

Betjening, dele



695 / 795 / 1095 / 1595 / Mark IV HD / Mark V HD / Mark VII HD / Mark X HD Elektriske
Airless-sprøjter

3A6679F

DA

Kun til erhvervsmæssig brug. Ikke godkendt til brug i sprængfarlige atmosfærer eller på farlige steder. Til bærbar, airless sprøjtning med facademaling og materialer til overfladebehandling.

Modeller: 695 / 795 / 1095 / 1595 / Mark IV HD / Mark V HD / Mark VII HD / Mark X HD

3300 psi (228 bar, 22,8 MPa) maksimalt arbejdstryk

Se side 3 for yderligere modeloplysninger.



Vigtige sikkerhedsforskrifter

Læs alle advarsler og instruktioner i denne vejledning og i de relaterede håndbøger, der er anført på side 2, inden brug af udstyret. Bliv bekendt med betjeningsgrebene og korrekt brug af udstyret. Gem alle vejledninger.

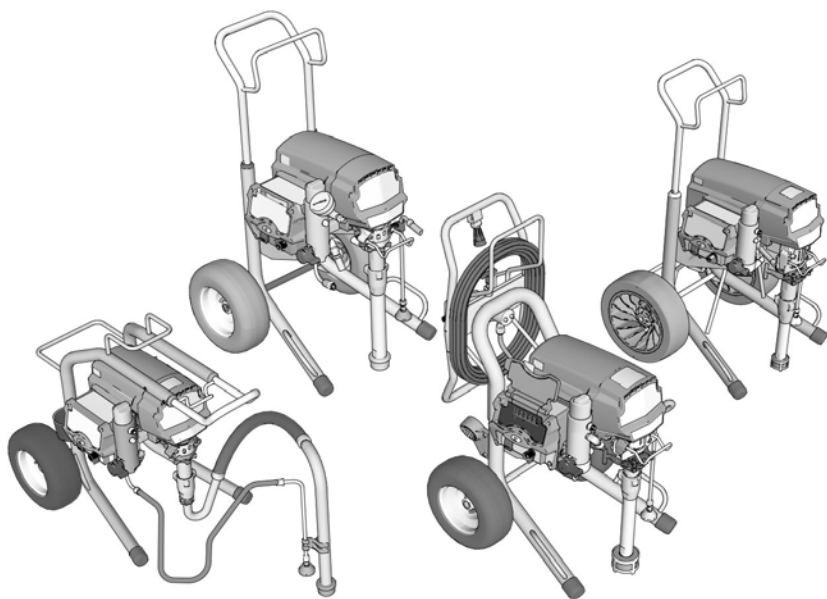

Anvend kun originale reservedele fra Graco.

Anvendelse af reservedele, der ikke er fremstillet af Graco, kan ugyldiggøre garantien.

Før du sprøjtemaler

Gennemse advarsler om vigtige sikkerhedsoplysninger

Vigtigt! Læs omhyggeligt og overhold god sikkerhedspraksis.

Relaterede håndbøger

3A6285	Contractor PC sprøjtepistol
311254	Flex Plus sprøjtepistol
309495	Heavy-Duty InLine sprøjtepistol
308491	Robust struktursprøjtepistol
3A6584	Stempelpumpe
3A6583	ProConnect™ fortrængningspumpe





Håndbøgerne kan også findes på www.graco.com

Indholdsfortegnelse



Før du sprøjtemaler	2
Indholdsfortegnelse	3
Modeller	4
Advarsler	7
Kend din sprøjte	11
Sådan fungerer betjeningselementerne	14
Opstilling	15
Sådan samles sprøjten	15
QuikReel™	16
Jordforbindelse	17
Effektkrav	17
Forlængerledninger	17
Spande	17
Opstart	18
Trykaffastningsprocedure	18
10/16 Amp-omskifter	19
15/20 Amp-omskifter	19
Skylning af opbevaringsvæske	19
Filtrér malingen	20
Påfyldning af pumpe (spædning af pumpe)	21
Påfyldning af sprøjtepistol og slange	21
Fyld malerspanden op igen	22
Sprøjtning	23
Rengøring	26
WatchDog	29
BlueLink™ App	30
LED-display	32
Vedligeholdelse	35
Fejlfinding	36
695/795 Lo-Boy standard-reservedelsliste	50
695 / 795 / Mark IV HD Hi-Boy standard-reservedelsliste	52
1095/1595/Mark V/Mark VII HD Hi-Boy standarddiagram	54
Mark X HD standard-reservedele	56
695/795/Mark IV HD ProContractor reservedelsliste	58
1095/1595/Mark V HD /Mark VII HD ProContractor reservedelsliste	60
Mark X HD ProContractor reservedelsliste	62
1095/1595/Mark V HD/Mark VII HD IronMan reservedelsliste	64
Mark X HD IronMan reservedelsliste	66
ProContractor QuikReel	68
Sprøjtepistol og slange	69
Filter	70
Kontrol	72
Ledningsdiagrammer	74
Tekniske specifikationer	78
Overensstemmelse	86
Radiofrekvensgodkendelser	86
Californiens forslag 65	86
Gracos Standardgaranti	87
Oplysninger om Graco	88

Modeller







695-modeller

	Spænding	Model	Standard Lo-Boy	Standard Hi-Boy	ProContractor
	120 NEMA 5-15	Ultra Max II 695	17E572	17E574	17E577
		Ultimate MX II 695	826222	826223	826224
	230 CEE 7/7	Ultra Max II 695		17E632	17E635
	230 Europa Multi	Ultra Max II 695		17E633	17E636
	110 UK	Ultra Max II 695		17E634	17E637
	230 Australien/ New Zealand/Korea	Ultra Max II 695	17E610	17E613	17E614
	230 Asien og Stillehavet	Ultra Max II 695			26C981
	100 Japan/Taiwan	Ultra Max II 695		26C982	26C983





795-modeller

	Spænding	Model	Standard Lo-Boy	Standard Hi-Boy	ProContractor
	120 NEMA 5-15	Ultra Max II 795		17E579	17E582
		Ultimate MX II 795		826225	826226
	230 CEE 7/7	Ultra Max II 795		17E639	17E642
	230 Europa Multi	Ultra Max II 795		17E640	17E643
	110 UK	Ultra Max II 795		17E641	17E644
	230 Australien/ New Zealand/Korea	Ultra Max II 795	17E616	17E617	17E619
	230 Asien og Stillehavet	Ultra Max II 795			26C984
	100 Japan/Taiwan	Ultra Max II 795		26C985	26C986







1095-modeller

			Standard Hi-Boy	ProContractor	IronMan
	Spænding	Model			
	120 NEMA 5-15	Ultra Max II 1095	17E583	17E585	17E586
		Ultimate MX II 1095	826227	826228	826229
	230 CEE 7/7	Ultra Max II 1095	17E646	17E647	17E650
	230 Europa Multi	Ultra Max II 1095		17E648	
	230 Australien/ New Zealand/Korea	Ultra Max II 1095	17E620	17E621	17E623
	230 Asien og Stillehavet	Ultra Max II 1095		26C987	
	100 Japan/Taiwan	Ultra Max II 1095	26C988	26C989	

1595-modeller

			Standard Hi-Boy	ProContractor	IronMan
	Spænding	Model			
	120 NEMA 5-20	Ultimate MX II 1595		826233	
		Ultra Max II 1595		17E593	
	120 NEMA 5-15	Ultra Max II 1595	17E589	17E596	17E594
		Ultimate MX II 1595	826230	826232	826234

Mark HD-modeller

			Standard Hi-Boy	ProContractor	IronMan
	Spænding	Model			
	120 NEMA 5-15	Mark IV HD	17E603	17E604	
	120 NEMA 5-20	Mark V HD		17E628	
	120 NEMA 5-15	Mark V HD	17E605	17E606	17E607
	230 NEMA L6-30	Mark X HD	17E608	17E609	
	230 CEE 7/7	Mark IV HD	17E651	17E653	
		Mark V HD	17E655	17E660	17E664
		Mark VII HD	17E665	17E667	17H895
		Mark X HD	17E669	17E671	17H897
	230 Europa Multi	Mark IV HD	17E652	17E654	
		Mark V HD		17E661	
		Mark VII HD	17E666	17E668	17H896
		Mark X HD	17E670	17E672	17H898
110 UK	Mark V HD	17E659	17E662		
	230 Australien/ New Zealand/Korea	Mark V HD		17E663	17E629
		Mark VII HD		26C993	
		Mark X HD		17E674	
	230 Asien og Stillehavet	Mark IV HD	17E624		
		Mark V HD	17E657	26C990	
		Mark VII HD	26C992		
	Mark X HD	17E673	26C995		
	100 Japan/Taiwan	Mark V HD		26C991	

Advarsler

Følgende advarsler gælder for opstilling, brug, jordforbindelse, vedligeholdelse og reparation af dette udstyr. Udråbstegnet indikerer en generel advarsel, og faresymbolerne henviser til procedurespecifikke risici. Når disse symboler forekommer i denne håndbogs hovedtekst eller på advarselmærkater, henvises der til disse advarsler. Der kan fremgå produktspecifikke faresymboler og advarsler, der ikke er gennemgået i dette afsnit, overalt i denne håndbogs hovedtekst, hvor det er relevant.

⚠ ADVARSEL



JORDFORBINDELSE

Dette produkt skal jordforbindes. I tilfælde af en elektrisk kortslutning nedsætter jordforbindelsen risikoen for elektrisk stød ved at fungere som en afleder for den elektriske strøm. Dette produkt er udstyret med et kabel, der har en jordledning med et tilsvarende jordstik. Stikket skal altid sættes i en kontakt, som er korrekt installeret og jordforbundet i overensstemmelse med alle lokale retningslinjer og bestemmelser:

- Ukorrekt installation af jordforbindelsesstikket kan resultere i risiko for elektrisk stød.
- Når ledningen eller stikket skal repareres, må jordledningen ikke tilsluttes til hverken den ene eller den anden terminal med fladt blad.
- Jordledningen med isolering har en ydre grøn overflade med eller uden gule striber.
- Spørg en autoriseret elektriker eller servicetekniker, hvis instruktionerne vedr. jordforbindelse ikke er forstået helt, eller spørg hvis du er i tvivl om, hvorvidt produktet er korrekt jordforbundet.
- Det leverede stik må ikke modificeres. Hvis det ikke passer til stikkontakten, skal du få en kvalificeret elektriker til at installere den rigtige stikkontakt.
- Dette produkt er beregnet til brug med et nominelt kredsløb på 120 V eller 230 V og har et jordforbundet stik, der ligner det, der er vist på figuren herunder.

120V US

230V

230V ANZ

230V Indien



t124583c

- Produktet må kun tilsluttes til en stikkontakt, der har samme konfiguration som stikket.
- Dette produkt må ikke bruges sammen med en 3-til-2-adapter.

Forlængerledninger:

- Brug kun en forlængerledning med 3 ledere med et jordforbundet stik og en jordforbundet stikkontakt, der passer til produktets stik.
- Kontroller, at forlængerkablet ikke er beskadiget. Hvis det er nødvendigt at bruge en forlængerledning, skal der som minimum bruges 12 AWG (2,5 mm²) for at kunne levere den strøm, som produktet kræver.
- En ledning, der er for lille, vil resultere i et fald i linjespænding, tabt ydeevne og overophedning.

Lederstørrelse		Længde
AWG (American Wire Gauge)	Metrisk	Maksimum
12	2,5 mm ²	15 m (50)

ADVARSEL



BRAND- OG EKSPLOSIONSFARE

Brandfarlige dampe såsom dampe fra opløsningsmidler og maling i arbejdsområdet kan antændes eller eksplodere. Forebyggelse af brand- og eksplosion:



- Sprøjt ikke med brændbare eller antændelige væsker i nærheden af åben ild eller antændelseskilder såsom cigaretter, eksterne motorer og elektrisk udstyr.



- Maling eller opløsningsmiddel, der strømmer gennem udstyret, kan medføre statisk elektricitet. Statisk elektricitet skaber en risiko for brand eller eksplosion ved tilstedeværelsen af dampe fra malings- eller opløsningsmidler. Alle dele af sprøjtesystemet, inklusive pumpe, slangens samling, sprøjtepistol og genstande i og omkring sprøjteområdet, skal være korrekt jordforbundne for at beskytte imod statisk elektricitet og gnister. Brug Graco-fremstillede, ledende eller jordforbundne, tryksatte slanger til airless malingsprøjten.



- Kontrollér, at alle beholdere og opsamlingsystemer er jordforbundne for at forebygge statisk elektricitet. Undlad at bruge foring til spand, medmindre den er antistatisk eller ledende.
- Tilslut til en jordforbundet stikkontakt og brug jordforbundne forlængerledninger. Brug ikke en 3-til-2-adapter.
- Brug ikke maling eller opløsningsmidler, der indeholder halogenerede kulbrinter.
- Sprøjt ikke med brændbare eller antændelige væsker i lukkede rum.
- Sprøjteområdet skal holdes godt ventileret. Sørg for, at området gennemluftes med tilstrækkelig frisk luft.
- Sprøjten frembringer gnister. Sørg for at pumpe-samlingen holdes i et ventileret område mindst 20 fod (6,1 m) fra sprøjteområdet under sprøjtearbejdet, gennemskylning, rengøring eller serviceeftersyn. Pumpe-samlingen må ikke sprøjtes.
- Undgå at ryge i sprøjteområdet, og at sprøjte, hvis der er gnister eller ild.
- Lyskontakter, motorer og lignende gnistdannende produkter må ikke anvendes i sprøjteområdet.
- Hold området rent og frit for beholdere med maling og opløsningsmidler, klude og andet brandfarligt materiale.
- Du skal kende indholdet af de malinger og de opløsningsmidler, der sprøjtes med. Læs alle sikkerhedsdatablade (SDS'er) og mærkater på beholderne med maling og opløsningsmidler. Følg de sikkerhedsanvisninger, der er anført af producenten af malingen og opløsningsmidlerne.
- Sørg for, at der er et velfungerende brandslukningsapparat på arbejdsområdet.



FARE FOR ELEKTRISK STØD

Dette udstyr skal jordes. Forkert jordforbindelse, opstilling eller brug af systemet kan medføre elektrisk stød:



- Sluk for udstyret, og tag stikket ud af kontakten, før der foretages eftersyn på udstyret.
- Brug kun stikkontakter med jordforbindelse.
- Brug kun 3-ledede forlængerledninger.
- Jordbenene på ledninger og forlængerledninger skal være ubeskadigede.
- Må ikke udsættes for regn. Skal opbevares indendørs.
- Vent fem minutter efter ledningen er frakoblet før reparation.

! ADVARSEL

FARE FOR INJICERING GENNEM HUDEN



Højtrykssprøjtning kan injicere giftstoffer ind i kroppen og forårsage alvorlige kvæstelser. I tilfælde af injicering **skal der øjeblikkeligt søges kirurgisk behandling**:

- Sprøjtetipstolen må ikke rettes imod, og der må ikke sprøjtes på, mennesker eller dyr.
- Hold hænder og andre kropsdele væk fra udløbsåbningen. Du må f.eks. aldrig forsøge at stoppe utætheder med nogen dele af kroppen.
- Brug altid dyseholderen. Der må ikke udføres sprøjtarbejde, hvis dyseholderen ikke er påmonteret.
- Brug Graco-dyser.
- Der skal udvises forsigtighed ved rengøring og udskiftning af dyser. Hvis dysen tilstoppes under sprøjtarbejdet, skal **Trykaflastningsproceduren** følges for at slukke for enheden og fjerne trykket, før dysen afmonteres og renses.
- Udstyret opretholder trykket, efter der slukkes for strømmen. Efterlad ikke udstyret aktiveret eller under tryk uden opsyn. Følg **Trykaflastningsproceduren**, når udstyret er ubemandet eller ikke i brug og før der udføres serviceeftersyn, rengøring eller ved fjernelse af dele.
- Kontrollér slanger og dele for tegn på skader. Udskift alle slidte eller beskadigede slanger og dele.
- Systemet kan generere 20,7 MPa (207 bar, 3000 psi). Brug reservedele og ekstraudstyr fra Graco, der er normeret til mindst 20,7 MPa (207 bar, 3000 psi).
- Aktivér altid pistolens aftrækkerlås, når der ikke udføres sprøjtarbejde. Kontrollér, at aftrækkerlåsen virker korrekt.
- Kontrollér, at alle forbindelser er sikre, før enheden tages i brug.
- Du skal vide, hvordan man hurtigt stopper enheden og fjerner trykket. Du skal være helt fortrolig med kontrolenhederne.

FARE VED MISBRUG AF UDSTYR



Forkert anvendelse kan forårsage død eller alvorlig personskade:

- Du skal altid være iført egnede handsker, beskyttelsesbriller og åndedrætsværn eller maske, når du maler.
- Der må ikke udføres sprøjtarbejde i nærheden af børn. Børn skal altid holdes væk fra udstyret.
- Brug ikke enheden i en rækkevidde, hvor du ikke kan styre det, og stil dig aldrig på et ustabilt underlag. Du skal have et godt fodfæste og kunne holde balancen til enhver tid.
- Vær opmærksom, og hold øje med det, du laver.
- Benyt aldrig enheden, hvis du er træt eller har indtaget medicin eller alkohol.
- Undlad at knække eller bøje slangen.
- Udsæt ikke slangen for temperaturer eller tryk, der overstiger grænserne fastsat af Graco.
- Undlad at trække eller løfte i slangen for at flytte udstyret.
- Undlad at sprøjte med en slange, der er kortere end 7,6 m.
- Foretag aldrig ændringer eller modifikationer på udstyret. Ændringer eller modifikationer kan ugyldiggøre styrelsens godkendelser og medføre sikkerhedsrisici.
- Sørg for, at alt udstyr er klassificeret og godkendt til det miljø, du benytter det i.

FARE I FORBINDELSE MED TRYKSATTE ALUMINIUMSDELE



Brug af væsker, der er uforenelige med aluminium i tryksat udstyr, kan forårsage en alvorlig kemisk reaktion og brud på udstyret. Hvis denne advarsel ikke følges, kan det medføre død, alvorlig personskade eller ejendomsskade:

- Der må ikke anvendes 1,1,1-trikloroethan, methylenklorid, andre halogenerede kulbrinteopløsningsmidler eller væsker, der indeholder sådanne opløsningsmidler.
- Brug aldrig klorblegemiddel.
- Mange andre væsker kan indeholde kemikalier, der kan reagere med aluminium. Kontakt din materiale leverandør for kompatibilitet.

ADVARSEL



FARE I FORBINDELSE MED BEVÆGELIGE DELE

Bevægelige dele kan klemme, afskære eller amputere fingre og andre kropsdele:

- Hold sikker afstand til alle bevægelige dele.
- Anvend ikke udstyret, uden at afskærmninger eller dæksler er påmonteret.
- Udstyr under tryk kan starte uden varsel. Før du kontrollerer, flytter eller foretager eftersyn på udstyret, skal du følge **Trykaflastningsproceduren** og frakoble alle strømkilder.



FARE I FORBINDELSE MED GIFTIGE VÆSKER ELLER DAMPE

Giftige væsker eller dampe kan forårsage alvorlig personskade eller i værste fald døden, hvis væsken sprøjtes i øjnene eller på huden, indåndes eller sluges:

- Læs sikkerhedsdatabladene (SDS'er), så du er bekendt med de konkrete farer ved de væsker, du arbejder med.
- Opbevar farlig væske i godkendte beholdere, og bortskaf dem i henhold til gældende retningslinjer.



PERSONBESKYTTELSESDUSTYR

Brug passende beskyttelsesudstyr, når du opholder dig i arbejdsområdet for at undgå alvorlig personskade som f.eks. øjenskader, høreskader, indånding af farlige dampe samt forbrændinger. De personlige værnemidler omfatter, men er ikke begrænset til:

- Øjenbeskyttelse og høreværn.
- Åndedrætsværn, beskyttelsesbeklædning og handsker som anbefalet af producenten af væske- og opløsningsmiddel.

Kend din sprøjte

695 / 795 / 1095 / 1595 / Mark IV HD / Mark V HD / Mark VII HD / Mark X HD standardmodeller:

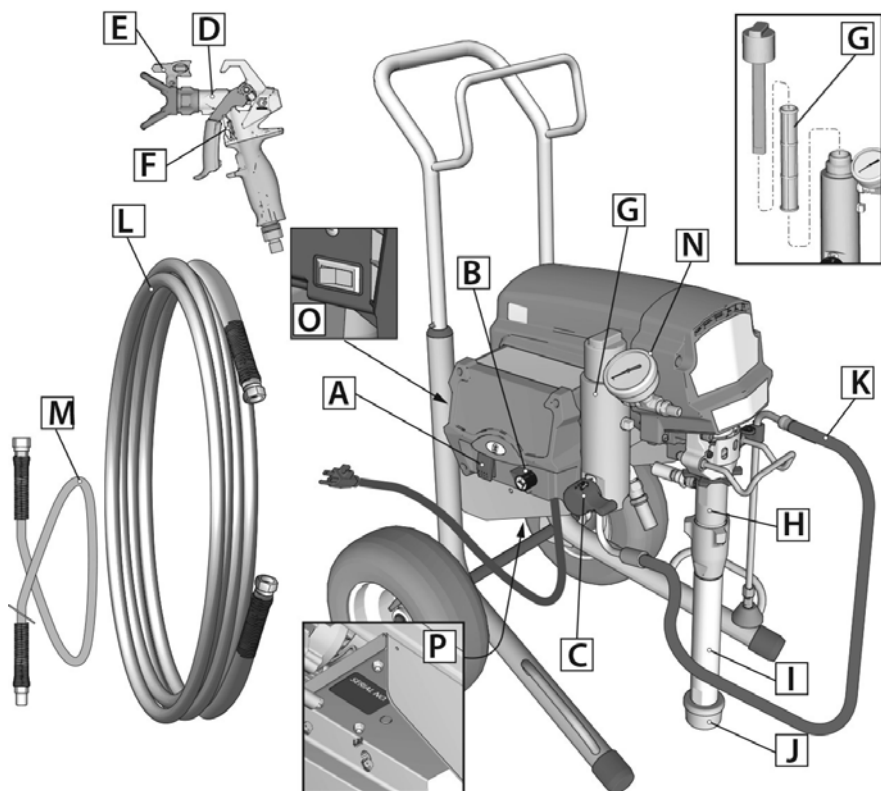

t34582a

A	TÆND/SLUK-kontakt
B	Trykreguleringsknap
C	Spæde-/sprøjteventil
D	Sprøjtepistol
E	Sprøjte- dyse
F	Aftrækkerlås
G	Filter
H	Pumpe
I	Sugerør

J	Indløbet til filtersigte
K	Aftapningsslange
L	Slange
M	Stavslange (medfølger ikke til alle modeller)
N	Trykmåler (medfølger ikke til alle modeller)
O	Ampere-omskifter (medfølger ikke til alle modeller)
P	Enhed/seriemærke

Kend din sprøjte

695 / 795 / 1095 / 1595 Mark IV HD / Mark V HD / Mark VII HD / Mark X HD ProContractor-modeller:

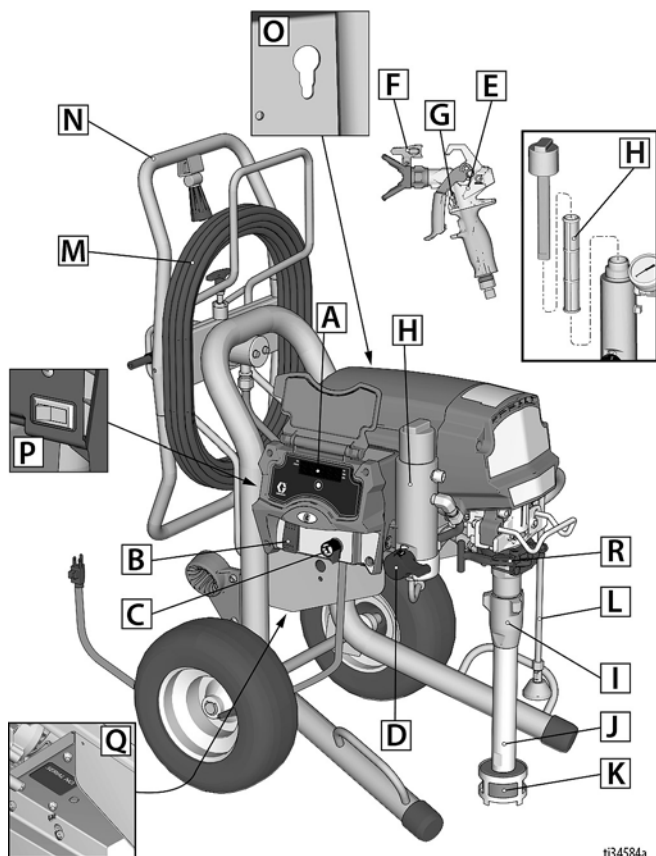

ti34584a

A	LED-display (medfølger ikke til alle modeller)
B	TÆND/SLUK-kontakt
C	Trykreguleringsknop
D	Spæde-/sprøjteventil
E	Sprøjtepistol
F	Sprøjte- dyse
G	Aftrækkerlås
H	Filter
I	Pumpe
J	Sugerør

K	Indløbet til filtersigte
L	Aftapningsslange
M	Slange
N	QuikReel™
O	ProConnect Pump pumpestrækfunktion
P	Ampere-omskifter (medfølger ikke til alle modeller)
Q	Enhed/seriemærke
R	ProConnect II

1095 / 1595 / Mark V HD IronMan-modeller:

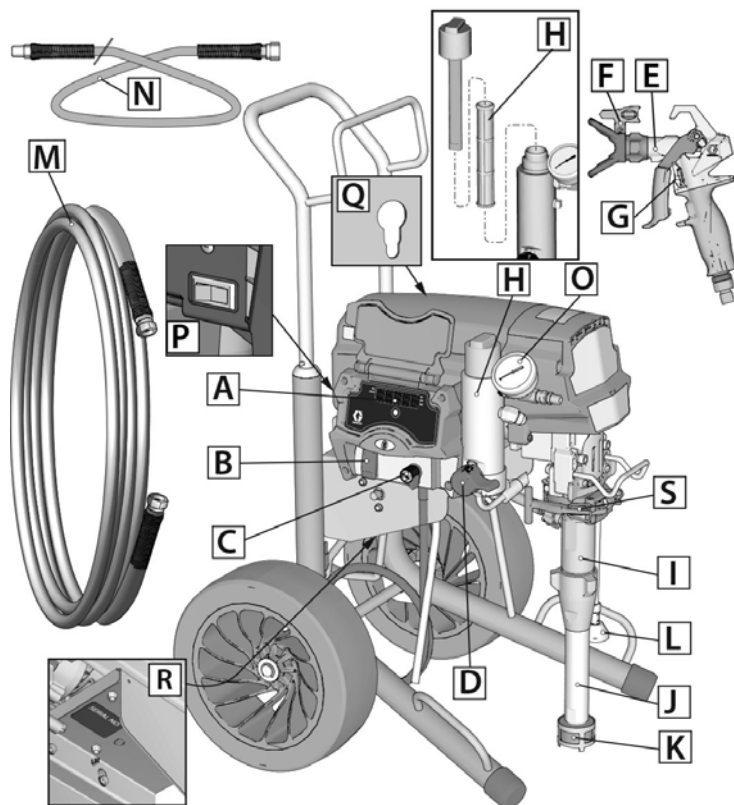





ti34583a

A	LED-display (medfølger ikke til alle modeller)
B	TÆND/SLUK-kontakt
C	Trykreguleringsknap
D	Spæde-/sprøjteventil
E	Sprøjtepistol
F	Sprøjte- dyse
G	Aftrækkerlås
H	Filter
I	Pumpe
J	Sugerør
K	Indløbet til filtersigte

L	Aftapningsslange
M	Slange
N	Stavslange (medfølger ikke til alle modeller)
O	Trykmåler (medfølger ikke til alle modeller)
P	Ampere-omskifter (medfølger ikke til alle modeller)
Q	ProConnect Pump pumpegangstrækfunktion
R	Enhed/seriemærke
S	ProConnect II

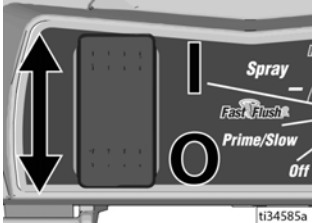
Sådan fungerer betjeningselementerne

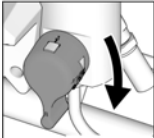
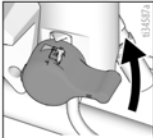
Sådan fungerer betjeningselementerne

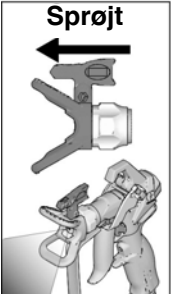
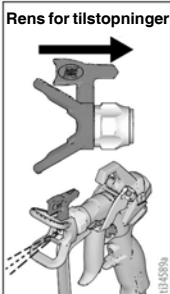
	<p>TÆND/SLUK-knappen tænder og slukker for strømmen til sprøjtepistolen.</p>
	<p>Trykreguleringsknappen øger eller reducerer trykket. Den har også en indstilling for spædning/langsom og FastFlush™.</p>
<p style="text-align: center;">SPÆDE/SPRØJTE</p> <div style="display: flex; justify-content: space-around;"><div data-bbox="114 721 268 896"><p style="text-align: center;">Spædning</p></div><div data-bbox="285 721 438 896"><p style="text-align: center;">Sprøjt</p></div></div> <div style="display: flex; justify-content: space-around;"></div>	<p>Spæde-/sprøjteventilen fører væsken til aftapningsslangen eller slangen og sprøjtepistolen. Den anvendes til at spæde sprøjten, dvs. tømme luften ud af pumpen, slangen og sprøjtepistolen.</p> <p>Sprøjtepistolen kan ikke sprøjte, hvis der er luft i systemet. Hvis der trænger luft ind i sugeslangen, skal pumpen, slangen og sprøjtepistolen altid spædes.</p>
<p style="text-align: center;">SPRØJTEDYSE</p> <div style="display: flex; justify-content: space-around;"><div data-bbox="97 1169 268 1461"><p style="text-align: center;">Sprøjt</p></div><div data-bbox="285 1169 455 1461"><p style="text-align: center;">Rens for tilstopninger</p></div></div>	<p>Sprøjtedyse er den afgørende komponent i airless sprøjteteknologi. Der pumpes maling under højt tryk gennem det lille hul i sprøjtedyse, hvorefter malingen kommer ud som en sprøjtetaåge.</p> <p>Sprøjtedyse kan vendes om, så det er nemt at fjerne tilstopninger.</p>

Opstilling

Sådan samles sprøjten

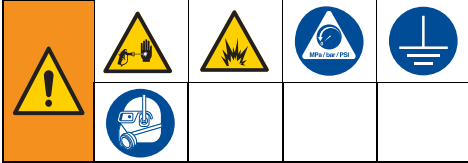

Ved udpakning af sprøjten for første gang eller efter lang tids opbevaring skal opsætningsproceduren udføres.

1. **Alle sprøjter undtagen ProContractor:** Tilslut Graco Airless-slangen til sprøjten. Hvis der medfølger en stavslange, skal den tilsluttes for enden af airless-slangen. Brug skruenøgler til at stramme forsvarligt.

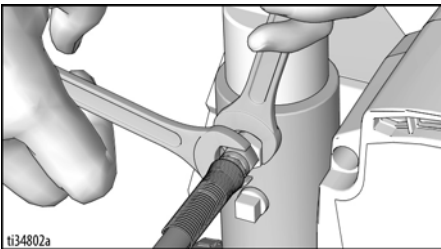

2. Slut den anden ende af slangen til sprøjtepistolen. Brug skruenøgler til at stramme forsvarligt.

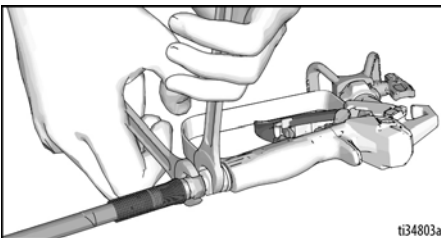

3. Ved udpakning af sprøjten for første gang skal man fjerne emballagen fra indløbets filtersi. Efter langtidsopbevaring skal man kontrollere indløbets filtersi for tilstopninger og snavs.

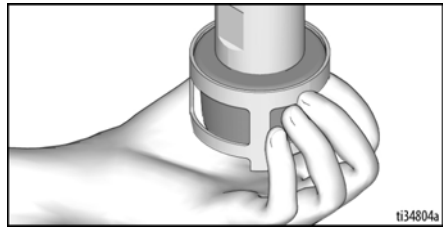

4. Fyld halspakkemøtrikken med Graco TSL™ for at forhindre for tidlig slid af pakningen. Gør dette, hver gang du sprøjter.
 - a. Placer TSL flaskedysen i den øverste midteråbning på risten på forsiden af sprøjten.
 - b. Klem sprøjteflasken for at dispensere nok TSL til at fylde rummet mellem pumpestangen og pakningsomløberens pakning.

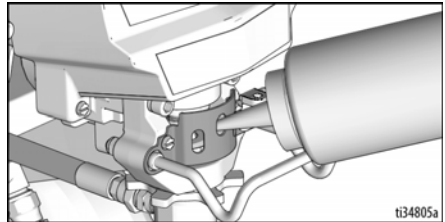

5. Sørg for, at sprøjtedysen er sat korrekt i dyseholderen og at dyseholderenheden er spændt forsvarligt fast på sprøjtepistolen. Se i den særskilte pistolhåndbog.
6. Udfør **Trykaflestningsprocedure**, side 18.

QuikReel™

(kun ProContractor-modeller)



Bevægelige dele kan klemme, afskære eller amputere fingre og andre kropsdele. For at undgå skader forårsaget af bevægelige dele bør du sikre dig, at dit hoved er fri af QuikReel, når slangen rulles op.

1. Sørg for, at slangen føres gennem slangelederen.

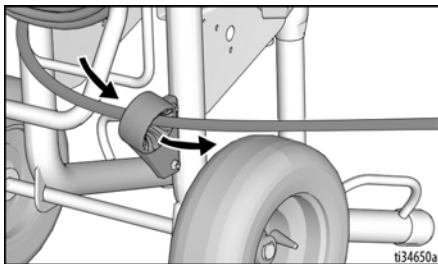

2. Løft og drej drejelåsen 90° for at låse slange tromlen op. Træk i slangen for at tage den af slange tromlen.

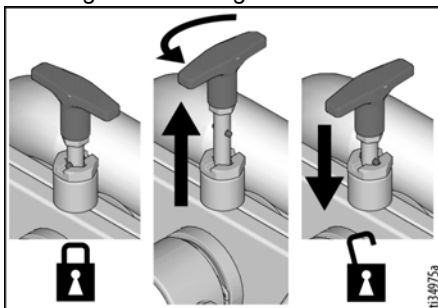

3. Træk rullens håndtag ned og ud. Drej med uret for at rulle slangen op.

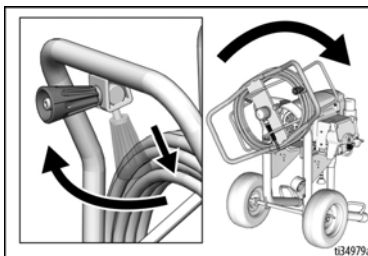

BEMÆRK: QuikReel kan fastlåses i to stillinger: Betjening (A) og Opbevaring (B).

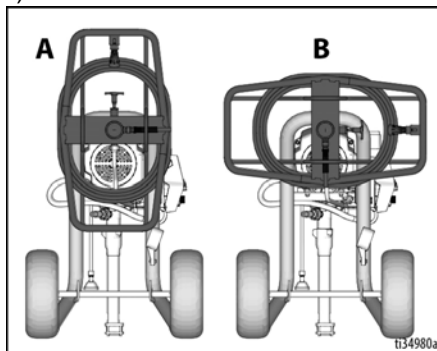

Jordforbindelse

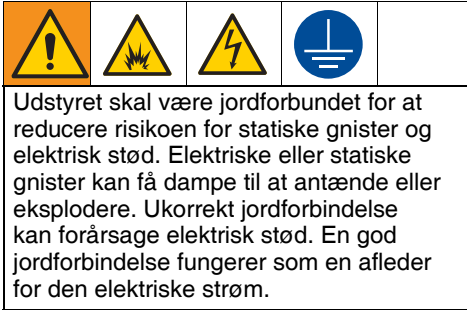

Denne sprøjte er udstyret med et strømkabel, som har en jordledning og et passende jordforbindelsesstik.

Stikket skal sættes i en kontakt, som er korrekt installeret og jordforbundet i overensstemmelse med alle lokale retningslinjer og bestemmelser.

Det leverede stik må ikke modificeres. Hvis det ikke passer til stikkontakten, skal du få en kvalificeret elektriker til at installere den rigtige stikkontakt.

Effektkrav

- 100-120 V-enheder kræver 100-120 V vekselstrøm, 50/60 Hz, 15 A og 1 fase.
- 230V-enheder kræver 230V vekselstrøm, 50/60 Hz, 10A-16A og 1 fase.

Forlængerledninger

Anvend et forlængerkabel med en intakt jordkontakt. Hvis der er behov for et forlængerkabel, skal der anvendes et 3-lederkabel på minimum 12 AWG (2,5 mm²).

BEMÆRK: En mindre tykkelse eller en længere forlængerledning kan reducere sprøjteydelsen.

Spande

Væsker baseret på opløsningsmiddel eller olie: i henhold til de lokale forskrifter. Anvend kun ledende metalspande, der anbringes på en jordforbundet overflade, såsom beton.

Anbring aldrig spanden på en ikke-ledende overflade, såsom papir eller karton, da dette afbryder jordforbindelsen.

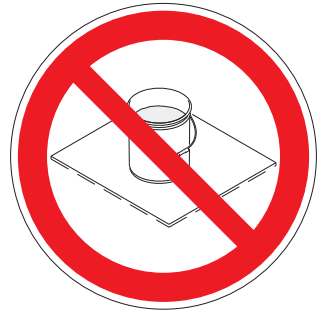

Brug altid kun en ledende metalspand: slut en jordledning til spanden. Klem den ene ende til spanden og den anden til en jordforbundet enhed, f.eks. et vandrør.

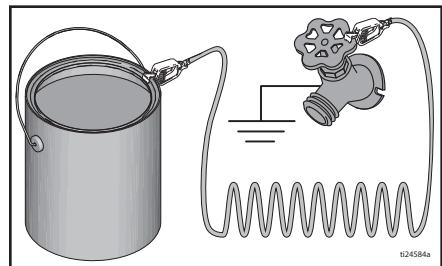

Opstart

Trykaflastningsprocedure



Følg Trykaflastningsproceduren, hver gang du ser dette symbol.

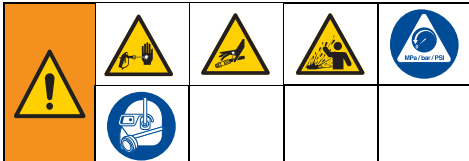

Udstyret forbliver under tryk, indtil trykket fjernes manuelt. For at forhindre alvorlige skader fra væske under tryk, såsom hudinjicering eller stænk fra væske, skal du følge **Trykaflastningsproceduren**, når sprøjten er stoppet, og før sprøjten renses eller kontrolleres, samt før udstyret tages i brug.

1. Drej ON/OFF-knappen til positionen **OFF**.

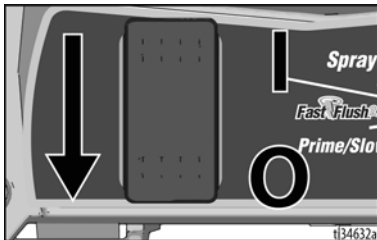

2. Aktiver aftrækkerlåsen. Sørg altid for at aftrækkerlåsen er aktiveret, når sprøjten ikke er i brug for at forhindre, at pistolen aktiveres ved et uheld.



3. Drej trykreguleringsknappen til **OFF** (hele vejen mod uret).



4. Anbring aftapningsrøret i en affaldsspand, og drej spædnings-/sprøjteventilen til **PRIME**-positionen (spædnings) for at aflaste trykket.

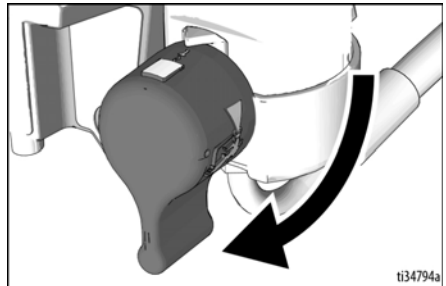

5. Hold sprøjtepistolen godt fast mod en jordforbundet spand. Peg sprøjtepistolen ned i spanden. Deaktiver aftrækkerlåsen, og tryk på pistolaftrækkeren for at aflaste trykket.

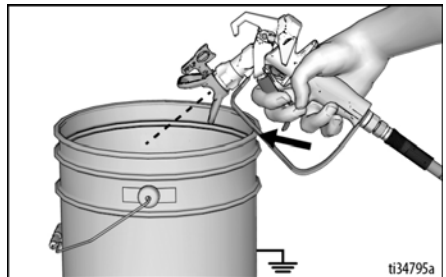

6. Aktiver aftrækkerlåsen.



7. Hvis du har mistanke om, at sprøjtedysen eller slangen er tilstoppet, eller at trykket ikke er helt aflastet:
- Løsn dyseholderens låsemøtrik eller slangeendens kobling **MEGET LANGSOMT** for at aflaste trykket gradvist.
 - Løsn møtrikken eller koblingen helt.
 - Derefter kan tilstopningen fjernes fra dysen eller slangen.

BEMÆRK: Lad spædeventilen stå i **PRIME**-positionen (spædning), indtil du er klar til at sprøjte.

10/16 Amp-omskifter

(230V Mark VII- og Mark X-enheder)

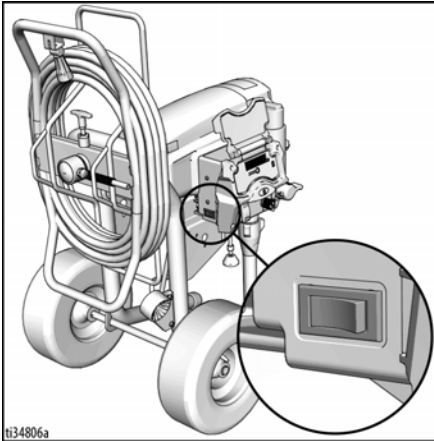

Brug 16 A-indstillingen, hvis der er adgang til et 16 A kredsløb, for at sikre maksimal sprøjteydelse. Ellers skal du bruge 10A-indstillingen.

15/20 Amp-omskifter

(120V 1595- og Mark V-enheder)

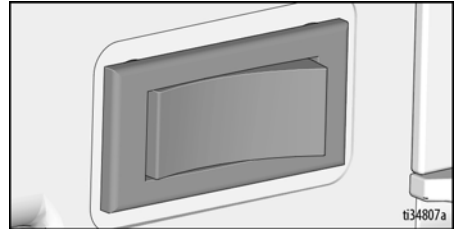

Brug 20 A-indstillingen, hvis der er adgang til et 20 A kredsløb, for at sikre maksimal sprøjteydelse. Ellers skal du bruge 15A-indstillingen.

Skylning af opbevaringsvæske

Det er vigtigt, at du skyller opbevaringsvæsken ud af sprøjten, før den bruges.

- Sørg for tænd/sluk-knappen er **OFF**.
- Fjern aftapningsrøret (mindre) fra sugerøret (større). Anbring aftapningsrøret i en affaldsspand.
- Sæt sugerøret i en jordforbundet spand, som er fyldt med en egnet skyllevæske.

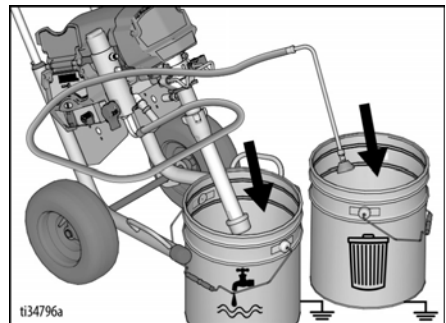

- Sørg for, at spæde-/sprøjteventilen er indstillet til **PRIME**-positionen (spædning).

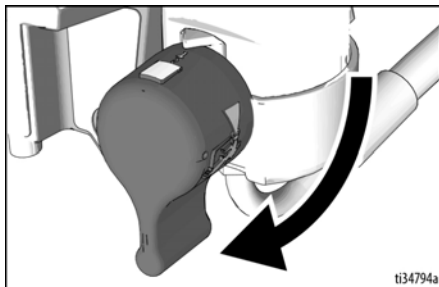

- Sørg for, at trykreguleringsknappen er indstillet til **OFF** (hele vejen mod uret).

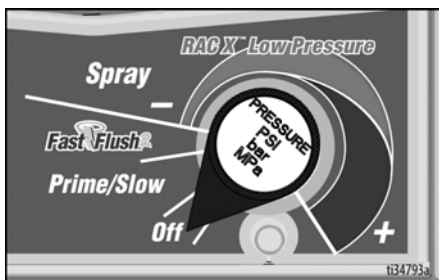

- Sæt elkablet i en behørigt jordforbundet stikkontakt.
- Sæt tænd/sluk-knappen i positionen **ON**.
- Drej trykreguleringsknappen til spædning/langsom for at starte motoren. Skyllevæsken strømmer op i sugerøret og ud af aftapningsrøret og ned i affaldsspanden.



- Når du ser, at der kommer skyllevæske ud af aftapningsrøret, skal du dreje trykreguleringsknappen til FastFlush-indstillingen (hurtig skylning) og lade enheden skylle i 30 til 60 sekunder.

- Drej TÆND/SLUK-knappen til positionen **OFF**.

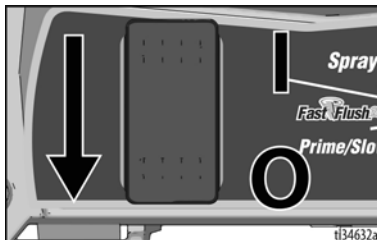

Filtrér malingen

Filterposer til engangsbrug anvendes til at fjerne grove partikler og snavs fra nye eller tidligere åbnede malinger eller farver. Poserne kan købes samme sted som malingen sælges. For at undgå spædningsproblemer og tilstopninger i sprøjtedysen anbefales det at filtrere alle malinger og farver før brug. Stræk en filterpose til engangsbrug ud over en ren spand, og hæld malingen gennem filteret.



				
<p>Højtrykssprøjtning kan injicere giftstoffer ind i kroppen og forårsage alvorlige kvæstelser. Du må ikke standse udsivninger med hænderne eller klude.</p>				

Påfyldning af pumpe (spædning af pumpe)

Spæde-/sprøjteventilen fører væsken til aftapningsslangen eller slangen og sprøjtepistolen. Den anvendes til at spæde sprøjten, dvs. tømme luften ud af pumpen, slangen og sprøjtepistolen.

Sprøjtepistolen kan ikke sprøjte, hvis der er luft i systemet. Hvis der trænger luft ind i sugeslangen, skal pumpen, slangen og sprøjtepistolen altid spædes.

1. Flyt sugerøret til malerspanden og stik sugerøret ned i malingen. Anbring aftapningsrøret i affaldsspanden.

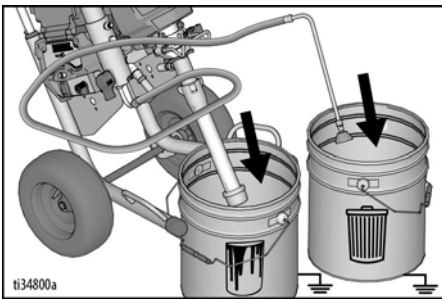

2. Drej trykreguleringsknappen til spædning/langsom.
3. Sæt tænd/sluk-knappen i positionen **ON** for at starte motoren.
4. Vent for at se, om malingen siver ud af aftapningsrøret.
5. Drej trykreguleringsknappen til **OFF** (hele vejen mod uret) for at slukke motoren.

Påfyldning af sprøjtepistol og slange

1. Fjern sprøjtedysens beskyttelsesbøjle.

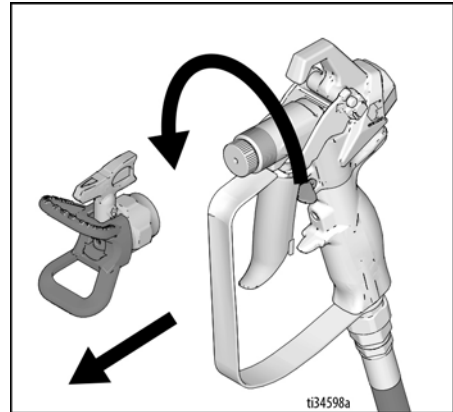

2. Hold pistolen godt fast mod affaldsspanden. Peg sprøjtepistolen ned i affaldsspanden.

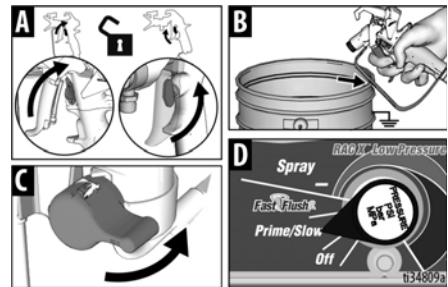

- a. Deaktivér aftrækkerlåsen (A).
- b. Tryk og hold på aftrækkeren (B).
- c. Drej spæde-/sprøjteventilen vandret til **SPRAY**-position (C).
- d. Drej trykreguleringsknappen til spædning/langsom (D).

3. Fortsæt med at aktivere pistolen ind i affaldsspanden, indtil der kun kommer maling ud af sprøjtepistolen.
4. Slip aftrækkeren.
Aktiver aftrækkerlåsen.



Højtrykssprøjtning kan injicere giftstoffer ind i kroppen og forårsage alvorlige kvæstelser. Du må ikke standse udsivninger med hænderne eller klude.				

BEMÆRK: Kontrollér for udsivninger. Hvis der forekommer udsivninger, så udfør **Trykaflastningsprocedure**, side 18, og stram derefter alle fittings forsvarligt og gentag **Påfyldning af pumpe (spædning af pumpe)**, side 21.

5. Flyt aftapningsrøret over i malerspanden.

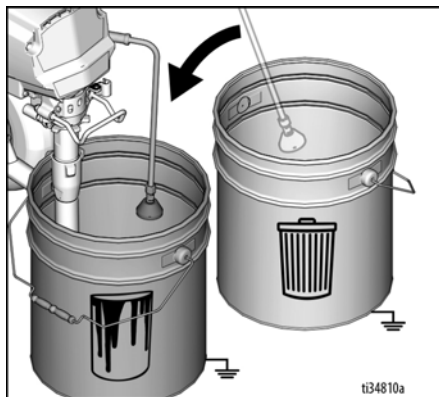

6. Monter sprøjtedydens beskyttelsesbøjle. Drej sprøjtedyden tilbage til SPRØJTE positionen og sørg for, at sprøjtedydens beskyttelsesbøjle er strammet.

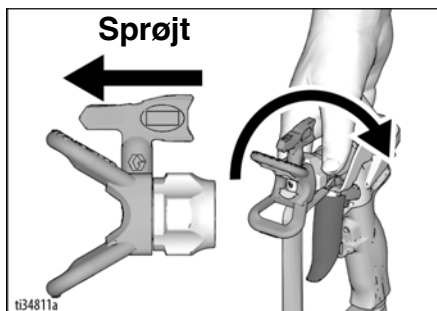

Du er nu klar til at sprøjte

BEMÆRK: Det er normalt at motoren stopper, når sprøjten er spædet og sat under tryk.

Fyld malerspanden op igen

Når malerspanden er ved at være tom og sprøjtepistolen holder op med at sprøjte, skal du genopfylde malerspanden og gentage **Påfyldning af pumpe (spædning af pumpe)** proceduren og derefter **Påfyldning af sprøjtepistol og slange** proceduren.

Sprøjtning

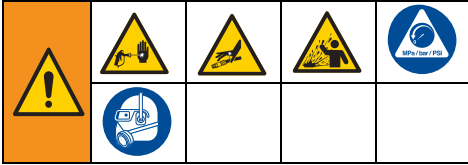

Start

1. Drej trykreguleringsknappen til **SPRAY**-positionen.

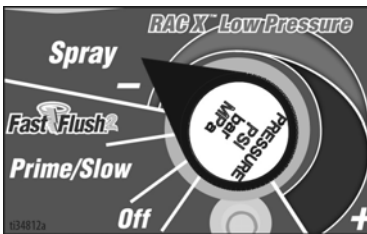

2. Deaktivér aftrækkerlåsen.



Justering af trykreguleringsknappen

1. For det bedste sprøjteresultat med minimal oversprøjtning skal man starte med trykreguleringsknappen indstillet på den laveste sprøjteindstilling.
2. Øg om nødvendigt trykreguleringsknappen til den laveste sprøjteindstilling, der giver et acceptabelt sprøjtemønster.



Sprøjtemønsterkvalitet

Et godt sprøjtemønster fordeles jævnt, idet det rammer overfladen.

- Sprøjtningen skal forstøves (jævnt fordelt, ingen huller ved kanterne).
- Øng om nødvendigt trykreguleringsknappen, indtil sprøjtningen er jævnt fordelt og uden huller ved kanterne.
- Sprøjtedyse kan være slidd eller der kan være behov for en mindre dyse.
- Materialet skal muligvis fortyndes. Hvis materialet har brug for at være tyndere, skal du følge producentens anbefalinger.

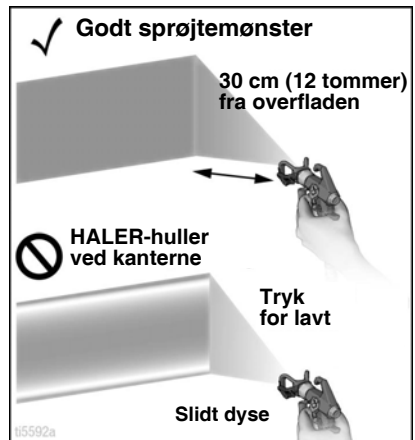

Sprøjteteknikker

Brug et stykke pap til at øve dig på disse basisteknikker, før du begynder selve sprøjtarbejdet.

- Hold sprøjtepistolen 30 cm fra overfladen, og ret den lige mod overfladen. Hvis sprøjtepistolen drejes for at justere sprøjtevinklen, giver det en ujævn overflade.
- Bøj håndledet for at holde sprøjtepistolen lige. Hvis sprøjtepistolen viftes for at justere sprøjtevinklen, giver det en ujævn overflade.

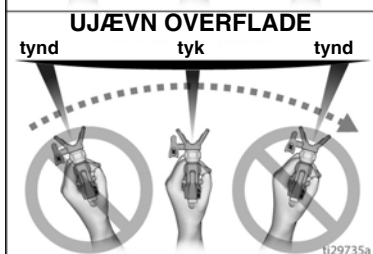
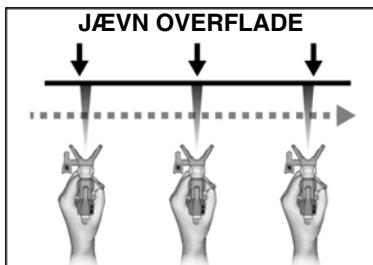
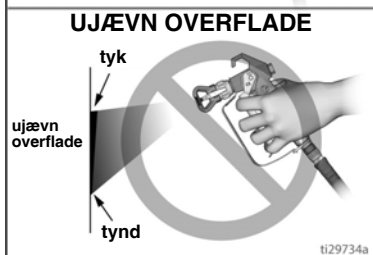
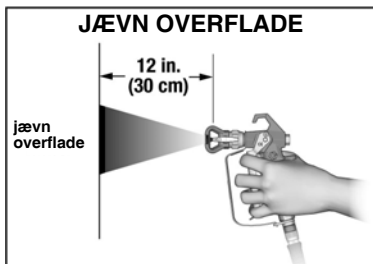

Aktivering af sprøjtepistolen

Tryk på aftrækkeren, efter du har påbegyndt strøget. Slip aftrækkeren, før strøget afsluttes. Sprøjtepistolen skal være i bevægelse, når aftrækkeren aktiveres og slippes.

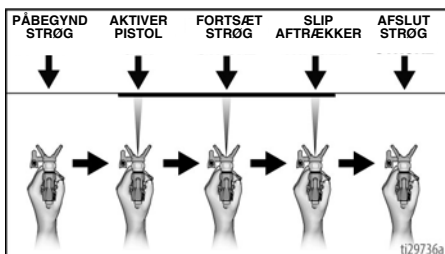

Sigtning med sprøjtepistolen

Ret pistolspidsen mod kanten af det foregående strøg for at overlape hvert strøg en halv gang.

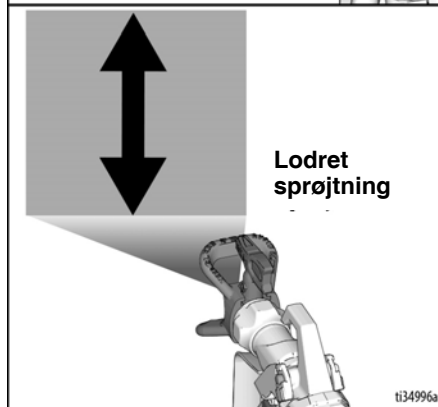
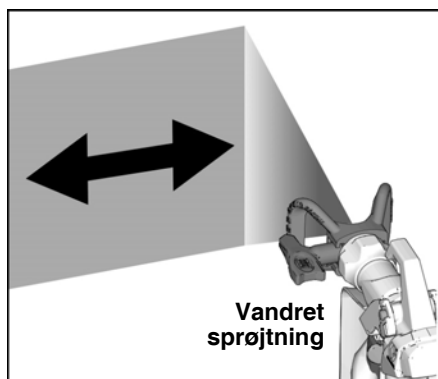

Fjern tilstopninger i sprøjtedyse

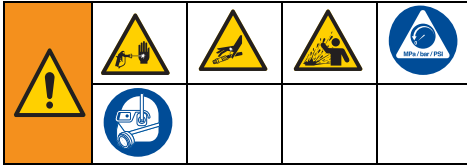

I tilfælde af, at partikler eller snavs tilstopper sprøjtedyse, er denne pistol konstrueret med en vendbar sprøjtedyse, som hurtigt og nemt fjerner partiklerne, uden at du behøver at skille sprøjtet ad.

Se **Filtrér malingen**, side 20 for yderligere informationer.

1. Aktiver aftrækkerlåsen. Drej sprøjtedyse til positionen for rensning af tilstopninger. Sørg for, at sprøjtedyse stadig er trykket helt ind i sprøjtedysens beskyttelsesbøjle. Deaktiver aftrækkerlåsen. Aktivér sprøjtetipstolen i affaldsområdet for at rense tilstopning.

FJERN TILSTOPNING



BEMÆRK: Hvis sprøjtedyse er vanskelig at dreje, når den sættes i positionen for rensning af tilstopninger, følges den anviste **Trykafastningsprocedure**, side 18 og drej så spædnings-/sprøjtningventilen til sprøjtetipstolen, og gentag trin 1.

2. Aktiver aftrækkerlåsen. Drej sprøjtedyse tilbage til SPRØJTE-positionen. Deaktiver aftrækkerlåsen, og fortsæt sprøjtningen.

SPRØJT

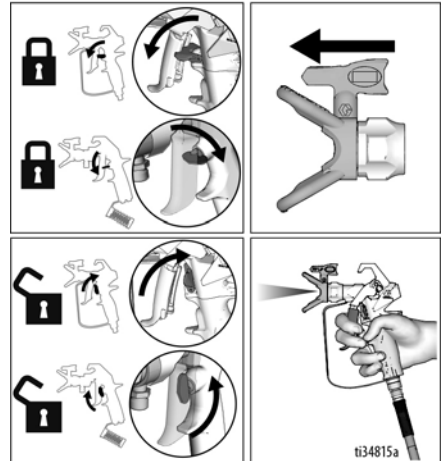

Montering af sprøjtedyse



For at undgå, at der forekommer udsivninger fra sprøjtedyse, skal der sørges for, at sprøjtedyse og sprøjtedyse beskyttelsesbøjle er korrekt monteret. Se i den særskilte sprøjtetipstolhåndbog for oplysninger om proceduren for fjernelse og montering af sprøjtedyse, pakning og sprøjtedyse beskyttelsesbøjle.

Rengøring



1. Udfør **Trykaflastningsprocedure**, side 18.
2. Fjern sprøjtedydens beskyttelsesbøjle og sprøjtedyden. For yderligere oplysninger henvises til den separate håndbog til sprøjtepistolen.

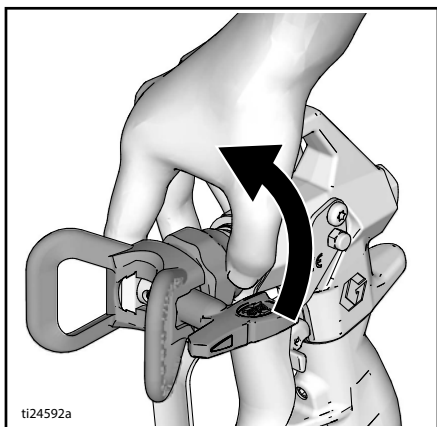

Rengør aftapningsrøret

3. Fjern sugerøret og aftapningsrøret fra malingen, tør overskudsmaling på ydersiden af sugerøret af.



4. Anbring sugerøret i en egnet skyllevæske. Anbring aftapningsrøret i affaldsspanden.

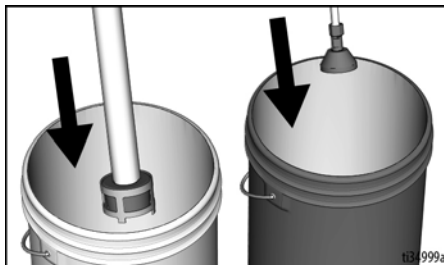

5. For at skylle aftapningsrør og pumpe drejes spæde-/sprøjteventilen til SPÆDE-positionen.

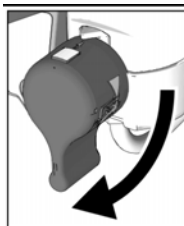

6. Drej trykreguleringsknappen til spædning/langsom, og drej ON/OFF-kontakten til **ON**-position for at starte motoren. Skyllevæsken strømmer op i sugerøret og ud af aftapningsrøret og ned i affaldsspanden. Lad skyllevæsken løbe ud af aftapningsrøret i 5 sekunder.

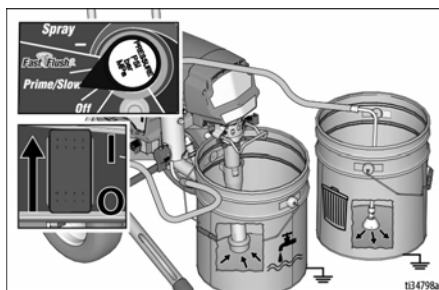

7. Drej trykreguleringsknappen til OFF (hele vejen mod uret).

Rengøring af slange og sprøjtepistol

8. Hold pistolen mod en jordforbundet affaldsspand af metal. Peg sprøjtepistolen ned i affaldsspanden.
 - a. Deaktiver aftrækkerlåsen (A).
 - b. Tryk og hold på aftrækkeren (B).
 - c. Drej spæde-/sprøjteventilen vandret til SPRAY-position (C).
 - d. Drej trykreguleringen til „klokken 12“ for at starte skylningen (D). (For at sikre optimal rengnsning kan trykreguleringsknappen drejes til FastFlush-indstillingen.)

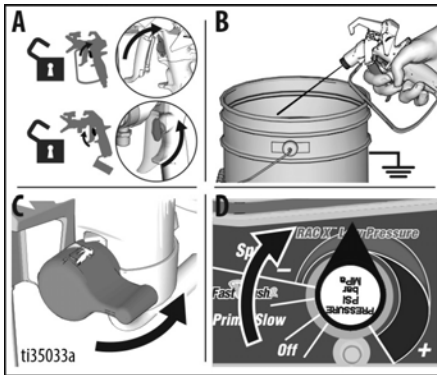

9. Fortsæt med at skylle, til væsken ser klar ud.
10. Drej trykreguleringsknappen til OFF (hele vejen mod uret).
11. Hold op med at trykke på pistolaftrækkeren.

12. Fjern sugerøret fra skyllevæsken, så der kan komme luft ind i pumpen, der kan presse skyllevæsken ud af slangen og sprøjtepistolen.

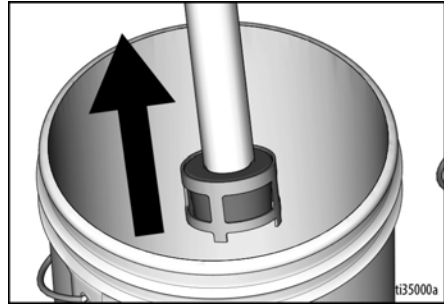

13. Aktivér sprøjtepistolen ned i skyllespanden, og drej trykreguleringsknappen til „klokken 12“ for at presse væsken ud af slangen.
14. Når skyllevæsken er tomt ud, skal du slippe aftrækkeren. Aktivér aftrækkerlåsen.

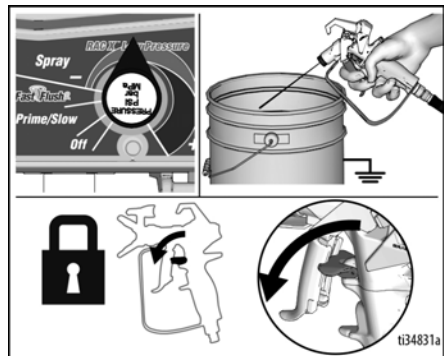

Rengøring

15. Drej trykreguleringsknappen til OFF og TÆND/SLUK-knappen til positionen OFF. Afbryd strømmen til sprøjten.

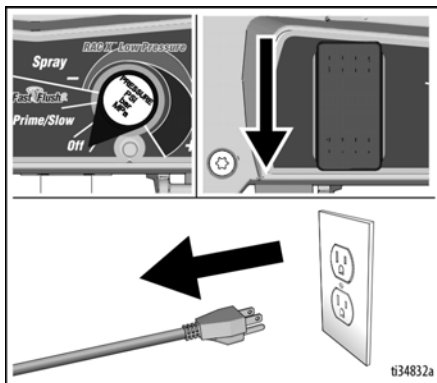

16. Drej spæde-/sprøjteventilen vandret til SPÆDE-position.
17. Afmontér sprøjtedysen og sprøjtedysens beskyttelsesbøjle fra pistolen. Afmontér filteret fra sprøjtepistolen. Rengør og efterse det. Monter igen. For yderligere oplysninger henvises til den separate håndbog til pistolen.
18. Afmontér filteret fra sprøjten. Rengør og efterse det. Monter igen.

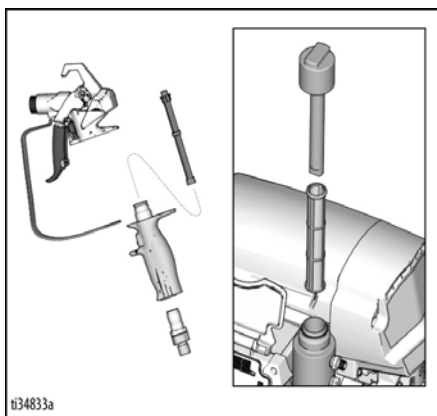

BEMÆRK: Når der skylles med vand, skal der skylles efter med mineralsk terpentint eller Pump Armor™ for at efterlade et beskyttende lag, der kan forhindre frostskafer eller korrosion under langtidsopbevaring.

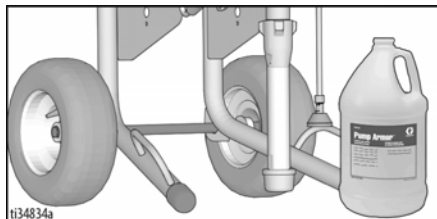

19. Tør sprøjte, slange og pistol af med en klud, som er vredet op i enten vand eller mineralsk terpentint.

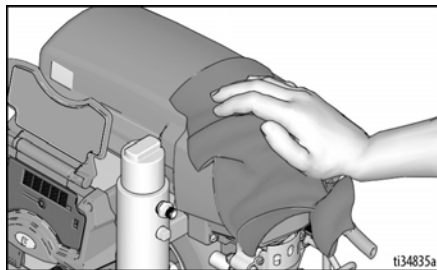

WatchDog

Sprøjten er udstyret med WatchDog™, som automatisk stopper og beskytter pumpen, når sprøjten løber tør for maling.

Aktivering eller deaktivering af WatchDog

Som standard er WatchDog deaktiveret. For at aktivere eller deaktivere WatchDog skal du bruge Graco BlueLink™-appen. Se side 30 for oplysninger om download af Graco BlueLink-appen.

Du kan også deaktivere WatchDog vha. LED-displayet (hvis monteret). Se side 34 for oplysninger om aktivering eller deaktivering af WatchDog vha. LED-displayet.

Justering af WatchDog-følsomhed

WatchDog kan indstilles til LAV, MEDIUM eller HØJ følsomhed for registrering af, om sprøjten er løbet tør for maling. Som standard er WatchDog-følsomheden indstillet til MEDIUM. WatchDog-følsomheden kan justeres ved hjælp af Graco BlueLink-appen eller LED-displayet som beskrevet ovenfor.

Genpåfyldning af maling og genoptagelse af sprøjtearbejdet

Når du løber tør for maling og WatchDog stopper pumpen, skal du udføre følgende trin for at genoptage sprøjtingen.

1. Sæt TÆND/SLUK-knappen i positionen **OFF (SLUKKET)**.
2. Udfør **Trykaflastningsprocedure**, side 18.
3. Fyld malerspanden op igen.
4. Udfør **Påfyldning af pumpe (spædning af pumpe)**, side 21, og derefter **Påfyldning af sprøjtepipistol og slange**, side 21.

BlueLink™ App

Download Graco BlueLink-appen fra Apple App Store, Google Play eller andre tilgængelige applikationsbutikker for at oprette forbindelse til malingssprøjten via Bluetooth®.

BlueLink-appen giver dig adgang til oplysninger om sprøjter, indstillinger, statistikker og giver adgang til nyttige funktioner såsom WatchDog™ samt forbedret sporing af vedligeholdelse, sprøjter og job. Find Graco BlueLink-appen på:

<https://www.graco.com/BlueLink>



Yderligere instruktioner er tilgængelige i appen. Instruktionerne kan også ses online på:

<https://www.graco.com/BlueLinkSupport>

Aktivering eller deaktivering af BlueLink



Graco BlueLink-systemet bruger Bluetooth til at kommunikere mellem sprøjtes kontrolkort og en mobiltelefon. Du kan deaktivere BlueLink ved at slukke Bluetooth-senderen ved at udføre følgende trin.

1. Sæt TÆND/SLUK-knappen i positionen **OFF** (SLUKKET). Drej trykreguleringsknappen hele vejen mod uret til OFF-positionen.
2. Tag sprøjtes stik ud af stikkontakten, og lad strømmen aflade i 5 minutter.
3. Tag dækslet af kontrolboksen.
4. Find Bluetooth-senderens afbryder (S2) på kontrolkortet. Brug en kuglepen til at **DEAKTIVERE** BlueLink ved at skubbe kontakten mod venstre eller **AKTIVERE** BlueLink ved at skubbe kontakten mod højre.

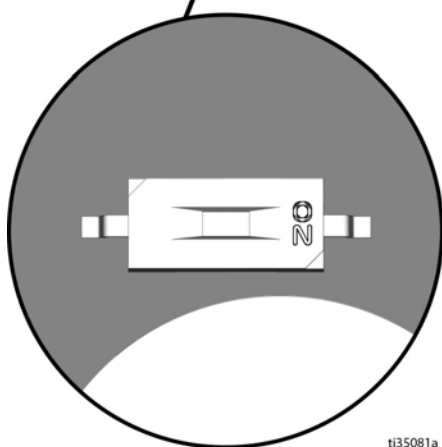
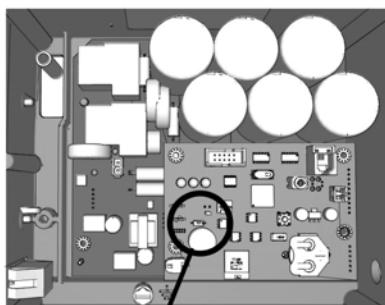

tt35081a

5. Montér dækslet på kontrolboksen igen.

Udskiftning af BlueLink-batteriet

Der er monteret et lille batteri i dit anlæg for at holde sprøjten synkroniseret. Hvis du modtager den følgende meddelelse, skal batteriet udskiftes.

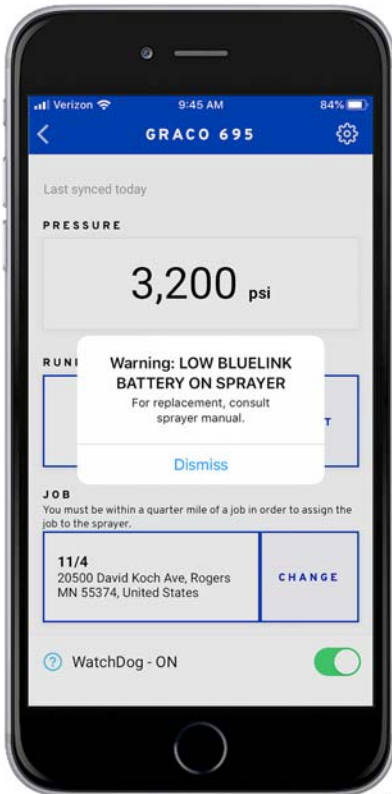

i37542a

1. Drej TÆND/SLUK-knappen til OFF og afbryd strømforsyningen til sprøjten.
2. Fjern dækslet til kontrolboksen.

3. Fjern det sorte batteridæksel med en stjerneskruetrækker.

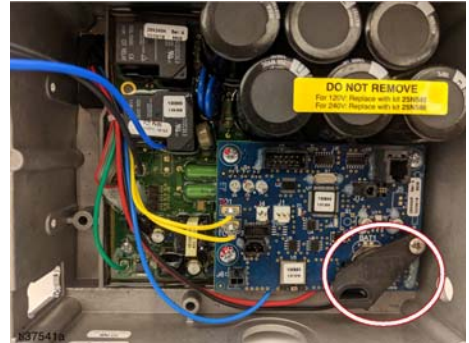

4. Skub batteriet mod venstre og ud af holderen.
 5. Udskift batteriet med et nyt CR2032 batteri.
 6. Monter batteridækslet på anlægget igen.
 7. Hægt clipsen fast under printkortet.
- BEMÆRK:** Dækslet må ikke bevæge sig.
8. Spænd skruen fast på batteridækslet igen.

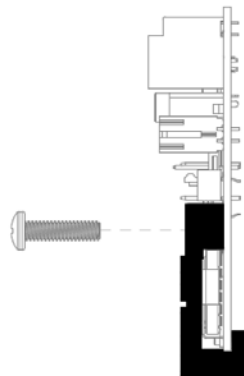

9. Luk dækslet på kontrolboksen, og skru det fast igen.

LED-display

(leveres ikke med alle modeller)

Betjening-hovedmenu

Tryk kortvarigt på **DISPLAY**-knappen for at gå til næste visning. Hold knappen nede for at ændre værdier eller nulstille data.

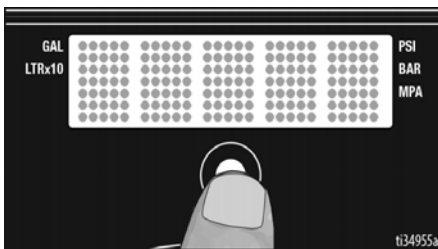

1. Udfør **Trykaflastningsprocedure**, side 18.
2. Tænd for strømme (ON). LED-displayet viser tankestreger, hvis trykket er under 1,4 MPa (14 bar, 200 psi).

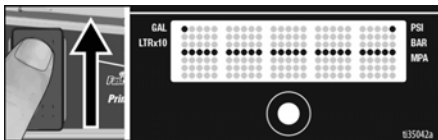

Skift displayenheder

Tryk på **DISPLAY**-knappen, og hold den nede i 5 sekunder for at ændre trykenheder (**psi, bar, MPa**) til de ønskede enheder. Når der vælges bar eller MPa, skifter displayet fra **gallons** til **liter x 10**. For at ændre de viste enheder skal LED-displayet være indstillet til trykvisning, og trykket skal være nul (der vises tankestreger på displayet).

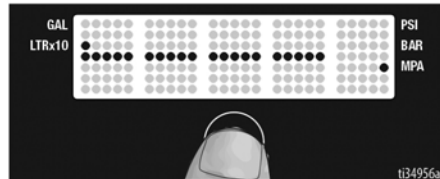
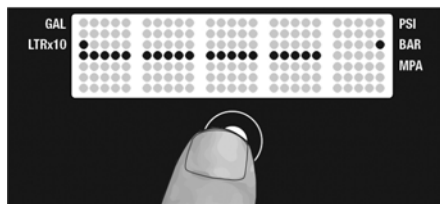
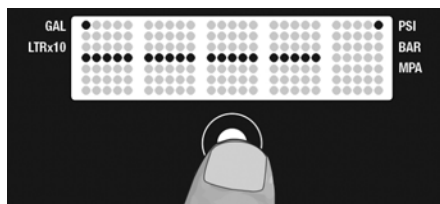

Forbrugstæller, aktuel opgave

1. Tryk kortvarigt på **DISPLAY**-knappen for at gå til forbrug i liter x 10 (eller gallons).

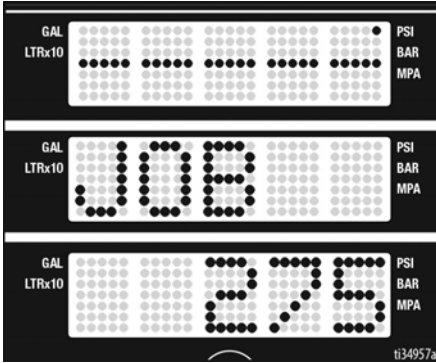

2. Tryk på **DISPLAY**-knappen, og hold den nede for at nulstille.

Forbrugstæller, livstid

1. Tryk hurtigt på **DISPLAY**-knappen for at gå til forbrugstælleren (Lifetime Gallons) (eller liter x 10).

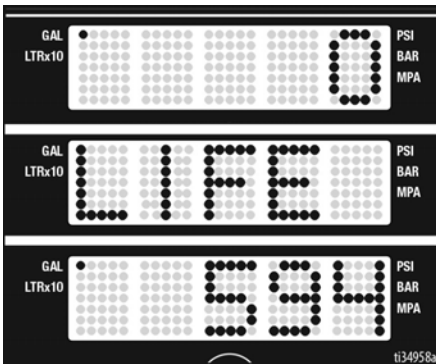

Sekundær menu – Lagret data

1. Udfør **Trykaflastningsprocedure**, side 18, trin 1-4, hvis det ikke allerede er udført.

2. Tænd for strømmen, mens **DISPLAY**-knappen holdes nede.

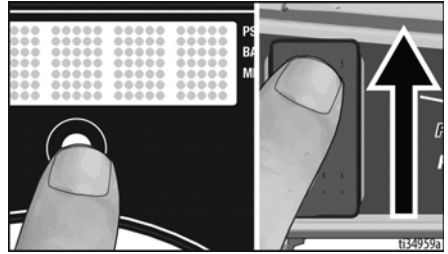

3. **SERIAL NUMBER** ruller ned over displayet.

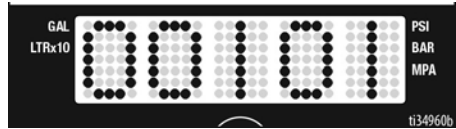

4. Tryk kortvarigt på **DISPLAY**-knappen for at gå til **MOTOR HOURS**. Motorens samlede driftstid i timer vises.

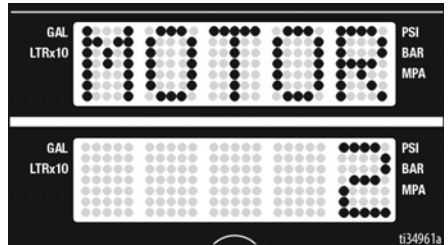

5. Tryk hurtigt på **DISPLAY**-knappen. **LAST CODE** ruller forbi, og derefter vises den sidste kode (f.eks. **CODE 06 MOTOR THERMAL PROTECTION ENABLED**) (se reparationsmanualen).

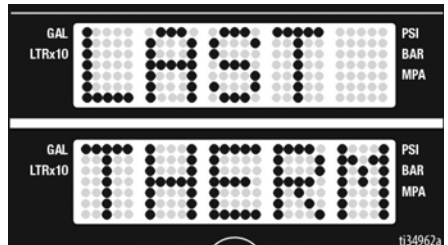

LED-display

6. Tryk på **DISPLAY**-knappen, og hold den nede for at slette fejlkoden. **NO CODE STORED** vises efter sletning af koden

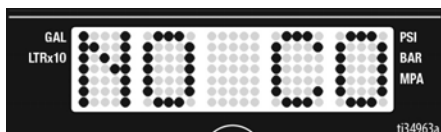

7. Tryk kortvarigt på **DISPLAY**-knappen. **W-DOG** vises, og derefter vises **OFF**, hvis watchdog er deaktiveret. **ON** vises, hvis Watchdog er aktiveret.

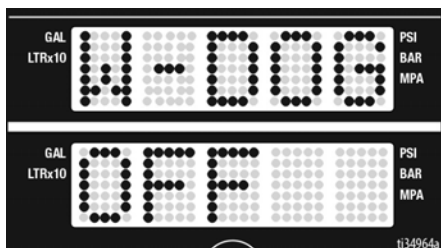

8. Tryk kortvarigt på **DISPLAY**-knappen for at gå til WatchDog-følsomhedsmenuen. Tryk og hold på **DISPLAY**-knappen, hvorefter Watchdog kan indstilles til lav, medium eller høj følsomhed. Slip **DISPLAY**-knappen, når den ønskede følsomhedsindstilling vises. Standardindstillingen er medium.



9. Tryk kortvarigt på **DISPLAY**-knappen for at gå til **SOFTWARE REV.**

10. Tryk hurtigt på **DISPLAY**-knappen. **MOTOR ID RESISTOR** ruller forbi, og modelkodenummeret vises (se herunder).

Motorens id-nummer	Modeller
0	695/230 V Mark IV
2	795 / 120 V Mark IV
4	1095 / 230V Mark V
6	1595 / 120 V Mark V / Mark VII
10	Mark X

11. Tryk kortvarigt på **DISPLAY**-knappen for at gå videre til kalibrering af trykreguleringsknop. **KNOB** vises. Hvis du vil kalibrere trykreguleringsknappen, skal du følge den nedenstående procedure. Ellers skal du trykke kortvarigt på **DISPLAY**-knappen for at vende tilbage til **SERIAL NUMBER**.



- a. Juster trykreguleringsknappen ind i forhold til linjen mellem Fast Flush og minus (-)-symbolet.



- b. Tryk og hold på **DISPLAY**-knappen for at kalibrere trykreguleringsknappen. **PASS** vises, hvis knappen er justeret korrekt, hvorefter menuen vender tilbage til **SERIAL NUMBER**. Kalibrering af knappen er gennemført.



BEMÆRK: Hvis knappen ikke er justeret korrekt, vises **FAIL**, hvorefter **KNOB** vises igen. Sørg for, at trykreguleringsknappen er justeret korrekt, og prøv derefter kalibreringsproceduren igen.

Vedligeholdelse

Det er vigtigt med rutinemæssig vedligeholdelse for at sikre korrekt betjening af sprøjten. Vedligeholdelse omfatter rutinemæssige handlinger, der holder din sprøjte kørende og forhindrer problemer i fremtiden.



Udfør **Trykaflastningsprocedure**, side 18, før der udføres vedligeholdelse.

Aktivitet	Interval
Kontroller/rens sprøjtefilter, væskeindløb filtersi og sprøjtepistolfilter.	Dagligt eller hver gang du sprøjter
Undersøg motorskjoldets ventilationskanaler for blokering.	Dagligt eller hver gang du sprøjter
Fyld TSL ved påfyldning gennem TSL fyldepunkt.	Dagligt eller hver gang du sprøjter
Kontroller sprøjte stilstand. Når sprøjtepistolens aftrækker IKKE trykkes, skal sprøjtemotoren stoppe og ikke genstarte, før der trykkes på pistolaftrækkeren igen. Hvis sprøjten starter igen UDEN aktiveret pistolaftrækker, kontroller pumpen for interne/eksterne lækager og kontroller spædeventilen for utætheder.	For hver 1000 gallons (3785 liter)
Justering af halspakninger Når pumpepakninger begynder at lække efter forlænget brug, tilspænd pakningsomløberen, indtil lækagen stopper eller aftager. Dette giver ca. 100 gallons (380 liter) yderligere drift, før nye pakninger er nødvendige. Pakningsomløberen kan tilspændes uden fjernelse af O-ringen.	Som nødvendigt i henhold til forbrug



Vedligeholdelse kan planlægges og spores via Graco BlueLink-appen. Se **Vedligeholdelse**, side 35, for yderligere information.

Genanvendelse og bortskaffelse af udtjente produkter

Når produktet er udtjent, skal det adskilles og genanvendes på en ansvarlig måde.

Klargøring:

- Udfør **Trykaflastningsprocedure**, side 18.
- Aftap og bortskaf væsker i henhold til gældende regler. Se producentens sikkerhedsdatablad.

Adskilning og genanvendelse:

- Fjern motorer, printplader, skærme og andre elektroniske komponenter. Fjern knapcellebatteriet fra batteriholderen på printkortet. Genbrug iht. gældende regler.
- Bortskaf ikke elektroniske komponenter sammen med husholdningsaffald eller industriaffald.
- Aflever det resterende produkt på en genbrugsstation.

Fejlfinding







Mekanisk/væskegennemstrømning

1. Udfør **Trykaflastningsprocedure**, side 18, før der foretages kontrol eller reparation.
2. De løsninger, der anføres først under hvert problem, er de mest almindelige.

Problem	Årsag	Løsning
Der kommer ikke maling ud af sprøjtepistolen, eller du har mistanke om, at trykket ikke er helt aflastet.	Der er tilstopning i pumpens slange eller i sprøjtepistolen.	<ol style="list-style-type: none"> 1. Løsn MEGET LANGSOMT slangeforbindelsen til sprøjtepistolen, og frakobl airless-sprøjteslangen fra sprøjtepistolen. 2. Drej spæde-/sprøjteventilen vandret til SPRAY-position. 3. Hold godt fast i slangen, og peg enden af slangen ned i malingspanden. Drej ON/OFF-kontakten til ON-position, og drej trykreguleringsknappen til SPÆD/LANGSOM. <ol style="list-style-type: none"> a. Hvis der ikke løber væske ud af slangen, skal du udskifte slangen og fortsætte til trin 4. b. Hvis der kommer væske ud af slangen, skal du se Rengøring af sprøjtepistol og sprøjtefilter på side 31. 4. Saml slangen og sprøjtepistolen igen, og gentag Påfyldning af sprøjtepistol og slange, side 21.
Pumpens ydelse er lav	Sprøjtedyesen er slidt	Følg Trykaflastningsprocedure , side 18, og udskift derefter sprøjtedyesen. Se den særskilte håndbog for sprøjtepistol eller dyse.
	Sprøjtedyesen er tilstoppet	Se Fjern tilstopninger i sprøjtedyesen , side 25.
	Malingtilførslen er tom	Fyld mere maling på, og spæd pumpen igen.
	Sugeslangens filter er tilstoppet	Afmontér og rens det, og sæt det på igen.
	Kontrollér, om indsugningsventilkuglen og stempelkuglen er lejret korrekt	Afmontér indsugningsventilen, og rens den. Kontrollér kugler og sæder for hakker, og udskift efter behov. Se håndbogen til pumpen. Si malingen før brug for at fjerne partikler, der vil kunne tilstoppe pumpen.
	Sprøjtefilter eller sprøjtefilter er tilstoppet eller beskadiget.	Rengør eller udskift filter.
	Kontroller spædeventilen for utætheder	Følg Trykaflastningsprocedure , side 18. Udskift spædeventilen.
	Pumpen er slidt.	Servicér pumpen. Se håndbogen til pumpen.

Problem	Årsag	Løsning
Pumpens ydelse er lav (fortsat)	Pumpens halspakninger er slidte.	Stram pakningsomløberen. Hvis lækagen stadig er der, skal pakningerne udskiftes. Se håndbogen til pumpen. Tjek også stempelventilsædet for hærdet maling eller hakker, og udskift det om nødvendigt. Tilspænd pakningsomløberen/smørekoppen.
	Indsugningsventilkuglen er tilstoppet med materiale	Rengør indsugningsventilen. Se håndbogen til pumpen.
	Trykindstillingen er for lav	Drej trykreguleringsknappen med uret for at øge trykket.
	Materialet er for tykt til en slange med mindre diameter eller slangen er for lang.	Brug en slange med større diameter, og/eller afkort slangens samlede længde.
	Apmere-omskifteren er sat til lav indstilling. (10 A eller 15 A-indstilling)	Skift til indstillingen 16 A eller 20 A.
Sprøjtepipstolen spytter væske	Dysen er delvist tilstoppet	Se Fjern tilstopninger i sprøjtedysen , side 25.
	Materialeforsyning er lav eller også blev luften ikke fjernet korrekt under spædning.	Genopfyld væske. Se Påfyldning af pumpe (spædning af pumpe) , side 21. Så Påfyldning af sprøjtepipistol og slange , side 21. Kontroller væsketilførslen ofte for at undgå, at pumpen løber tør.
Pumpen er vanskelig at spæde	Indsugningsventilen sidder fast i ventilensædet.	Udskift bundventil. Rengør og efterse indsugningsventil.
	Sugerørets O-ring på bundventilen er beskadiget eller mangler.	Udskift sugeslangens O-ring.
	Luft i pumpen	Se Påfyldning af pumpe (spædning af pumpe) , side 21. Så Påfyldning af sprøjtepipistol og slange , side 21
	Indsugningsventilen er utæt	Rengør indsugningsventilen. Sørg for, at kuglesæderne ikke er ridsede eller slidte, og at kuglesæderne er godt placeret. Saml ventilen igen.
	Pumpens pakninger er slidte	Udskift pumpens pakninger. Se håndbogen til pumpen.
Motoren kører ikke	Trykreguleringsknappen er indstillet for lavt	Drej trykreguleringsknappen med uret for at øge trykindstillingen.
	Sprøjtedysen er tilstoppet	Se Fjern tilstopninger i sprøjtedysen , side 25.
Motoren kører, men der er ingen pumpeslag	Stempelpumpens stift er beskadiget eller mangler. Se håndbogen til pumpen.	Sæt en ny pumpestift i, hvis denne mangler. Sørg for, at låsefjederen tager ordentlig fat i rillen hele vejen rundt om stempelstangen. Se håndbogen til pumpen.
	Stempelsamlingstilslutningen er beskadiget. Se håndbogen til pumpen.	Udskift stempelsamlingstilslutningen. Se håndbogen til pumpen.
	Kontroller gear eller akselhus for beskadigelse.	Kontrollér drevhusets samling og gear for beskadigelse, og udskift om nødvendigt. Se håndbogen til pumpen.

Elektrisk

				
<p>Hold sikker afstand til elektriske og bevægelige dele under udførelse af fejlfindingsprocedurer. For at undgå farer for elektrisk stød, når dækslerne afmonteres i forbindelse med fejlfinding, skal du vente 5 sekunder efter at have frakoblet strømkablet, så lagret elektricitet kan bortledes.</p>				

Hvis sprøjten ikke kører eller slukker, skal du følge nedenstående trin, inden du begynder at foretage fejlfinding af elektriske problemer.

1. Udfør **Trykaflastningsprocedure**, side 18.
2. Slut sprøjten til en jordforbundet stikkontakt med korrekt spænding.

3. Sluk for hovedafbryderen (OFF) i 30 sekunder, og tænd derefter igen (ON) (dette sikrer, at sprøjten er i normal kørselstilstand).
4. Drej trykreguleringsknappen med uret 1/2 omgang.
5. Kontrollér BlueLink-statuslamperne for at diagnosticere og afhjælpe fejlkoder i den nedenstående fejlfindingsoversigt.

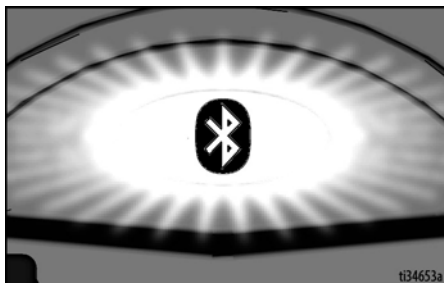

LED'ens samlede antal røde blink svarer til fejlkoden (f.eks.: to blink svarer til CODE 02).

BEMÆRK: Brug BlueLink-appen for at få flere oplysninger om fejlkoder.

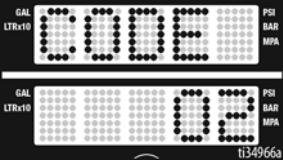
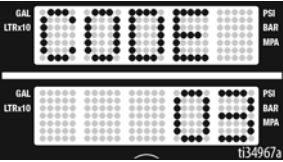
Problem	Årsag	Løsning
<ul style="list-style-type: none"> • Sprøjten kører slet ikke • Displayet er tomt • BlueLink-statuslampen lyser aldrig 	Adskillige elektriske fejl.	Se rutediagram, side 46.
<p>Sprøjten vil ikke slukke</p>	Adskillige elektriske fejl.	Se rutediagram, side 48.
<ul style="list-style-type: none"> • Sprøjten kører slet ikke • Display viser CODE 02  <ul style="list-style-type: none"> • BlueLink-statuslampen blinker 2 gange gentagne gange 	Problem med transduceren eller dens tilslutninger.	<ol style="list-style-type: none"> 1. Sørg for der ikke er tryk i systemet (se Trykaflastningsprocedure, side 18). Kontroller væskebanen for tilstopninger, såsom tilstoppet filter. 2. Brug en Airless-malings-sprøjteslange uden metalindlæg på min. 1/4 tomme x 15,24 m (1/4 tomme x 50 fod). En mindre slange eller en slange med metalindlæg kan medføre højtryksudsving. 3. Sluk for sprøjten (OFF), og afbryd sprøjtes strømforsyning. 4. Kontroller transduceren og forbindelserne til kontrolltavlen. 5. Kobl transduceren fra kontrolltavens stik. Kontroller, at transducerens og kontrolltavens kontakter er rene og sikre. 6. Slut transduceren til kontrolltavens stik igen. Tilslut strømmen, tænd for sprøjten (ON), og drej kontrolknappen 1/2 omgang med uret. Hvis sprøjten ikke kører korrekt, skal du slukke for sprøjten (OFF) og gå til næste trin. 7. Installér en ny transducer. Tilslut strømmen, tænd for sprøjten (ON), og drej kontrolknappen 1/2 omgang med uret. Udskift kontrolltavlen, hvis sprøjten ikke kører korrekt.
<ul style="list-style-type: none"> • Sprøjten kører slet ikke • Display viser CODE 03  <ul style="list-style-type: none"> • BlueLink-statuslampen blinker 3 gange gentagne gange 	Problem med transducerens tilslutninger (kontrolltavlen registrerer ikke et tryksignal).	<ol style="list-style-type: none"> 1. Sluk for sprøjten (OFF), og afbryd sprøjtes strømforsyning. 2. Kontroller transduceren og forbindelserne til kontrolltavlen. 3. Kobl transduceren fra kontrolltavens stik. Kontroller, om transducerens og kontrolltavens kontakter er rene og sikre. 4. Slut transduceren til kontrolltavens stik igen. Tilslut strømmen, tænd for sprøjten (ON), og drej kontrolknappen 1/2 omgang med uret. Hvis sprøjten ikke kører, skal du slukke for sprøjten (OFF) og gå til næste trin. 5. Tilslut en testet transducer til kontrolltavens stik. 6. Tænd for sprøjten (ON), og drej kontrolknappen 1/2 omgang med uret. Hvis sprøjten kører, skal transduceren udskiftes. Udskift kontrolltavlen, hvis sprøjten ikke kører. 7. Kontrollér transducerens modstand med et ohmmeter (mindre en 9.000 ohm mellem røde og sorte ledninger og 3.000-6.000 ohm mellem grønne og gule ledninger).

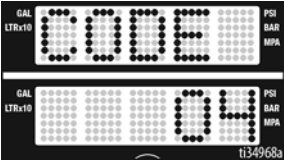
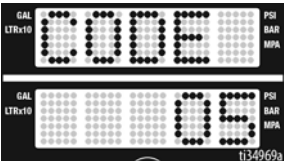
Problem	Årsag	Løsning
<ul style="list-style-type: none"> • Sprøjten kører slet ikke • Display viser CODE 4  <ul style="list-style-type: none"> • BlueLink-statuslampen blinker 4 gange gentagne gange 	<p>Kontroltavlen har registreret spændingsstød.</p>	<p>Sluk for sprøjten (OFF), og afbryd sprøjtenes strømforsyning. Find en god spændingsforsyning for at undgå beskadigelse af de elektriske dele.</p>
<ul style="list-style-type: none"> • Sprøjten kører slet ikke • Display viser CODE 05  <ul style="list-style-type: none"> • BlueLink-statuslampen blinker 5 gange gentagne gange 	<p>Kontrollen beordrer motoren til at køre, men motorakslen drejer ikke.</p>	<ol style="list-style-type: none"> 1. Fjern pumpen, og forsøg at køre sprøjten. Hvis motoren kører, skal du kontrollere for låst eller fastfrosset pumpe eller gearsystem. Hvis sprøjten ikke kører, skal du fortsætte til trin 2. 2. Sluk for sprøjten (OFF), og afbryd sprøjtenes strømforsyning. 3. Fjern motorafdækningen. 4. Frakobl motorens stik over motoren. Kontrollér, at stikkene er rene. Tilslut stikkene igen. Kontrollér, at stikkene er gået fuldt og forsvarligt i indgreb. 5. Sluk for sprøjten (OFF), og drej motorens blæser 1/2 omgang. Start sprøjten igen. Hvis sprøjten kører, skal printkortet udskiftes. Hvis sprøjten ikke kører, skal du fortsætte til trin 5. 6. Udfør omdrejningstest: Test ved motorens store feltkonnektor med 4 stikken. Kobl væskepumpen fra sprøjten. Test motoren ved at placere en lus tværs over stikken 1 og 2. Rotér motorvifte med omkring 2 omdrejninger pr sekund. Der bør føles modstand i tandhullet ved blæsere. Motoren bør udskiftes, hvis der ikke mærkes modstand. Gentag for stikkenkombinationerne 1 og 3 og 2 og 3. Stikken 4 (den grønne ledning) bruges ikke i testen. Hvis alle spintest er positive, skal du fortsætte til trin 6. <p>Se forbindelser på næste side:</p>

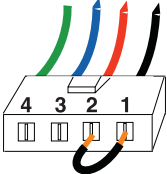
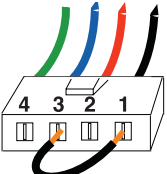
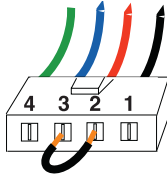
Problem	Årsag	Løsning
		<p data-bbox="749 240 929 261">Grøn Blå Rød Sort</p> <p data-bbox="636 380 727 401">TRIN 1:</p>  <p data-bbox="749 479 929 500">Grøn Blå Rød Sort</p> <p data-bbox="636 610 727 631">TRIN 2:</p>  <p data-bbox="749 716 929 737">Grøn Blå Rød Sort</p> <p data-bbox="636 862 727 883">TRIN 3:</p> 

Problem

- Sprøjten kører slet ikke
- Display viser CODE 05

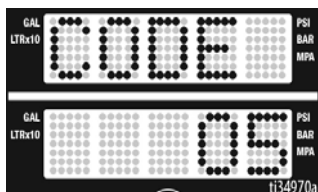

- BlueLink-statuslampen blinker 5 gange gentagne gange

Årsag

Kontrollen beordrer motoren til at køre, men motorakslen drejer ikke.

Løsning

7. **Udfør kort felttest:** Test ved motorens store feltkonnektor med 4 stikben. Der bør være kontinuitet fra stikben 4, jordledningen og enhver af de 3 øvrige stikben. Hvis felttesten af motorens konnektor mislykkedes, skal motoren udskiftes.
8. **Kontroller motorens termiske afbryder:** Frakobl de termiske ledninger. Indstil måleren til ohm. Måleren bør måle den korrekte modstand for hver enhed (se tabellen herunder).

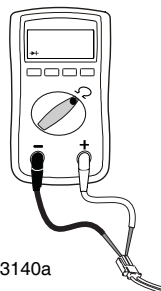

ti13140a

Modstandstabel:

695/240 V Mark IV	0 ohm
795/120 V Mark IV	2.000 ohm
1095/230V Mark V	3.900 ohm
1595/120 V Mark V/Mark VII	6.200 ohm
Mark X	10.000 ohm

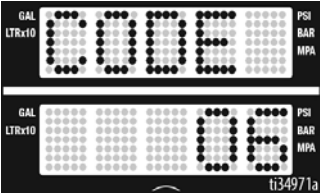
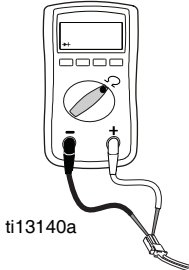
Problem	Årsag	Løsning												
<ul style="list-style-type: none"> Sprøjten kører slet ikke Display viser CODE 06  <ul style="list-style-type: none"> BlueLink-statuslampen blinker 6 gange gentagne gange 	<p>Motor overophedet</p>	<p>BEMÆRK: Motoren skal være afkølet inden testen.</p> <ol style="list-style-type: none"> Opbevar sprøjten et køligere sted med god udluftning. Kontroller, at motorens luftindtag ikke er blokeret. Fjern motorafdækningen. Kontrollér, at blæseren er fastgjort forsvarligt på motorakslen. Kontrollér stikket til den termiske afbryder (gule ledninger) over motoren. Frakobl stikket til den termiske afbryder over motoren. Sørg for, at kontakterne er rene og sikre. Mål den termiske kontakts modstand. Hvis målingen ikke er korrekt, skal motoren udskiftes. <p>Kontroller motorens termiske afbryder: Frakobl de termiske ledninger. Indstil måleren til ohm. Måleren bør måle den korrekte modstand for hver enhed (se tabellen herunder).</p>  <p>ti13140a</p> <table border="1" data-bbox="626 964 1024 1149"> <thead> <tr> <th colspan="2">Modstandstabel:</th> </tr> </thead> <tbody> <tr> <td>695/240 V Mark IV</td> <td>0 ohm</td> </tr> <tr> <td>795/120 V Mark IV</td> <td>2.000 ohm</td> </tr> <tr> <td>1095/240V Mark V</td> <td>3.900 ohm</td> </tr> <tr> <td>1595/120 V Mark V/Mark VII</td> <td>6.200 ohm</td> </tr> <tr> <td>Mark X</td> <td>10.000 ohm</td> </tr> </tbody> </table> <ol style="list-style-type: none"> Kobl den termiske kontakts konektor til kontroltavlsens stik igen. Tilslut strømmen, tænd for sprøjten (ON), og drej trykreguleringsknappen 1/2 omgang med uret. Hvis sprøjten ikke kører, skal kontroltavlen udskiftes. 	Modstandstabel:		695/240 V Mark IV	0 ohm	795/120 V Mark IV	2.000 ohm	1095/240V Mark V	3.900 ohm	1595/120 V Mark V/Mark VII	6.200 ohm	Mark X	10.000 ohm
Modstandstabel:														
695/240 V Mark IV	0 ohm													
795/120 V Mark IV	2.000 ohm													
1095/240V Mark V	3.900 ohm													
1595/120 V Mark V/Mark VII	6.200 ohm													
Mark X	10.000 ohm													

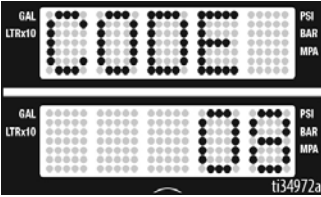
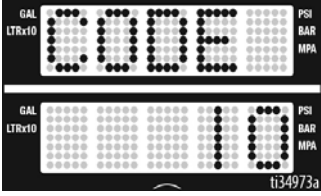
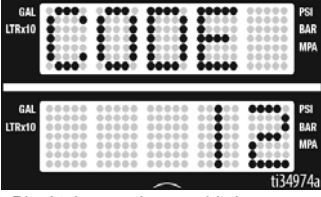
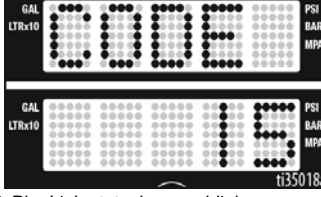
Problem	Årsag	Løsning
<ul style="list-style-type: none"> • Sprøjten kører slet ikke • Display viser CODE 08  <ul style="list-style-type: none"> • BlueLink-statuslampen blinker 8 gange gentagne gange 	<p>Forsyningsspændingen er for lav til drift af sprøjten.</p>	<ol style="list-style-type: none"> 1. Sluk for sprøjten (OFF), og afbryd sprøjstens strømforsyning. 2. Fjern andet udstyr, der bruger samme kredsløb. 3. Find en god spændingsforsyning for at undgå beskadigelse af de elektriske dele.
<ul style="list-style-type: none"> • Sprøjten kører slet ikke • Display viser CODE 10  <ul style="list-style-type: none"> • BlueLink-statuslampen blinker 10 gange gentagne gange 	<p>Kontroltavlen er overophedet.</p>	<ol style="list-style-type: none"> 1. Kontroller, at motorens luftindtag ikke er blokeret. 2. Kontrollér, at blæseren er fastgjort forsvarligt på motorakslen. 3. Udskift kontroltavlen. 4. Udskift motoren.
<ul style="list-style-type: none"> • Sprøjten kører slet ikke • Display viser CODE 12  <ul style="list-style-type: none"> • BlueLink-statuslampen blinker 12 gange gentagne gange 	<p>Overdreven strømbeskyttelse aktiveret</p>	<p>Sluk og tænd for strømmen.</p>
<ul style="list-style-type: none"> • Sprøjten kører slet ikke • Display viser CODE 15  <ul style="list-style-type: none"> • BlueLink-statuslampen blinker 15 gange gentagne gange 	<p>Motoren roterer ikke (ingen strøm til motoren)</p>	<ol style="list-style-type: none"> 1. Sluk for sprøjten (OFF), og afbryd sprøjstens strømforsyning. 2. Fjern motorafdækningen. 3. Frakobl motorkontrollen, og inspicér for beskadigelse ved konektorerne. 4. Tilslut motorkontrollen igen. 5. Tænd for strømmen. Hvis koden fortsat vises, skal kontroltavlen udskiftes.

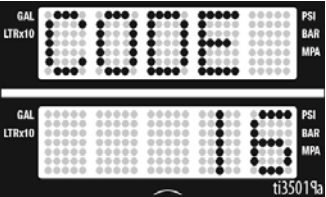
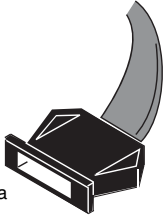
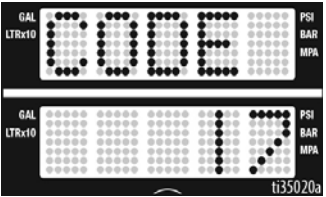
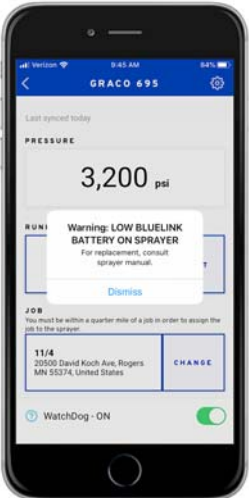
Problem	Årsag	Løsning
<ul style="list-style-type: none"> • Sprøjten kører slet ikke • LED-display viser CODE 16  <ul style="list-style-type: none"> • BlueLink-statuslampen blinker 16 gange gentagne gange 	<p>Motorpositionssensoren fungerer ikke</p>	<ol style="list-style-type: none"> 1. Sluk for sprøjten (OFF), og afbryd sprøjtes strømforsyning. Fjern motorafdækningen. 2. Frakobl motorpositionens sensor, og inspicér den for beskadigelse ved konnektorerne.  <p>ti18685a</p> <ol style="list-style-type: none"> 4. Tilslut sensoren igen. 5. Tænd for strømme (ON). Udskift motoren, hvis koden vedbliver.
<ul style="list-style-type: none"> • Sprøjten kører slet ikke • Display viser CODE 17  <ul style="list-style-type: none"> • BlueLink-statuslampen blinker 17 gange gentagne gange 	<p>Sprøjten forsynes med forkert spænding</p>	<ol style="list-style-type: none"> 1. Sluk for sprøjten (OFF), og afbryd sprøjtes strømforsyning. 2. Find en god spændingsforsyning for at undgå beskadigelse af de elektriske dele.
<ul style="list-style-type: none"> • Der vises en fejl i Graco BlueLink App 	<p>Batteriet er opbrugt</p>	<p>Se Udskiftning af BlueLink-batteriet, side 31.</p>

El-system fortsat...

Sprøjten kører slet ikke, displayet er tomt, eller BlueLink-statuslampen lyser aldrig.

(Se følgende side for trin)

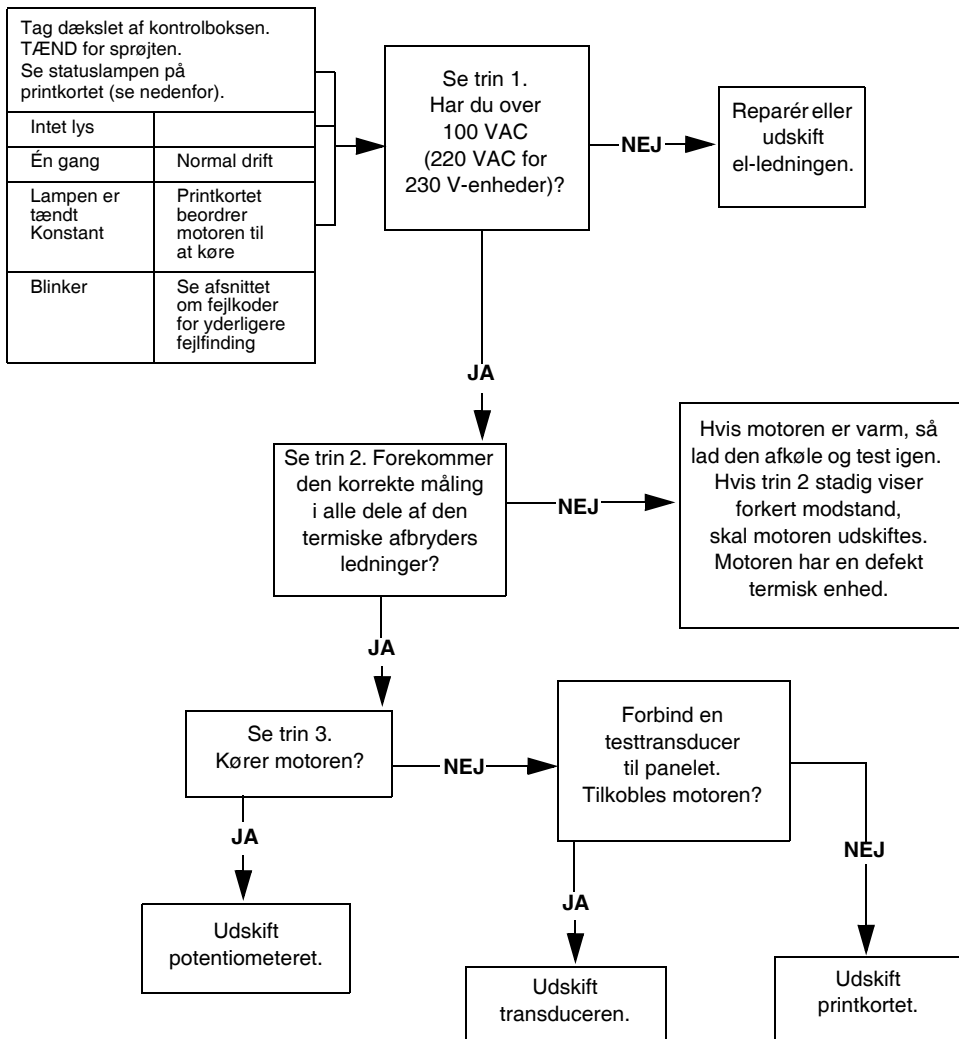

TRIN 1:

Sæt el-ledningen i stikkontakten, og skift kontakten til ON. Slut sonden til tænd/sluk-kontakten. Drej måleren til volt vekselstrøm.

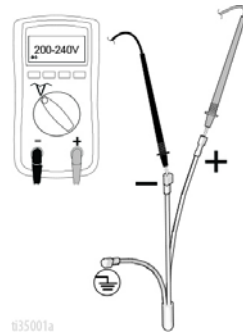

TRIN 2:

Kontrollér motorens termiske kontakt. Frakobl de gule ledninger over motoren. Måleren bør aflæse iht. Modstandstabellen på side 42. **BEMÆRK:** Motoren bør være afkølet under aflæsning.

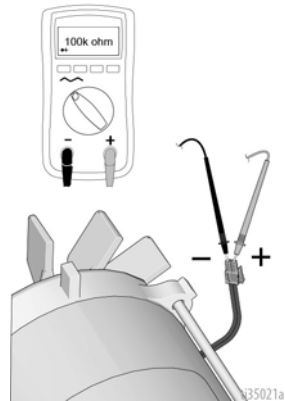

TRIN 3:

Sæt el-ledningen i stikkontakten, og skift kontakten til ON. Afkobl potentiometeret.

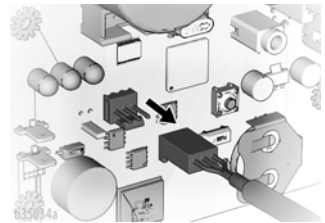

El-system fortsat...

Sprøjten vil ikke slukke

1. Udfør **Trykaflastningsprocedure**, side 18. Lad spædeventilen være åben, SLUK for strømmen og tag sprøjtens strømkabel ud af stikkontakten.
2. Følg fejlfindingsproceduren nedenfor.

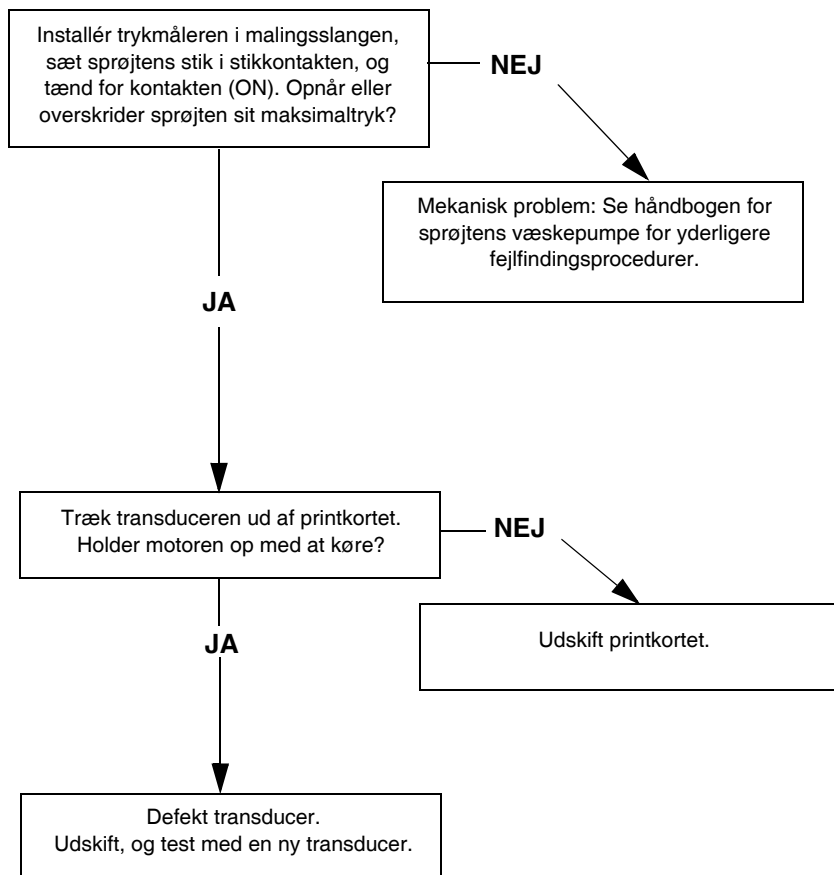

695/795 Lo-Boy standard-reservedeliste

Ref.	Drejningsmoment
1	4,5-5,0 N•m (40-45 in-lb)
2	1,0-1,2 N•m (9-11 in-lb)
3	22,6-25,9 N•m (200-230 in-lb)
4	21,4-23,7 N•m (190-210 in-lb)
5	2,4-3,1 N•m (22-28 in-lb)
6	33,8-40,6 N•m (25-30 ft-lb)
7	94,9-108,4 N•m (70-80 ft-lb)
8	14,6-16,9 N•m (130-150 in-lb)
9	7,3-9,6 N•m (65-85 in-lb)

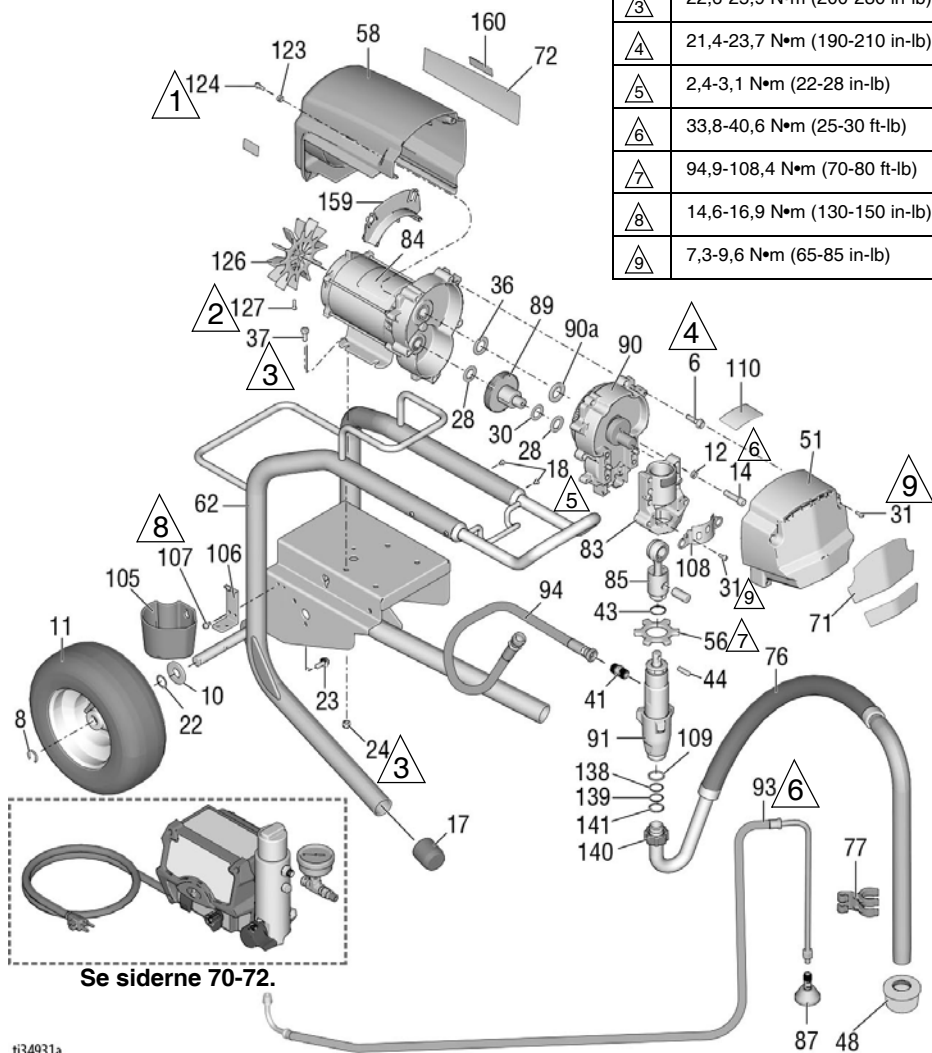

t134931a

695/795 Lo-Boy standard-reservedelsliste

Ref.	Del	Beskrivelse	Stk.	Ref.	Del	Beskrivelse	Stk.
6	15C753	SKRUE, maskin-, torx, sekskantet	5	85	241008	STANG, tilslutnings-; <i>inkluderer 43</i>	1
8	15E891	KLEMME, holde-	2	87	241920	DEFLEKTOR, gevindskåret	1
10	156306	SKIVE; plan-	2	89	287289	GEAR, kombinations-; <i>indeholder 28, 30</i>	1
11*	119420	HJUL, pneumatisk	2	90	287283	HUS, drev- <i>indeholder 6, 36, 90a</i>	1
12	106115	SPÆNDESKIVE, lås, fjeder	4	90a	107089	SPÆNDESKIVE, race, tryk-	1
14	17E788	SKRUE, kapsel, unbrako-	4	91	16Y598	PUMPE, fortrængnings- 695/795	1
17	15C871	HÆTTE, ben	2	93	248217	SLANGE, aftapnings-; <i>inkluderer 87</i>	1
18	109032	SKRUE, maskin-, panhoved-	4	94	16X904	SLANGE, sammenkoblet, 3/8" x 19,5	1
22	116038	SPÆNDESKIVE, bølgefjeder	2	99	24A249	GREB, vogn-	1
24	111040	MØTRIK, sekskantet, flanget	4	105	276975	KOP, aftapnings-	1
28	114672	SPÆNDESKIVE, tryk-	2	106	15F952	BESLAG, aftapningskop	1
30	114699	SPÆNDESKIVE, tryk-	1	107	114423	SKRUE, maskin-, sekskanthoved	2
31	118444	SKRUE, maskin-, sekskantet spændeskivehoved	6	108	16X770	SKJOLD, pumpestangs-	1
36	116191	SPÆNDESKIVE, tryk-	1	109	115099	SPÆNDESKIVE, haveslange	1
37	100057	SKRUE, hætte, sekskanthoved	4	110		MÆRKAT, standardserie	1
41	196178	FITTING	1		17E924	Ultra	
43	176817	FJEDER, låse-	1		17G987	Ultimate	
44	176818	STIFT, lige, hdls	1	117	187437	MÆRKAT, moment-	1
48	189920	SIKURV, (1-11 1/2 NPSM)	1	123	276980	SKIVE, dæksels-	2
51	24V023	DÆKSEL, drev, plastik, malet; <i>indeholder 31</i>	1	124	119250	SKRUE, skulder-, sekskantet, spændeskive	2
56	17A257	MØTRIK, låse-	1	126	15D088	BLÆSER, motor	1
58	287281	695, SKJOLD, motor, malet, <i>inkluderer 123, 124</i>	1	127	115477	SKRUE, maskin-, torx, panhoved	1
62	24Y424	RAMME, vogn-	1	128▲		SKILT, ADVARSELS- (ikke vist)	1
71	17E728	MÆRKAT, front	1		222385	Engelsk, fransk, spansk	
	17E730	Ultra 695			17A134	Engelsk, kinesisk, koreansk	
	17E736	Ultimate 695			17R476	Engelsk, spansk, portugisisk	
72		MÆRKAT, side	1	138	117559	O-RING	2
	17E729	Ultra 695		139	118505	RING, holde-ring, ekstern	1
	17E731	Ultra 795		140	15C980	MØTRIK, kontra	1
	17E737	Ultimate 695		141	15C981	SKIVE, sug, dreje	1
76	248216	SLANGE, sug-, <i>indeholder 109, 138, 139, 140, 141</i>	1	159	278075	PRELPLADE	1
77	15D000	KLEMME, aftapningslange	1	160	15Y118	MÆRKAT, Fremstillet i USA	1
83	24V026	HUS, lejehus, <i>indeholder 12, 14, 31, 108, 117</i>	1				
84	257185	MOTOR, elektrisk; <i>inkluderer 126, 127</i>	1				

* 253132 SÆT, reparation, rør, 11"

▲ Ekstra sikkerhedsmærkater, -skilte og -kort fås uden beregning.

695 / 795 / Mark IV HD Hi-Boy

695 / 795 / Mark IV HD Hi-Boy standard-reservedelsliste

Ref.	Drejningsmoment
△1	4,5-5,0 N•m (40-45 in-lb)
△2	1,0-1,2 N•m (9-11 in-lb)
△3	22,6-25,9 N•m (200-230 in-lb)
△4	21,4-23,7 N•m (190-210 in-lb)
△5	2,4-3,1 N•m (22-28 in-lb)
△6	33,8-40,6 N•m (25-30 ft-lb)
△7	94,9-108,4 N•m (70-80 ft-lb)
△8	14,6-16,9 N•m (130-150 in-lb)
△9	7,3-9,6 N•m (65-85 in-lb)

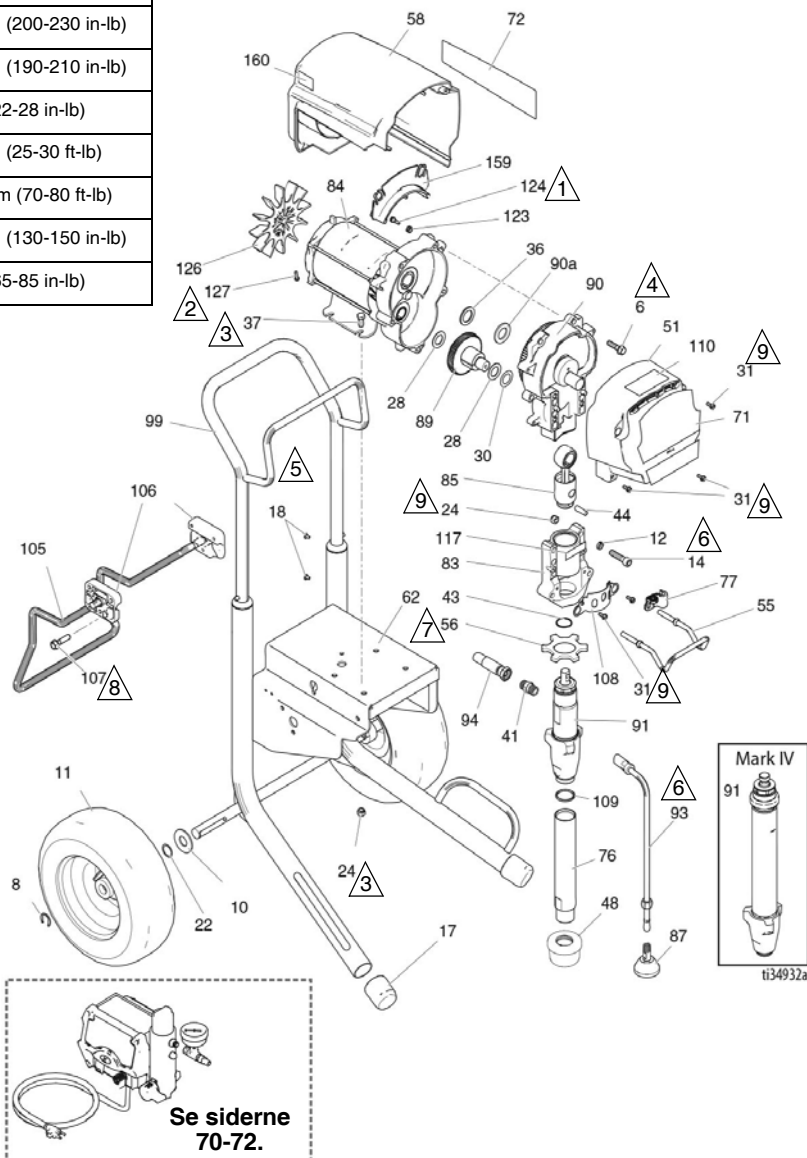

695/795/Mark IV HD Hi-Boy standard-reservedelsliste









Ref.	Del	Beskrivelse	Stk.	Ref.	Del	Beskrivelse	Stk.
6	15C753	SKRUE, maskin-, torx, sekskantet	5	90		HUS, drev-, indeholder 6, 36, 90a	1
8	15E891	KLEMME, holde-	2	287283		695/Mark IV 230 V	
10	156306	SKIVE; plan-	2	287284		795/Mark IV 120 V	
11*	119420	HJUL, pneumatisk	2	90a	107089	SPÆNDESKIVE, race, tryk-	1
12	106115	SPÆNDESKIVE, lås, fjeder	4	91		PUMPE, fortrængnings- indeholder 41, 109	1
14	17E788	SKRUE, kapsel, unbrako-	4		16Y598	695/795	
17	15C871	HÆTTE, ben	2		17H828	Mark IV	
18	109032	SKRUE, maskin-, panhoved-	4	93	244240	SLANGE, sammenkoblet; inkluderer 87	1
22	116038	SPÆNDESKIVE, bølgefjeder	2				
24	111040	MØTRIK, sekskantet, flanget	6	94	16X904	SLANGE, sammenkoblet, 3/8" x 19,5	1
28	114672	SPÆNDESKIVE, tryk-	2	99	287489	GREB, vogn-	1
30	114699	SPÆNDESKIVE, tryk-	1	105	16X695	BØJLE, holder, vogn	1
31	118444	SKRUE, maskin-, sekskantet spændeskivehoved	6	106	15C982	KNAST, vogn	2
36	116191	SPÆNDESKIVE, tryk-	1	107	114531	SKRUE, maskin-, sekskantet spændeskive	4
37	100057	SKRUE, hætte, sekskanthoved	4	108	16X770	SKJOLD, pumpestangs-	1
41	196178	FITTING	1	109	118494	PAKNING, O-ring	1
43	176817	FJEDER, låse-	1	110		MÆRKAT, standardserie	1
44	176818	STIFT, lige, hdls	1		17E924	Ultra/Mark HD	
48	189920	SIKURV, (1-11 1/2 NPSM)	1		17G987	Ultimate	
51	24V023	DÆKSEL, drev, plastik, malet; indeholder 31	1	117	187437	MÆRKAT, moment-	1
55	16C457	KROG, spand	1	123	276980	SKIVE, dæksels-	2
56	17A257	MØTRIK, låse-	1	124	119250	SKRUE, skulder-, sekskantet, spændeskive	2
58		SKJOLD, motor, malet, indeholder 123, 124	1	126	15D088	BLÆSER, motor	1
	287281	695/Mark IV 230 V		127	115477	SKRUE, maskin-, torx, panhoved	1
	287282	795/Mark IV 120 V		128▲		SKILT, ADVARSELS- (ikke vist)	1
62	24Y429	RAMME, vogn-	1		222385	Engelsk, fransk, spansk	
71		MÆRKAT, front	1		17A134	Engelsk, kinesisk, koreansk	
	17E728	Ultra 695			17R476	Engelsk, spansk, portugisisk	
	17E730	Ultra 795		159	278075	PRELPLADE	1
	17E736	Ultimate 695		160	15Y118	MÆRKAT, Fremstillet i USA	1
	17E738	Ultimate 795					
	17E745	Mark IV					
72		MÆRKAT, side	1				
	17E729	Ultra 695					
	17E731	Ultra 795					
	17E737	Ultimate 695					
	17E739	Ultimate 795					
	17E744	Mark IV 230V					
	17E746	Mark IV 120V					
76	248214	RØR, indsnagnings-, inkluderer 109	1				
77	278204	KLEMME, fjeder-	1				
83	24V026	HUS, leje; inkluderer 12, 14, 24, 31, 55, 77, 108, 117	1				
84		MOTOR, elektrisk; inkluderer 106, 127	1				
	257185	695/Mark IV 230 V					
	257186	795/Mark IV 120 V					
85	241008	STANG, tilslutnings-, inkluderer 43	1				
87	241920	DEFLEKTOR, gevindskåret	1				
89	287289	GEAR, kombinations-, indeholder 28, 30	1				

* 253132 SÆT, reparation, rør, 11"

▲ Ekstra sikkerhedsmærkat, -skilte og -kort fås uden beregning.

1095/1595/Mark V/Mark VII HD Hi-Boy

1095/1595/Mark V/Mark VII HD Hi-Boy standarddiagram

Ref.	Drejningsmoment
	4,5-5,0 N•m (40-45 in-lb)
	1,0-1,2 N•m (9-11 in-lb)
	22,6-25,9 N•m (200-230 in-lb)
	21,4-23,7 N•m (190-210 in-lb)
	2,4-3,1 N•m (22-28 in-lb)
	33,8-40,6 N•m (25-30 ft-lb)
	94,9-108,4 N•m (70-80 ft-lb)
	14,6-16,9 N•m (130-150 in-lb)
	7,3-9,6 N•m (65-85 in-lb)

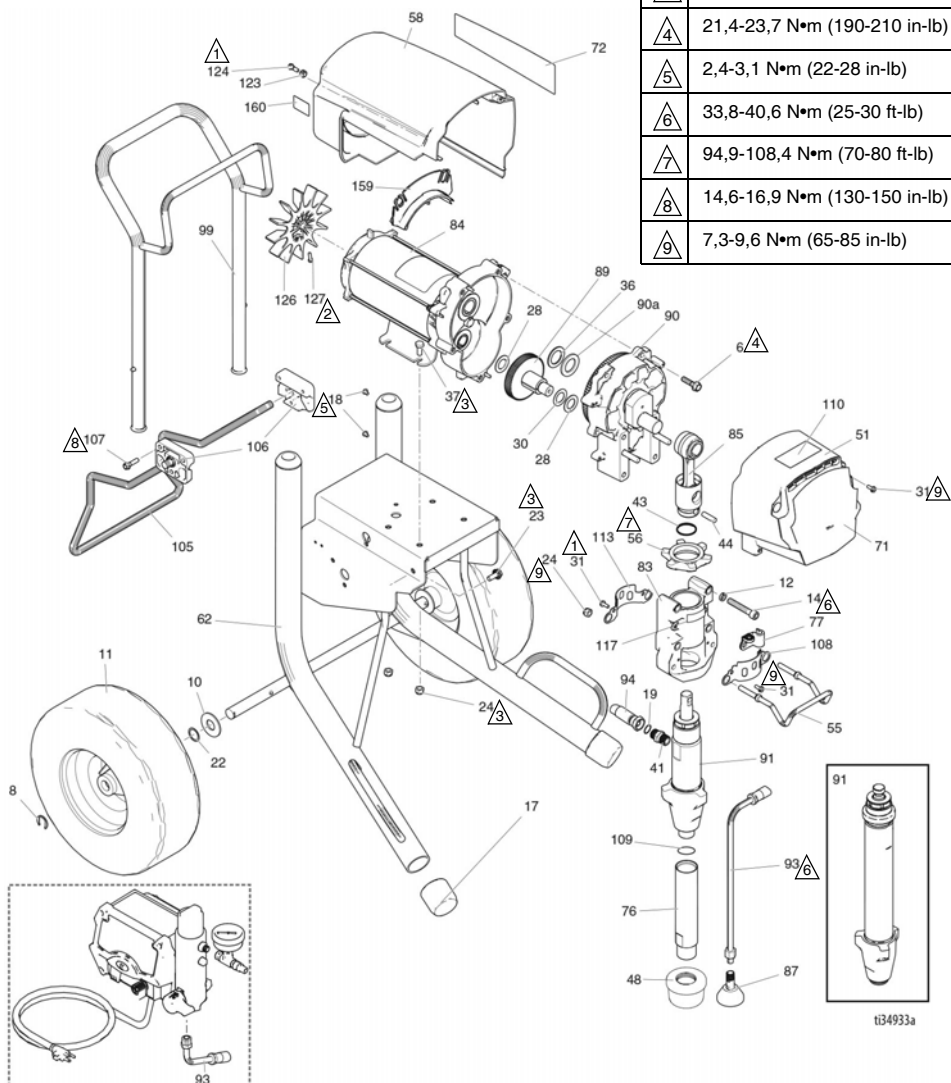

Se siderne 70-72.

ti34933a

1095/1595/Mark V HD Hi-Boy standard-reservedelsliste

Ref.	Del	Beskrivelse	Stk.	Ref.	Del	Beskrivelse	Stk.
6	15C753	SKRUE, maskin-, torx, sekskantet	5	89	287290	GEAR, kombinations-; indeholder 28, 30	1
8	15E891	KLEMMER, holde-	2	90		HUS, drev- indeholder 6, 36, 90a	1
10	156306	SKIVE; plan-	2	287294	1095 110V/120V		
11*	119509	HJUL, pneumatisk	2	287295	1095 230V/1595/Mark V		
12	106115	SPÆNDESKIVE, lås, fjeder	4	24M417	MARK VII		
14	17E789	SKRUE, kapsel, unbrako-	4	90a	194173	SPÆNDESKIVE, race, tryk-	1
17	276974	HÆTTE, ben	2	91		PUMPE, fortrængnings- indeholder 41, 76, 109	1
18	108795	SKRUE, maskin-, panhoved-	4		16Y706	1095/1595	
19	102982	PAKKNING, O-ring (Mark V/Mark VII)	1		17H829	Mark V	
22	116038	SPÆNDESKIVE, bølgefjeder	2		17H830	MARK VII	
23	117791	SKRUE, hætte, flangehoved	2	93	244240	SLANGE, aftapnings-; inkluderer 87	1
24	111040	MØTRIK, sekskantet, flanget	6	94		SLANGE, sammenkoblet, 3/8" x 15,75	1
28	114672	SPÆNDESKIVE, tryk-	2		16X904	1095/1595	
30	114699	SPÆNDESKIVE, tryk-	1		24V029	Mark V/Mark VII; indeholder 19	
31	118444	SKRUE, maskin-, sekskantet spændeskivehoved	8	99	24A250	GREB, vogn-	1
36	116192	SPÆNDESKIVE, tryk-	1	105	16X696	BØJLE, holder, vogn	1
37	100057	SKRUE, hætte, sekskanthoved	4	106	15C982	KNAST, vogn	2
41		FITTING, pumpe, lynkobling	1	107	114531	SKRUE, maskin-, sekskantet spændeskive	4
	196178	1095/1595		108	16X770	PUMPE, skjoldstangs-	1
	16X834	Mark V/Mark VII		109	118494	PAKKNING, O-ring	1
43	119778	FJEDER, låse-	1	110		MÆRKAT, standardserie	1
44	183210	STIFT, pumpe-	1		17E924	Ultra/Mark	
48	189920	SIKURV, (1-11 1/2 NPSM)	1		17G987	Ultimate	
51	24V024	DÆKSEL, drev, plastik, malet; indeholder 31	1	113	15C762	SKJOLD, pumpestangs-	1
55	16C457	KROG, spand	1	117	187437	MÆRKAT, moment-	1
56	193031	MØTRIK, låse-	1	123	276980	SKIVE, dæksels-	2
58	287282	SKJOLD, motor, malet, indeholder 123, 124	1	124	119250	SKRUE, skulder-, sekskantet, spændeskive	3
62	24Y428	RAMME, vogn 1095/1595	1	126	15D088	BLÆSER, motor	1
71		MÆRKAT, UltraMax	1	127	115477	SKRUE, maskin-, torx, panhoved	1
	17E732	Ultra 1095		128▲		SKILT, ADVARSELS- (ikke vist)	1
	17E734	Ultra 1595			222385	Engelsk, fransk, spansk	
	17E740	Ultimate 1095			17A134	Engelsk, kinesisk, koreansk	
	17E742	Ultimate 1595			17R476	Engelsk, spansk, portugisisk	
	17E747	Mark V HD		159	278075	PRELPLADE	1
	17E749	MARK VII HD		160	15Y118	MÆRKAT, Fremstillet i USA	1
72		MÆRKAT, UltraMax II 1095/1595	1	161	110476	FITTING, Mark VII	1
	17E733	Ultra 1095					
	17E735	Ultra 1595					
	17E741	Ultimate 1095					
	17E743	Ultimate 1595					
	17E748	Mark V HD					
	17E750	MARK VII HD					
76	248215	RØR, indsuignings-, inkluderer 109	1				
77	278204	KLEMMER, aftapningslange	1				
83	24V027	HUS, leje; inkluderer 12, 14, 24, 31, 55, 77, 108, 113, 117	1				
84		MOTOR, elektrisk, indeholder 126, 127	1				
	257187	1095/Mark V 230V/Mark V Japan					
	257188	1595/Mark V 120 V/UK V/Mark VII					
85	24V021	STANG, tilslutnings-; inkluderer 43, 44	1				
87	241920	DEFLEKTOR, gevindskåret	1				

* 253132 SÆT, reparation, rør, 11"

▲ Ekstra sikkerhedsmærkater, -skilte og -kort fås uden beregning.

Mark X HD standard-reservedelsliste

Ref.	Del	Beskrivelse	Stk.	Ref.	Del	Beskrivelse	Stk.
6	15C753	SKRUE, maskin-, torx, sekskantet	6	106	15C982	KNAST, vogn	2
8	15E891	KLEMME, holde-	2	107	114531	SKRUE, maskin-, sekskantet spændeskive	4
10	156306	SKIVE; plan-	2	108	16X770	SKJOLD, pumpestangs-	1
11*	119509	HJUL, pneumatisk	2	110	17E924	MÆRKAT, standardserie	1
12	112600	SPÆNDESKIVE, lås, fjeder	4	117	187437	MÆRKAT, moment-	1
14	17E790	SKRUE, kapsel, unbrako-	4	123	276980	SKIVE, dæksels-	2
17	276974	HÆTTE, ben	2	124	119250	SKRUE, skulder-, sekskantet, spændeskive	3
18	108795	SKRUE, maskin-, panhoved-	4	125	15G845	SKIVE, afstands-	2
19	102982	O-RING	1	126	15V577	BLÆSER, motor	1
22	116038	SPÆNDESKIVE, bølgefjeder	2	127	122347	SKRUE, maskin-, torx, panhoved	1
23	117791	SKRUE, hætte-, flangehoved	2	128▲		SKILT, ADVARSELS- (ikke vist)	1
24	111040	MØTRIK, låse	6		222385	Engelsk, fransk, spansk	
28	114672	SPÆNDESKIVE, tryk-	2		17A134	Engelsk, kinesisk, koreansk	
30	114699	SPÆNDESKIVE, tryk-	1		17R476	Engelsk, spansk, portugisisk	
31	118444	SKRUE, maskin-, sekskantet spændeskivehoved	6	159	278075	PRELPLADE	1
36	116192	SPÆNDESKIVE, tryk-	1	160	15Y118	MÆRKAT, Fremstillet i USA	1
37	100057	SKRUE, hætte, sekskanthoved	4				
41	24U755	VENTIL, regulerings-, lynkobling	1				
41a	16N461	HUS, sæde, kontraventil	1				
41b	16X837	HUS, kugle, kontraventil	1				
41c	24M725	SÆT, reparations-, reguleringsventil, indeholder 41d, 41e, 41f	1				
41d		O-RING	2				
41e		SÆDE	1				
41f		KUGLE	1				
43	119677	FJEDER, låse-	1				
44	19B144	STIFT, pumpe-	1				
48	189920	SIKURV, (1-11 1/2 NPSM)	1				
51	24V025	DÆKSEL, drev, plastik, malet; indeholder 31	1				
55	16C457	KROG, spand	1				
56	193394	MØTRIK, låse-	1				
58	287282	SKJOLD, motor, malet, indeholder 123, 124	1				
62	24Y428	RAMME, vogn-	1				
71	17E751	MÆRKAT, Mark X, front	1				
72	17E752	MÆRKAT, Mark X, side	1				
77	278204	KLEMME, aftapningsslange	1				
83	24V028	HUS, leje; inkluderer 12, 14, 24, 31, 55, 77, 108, 117	1				
84	258909	MOTOR, elektrisk, indeholder 125, 126, 127	1				
85	24V022	STANG, tilslutnings-; inkluderer 43, 44	1				
87	241920	DEFLEKTOR, gevindskåret	1				
89	288035	GEAR, kombinations-; indeholder 28, 30	1				
90	287990	HUS, drev-, indeholder 6, 36, 90a	1				
90a	194173	SPÆNDESKIVE, race, tryk-	1				
91	17H831	PUMPE, fortrængnings-	1				
93	244240	SLANGE, aftapnings-; inkluderer 87	1				
94	24V029	SLANGE, sammenkoblet; inkluderer 19	1				
99	24A250	GREB, vogn-	1				
105	16X696	BØJLE, holder, vogn	1				

* 253132 SÆT, reparation, rør, 11"

▲ Ekstra sikkerhedsmærkater, -skilte og -kort fås uden beregning.

695/795/Mark IV HD ProContractor reservedelsliste

Ref.	Drejningsmoment
	4,5-5,0 N•m (40-45 in-lb)
	1,0-1,2 N•m (9-11 in-lb)
	22,6-25,9 N•m (200-230 in-lb)
	21,4-23,7 N•m (190-210 in-lb)
	13,5-14,6 N•m (120-130 in-lb)
	33,8-40,6 N•m (25-30 ft-lb)
	51,5-56,9 N•m (38-42 ft-lb)
	14,6-16,9 N•m (130-150 in-lb)
	10,1-12,4 N•m (90-110 in-lb)
	7,3-9,6 N•m (65-85 in-lb)

Se side 68

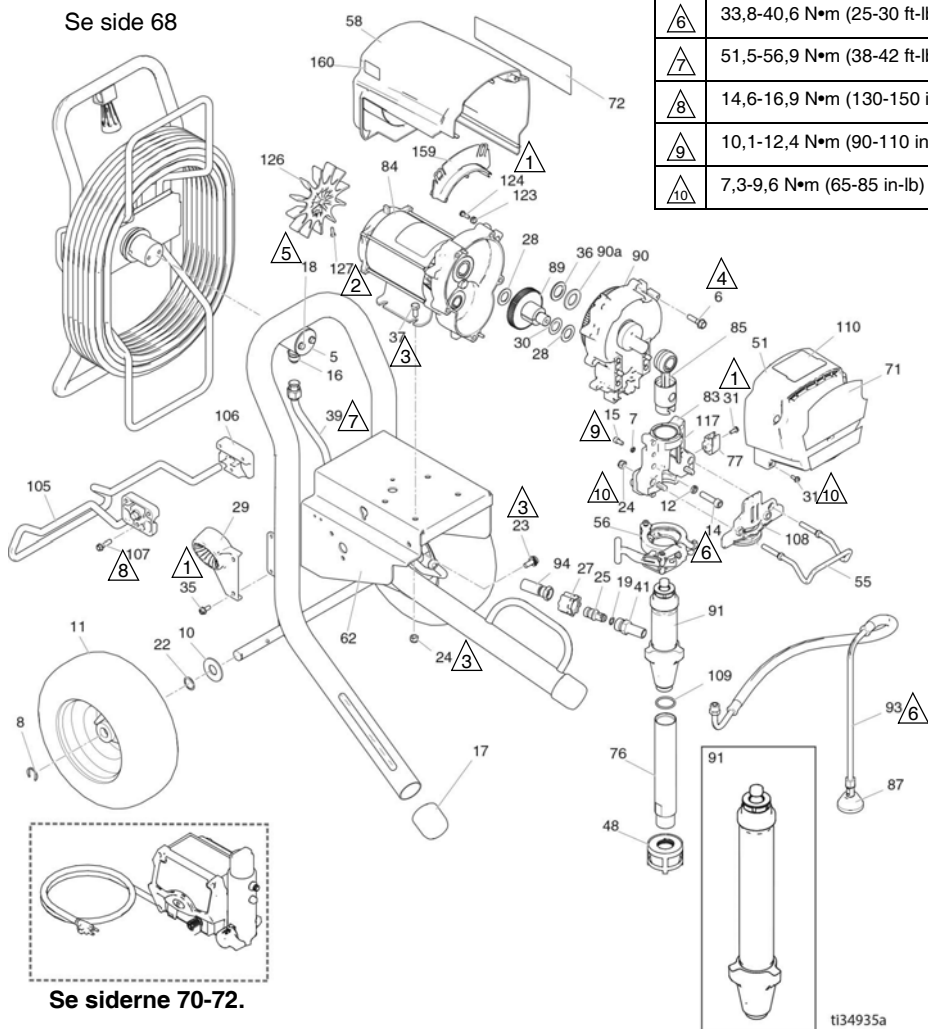

Se siderne 70-72.

ti34935a

695/795/Mark IV HD ProContractor reservedelsliste

Ref.	Del	Beskrivelse	Stk.	Ref.	Del	Beskrivelse	Stk.
5	16C975	PLADE, dreje-	1		257186	795, Mark IV 120 V	
6	15C753	SKRUE, maskin-, sekskantet spændeskive HD	5	85	24V084	STANG, forbindelse	1
7	105510	SPÆNDESKIVE, lås, fjeder	2	87	241920	DEFLEKTOR, gevindskåret	1
8	15E891	KLEMME, holde-	2	89	287289	GEAR, kombinations-;	1
10	156306	SKIVE; plan-	2	90		<i>indeholder 28, 30</i>	
11	119420	HJUL, pneumatisk	2			HUS, drev-, M1;	1
12	106115	SPÆNDESKIVE, lås (høj krave)	4		287283	<i>indeholder 6, 36, 90a</i>	
14	17E788	SKRUE, hætte, sch	4	90a	287284	695, Mark IV 230 V	
15	101550	SKRUE, hætte, sch	2		107089	795, Mark IV 120 V	
16	121311	FITTING, stik	1	91	17H823	SPÆNDESKIVE, race, tryk-	1
17	276974	HÆTTE, ben	2			PUMPE, fortrængnings-,	1
18	260212	SKRUE, sekskantet spændeskive HD	2			695/795;	
19		PAKNING, O-ring	1	93	244240	<i>indeholder 41, 109</i>	
	107505	695/795				PUMPE, fortrængnings-,	
	102982	Mark IV				Mark IV	
22	116038	SPÆNDESKIVE, bølgefjeder	2	94		SLANGE, dræn,	1
23	117791	SKRUE, hoved-, tri lobe	2		16X904	ultra, hi-boy;	
24	111040	MØTRIK, lås, nylon, tyndt mønster	6		24V029	<i>indeholder 87</i>	
25	16X833	FITTING, QD, 695/795	1	105	16X697	SLANGE, sammenkoblet,	1
27	120583	MØTRIK, hånd-, 695/795	1	106	15C982	3/8" x 15,75	
28	114672	SPÆNDESKIVE, tryk-	2	107	114531	695/795	
29	278083	LEDER, slange, platin	1			Mark IV;	
30	114699	SPÆNDESKIVE, tryk-	1	108	16X228	<i>indeholder 19</i>	
31	118444	SKRUE, maskin-, sprække sekskantet spændeskive HD	5	109	118494	BØJLE, holder	1
35	117633	SKRUE, kærøv, sekskantet, spændeskivehoved	2	110		KNAST, vogn	2
36	116191	SKIVE, tryk-, 1095/795	1		17E925	SKRUE, maskin-, sekskantet	4
37	100057	SKRUE, hætte, sekskanthoved	4	117	17G988	spændeskive HD	
39	24V095	RØR, formet, ultra, platin	1	123	187437	PLADE, front, 3900 PC11	1
41		FITTING	1	124	119250	PAKNING, O-ring	1
	16Y579	695/795		126	15D088	MÆRKAT,	1
	16X834	Mark IV		127	115477	ProContractor-serie	
48	15V573	FILTERSI, (1-11 1/2 npsm)	1	128▲		Ultra/Mark	
51	24V023	DÆKSEL, drev, plastik, malet;	1		17G988	Ultimate	
		<i>indeholder 31</i>			187437	MÆRKAT, moment-	1
55	16C457	KROG, spand	1		123	SKIVE, dæksels-	2
56	16X322	KLEMME, pumpe-	1	159	276980	SKRUE, skulder	2
58		SKJOLD, motor, malet,	1	160	278075	BLÆSER, motor	1
		<i>indeholder 123, 124</i>			126	SKRUE, maskin-, torx,	1
	287281	695, Mark IV 230 V			127	panhoved	
	287282	795, Mark IV 120 V				SKILT, ADVARSELS-	1
62	24Y427	RAMME, platin, 695/795	1		222385	(ikke vist)	
71		MÆRKAT, mærke, front	1		17A134	Engelsk, fransk, spansk	
	17E728	695 Ultra			17R476	Engelsk, kinesisk, koreansk	
	17E730	795 Ultra			278075	Engelsk, spansk, portugisisk	
	17E736	695 Ultimate			15Y118	BESLAG, lednings-	1
	17E738	795 Ultimate				MÆRKAT, Fremstillet i USA	1
	17E745	Mark IV					
72		MÆRKAT, mærke, side	1				
	17E729	695 Ultra					
	17E731	795 Ultra					
	17E744	Mark IV					
	17E737	695 Ultimate					
	17E739	795 Ultimate					
76	248214	RØR, ind sugnings-,	1				
		<i>inkluderer 109</i>					
77	16X203	KLEMME, aftappingslange	1				
83	24V087	HUS, leje;	1				
		<i>inkluderer 7, 12, 14, 15, 24, 31, 55, 56, 77, 108, 117</i>					
84		MOTOR, elektrisk	1				
	257185	695, Mark IV 230 V					

▲ Ekstra sikkerhedsmærkater, -skilte og kort fås uden beregning.

1095/1595/Mark V HD /Mark VII HD ProContractor reservedelsliste

Ref.	Drejningsmoment
①	4,5-5,0 N•m (40-45 in-lb)
②	1,0-1,2 N•m (9-11 in-lb)
③	22,6-25,9 N•m (200-230 in-lb)
④	21,4-23,7 N•m (190-210 in-lb)
⑤	13,5-14,6 N•m (120-130 in-lb)
⑥	33,8-40,6 N•m (25-30 ft-lb)
⑦	51,5-56,9 N•m (38-42 ft-lb)
⑧	14,6-16,9 N•m (130-150 in-lb)
⑨	10,1-12,4 N•m (90-110 in-lb)
⑩	7,3-9,6 N•m (65-85 in-lb)

Se side 68.

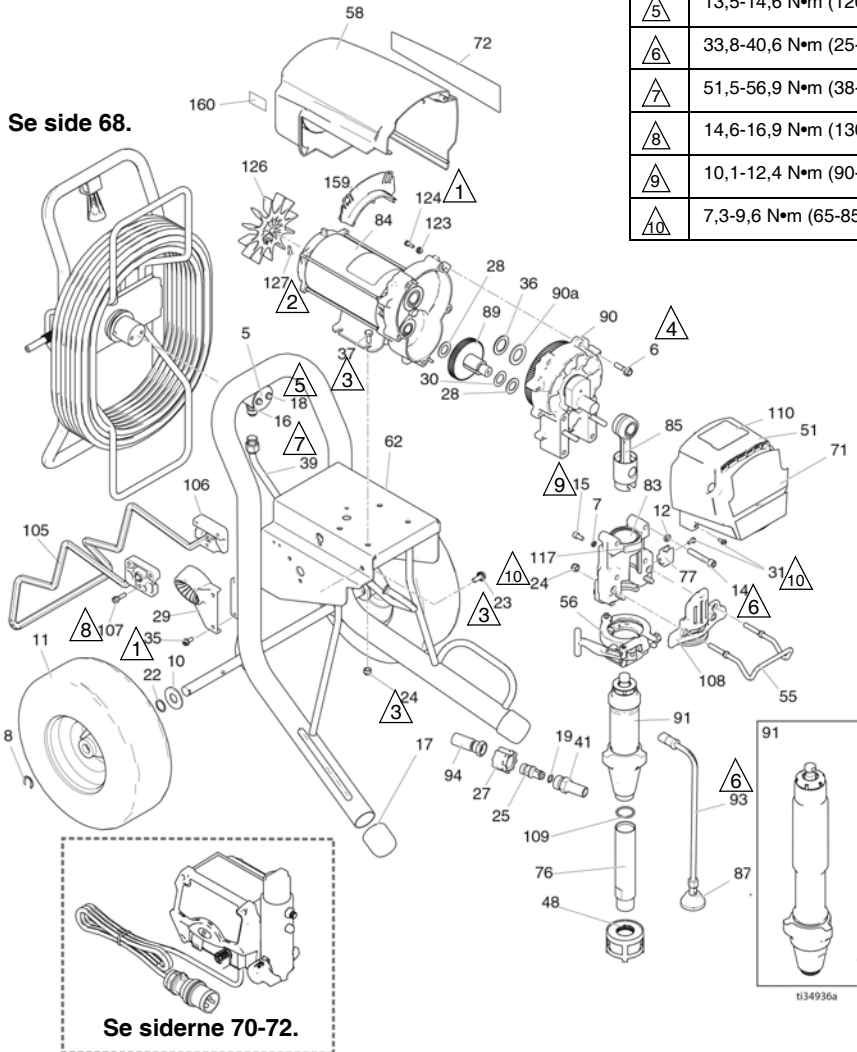











1095/1595/Mark V HD/Mark VII HD ProContractor reservedelsliste

Ref.	Del	Beskrivelse	Stk.	Ref.	Del	Beskrivelse	Stk.
5	16C975	PLADE, dreje-	1		17E750	MARK VII	
6	15C753	SKRUE, maskin-, sekskantet spændeskive HD	5	76	248215	RØR, indsugnings-, inkluderer 109	1
7	105510	SKIVE, låse-	2	77	16X203	KLEMME, aftapningssslange	1
8	15E891	KLEMME, holde-	2	83	24V088	HUS, leje;	1
10	156306	SKIVE; plan-	2			inkluderer 7, 12, 14, 15, 24, 31, 55, 56, 77, 108, 117	
11	119509	HJUL, pneumatisk	2	84		MOTOR, elektrisk;	1
12	106115	SPÆNDESKIVE, lås (høj krave)	4		257187	inkluderer 126, 127	
14	17E789	SKRUE, hætte, unbrako-	4			1095/Mark V 230V/Mark V Japan	
15	101550	SKRUE, hætte, sch	2		257188	1595/Mark V 120 V/UK	
16	121311	FITTING, stik	1			Mark V/Mark VII	
17	276974	HÆTTE, ben	2	85	24V085	STANG, forbindelse	1
18	260212	SKRUE, sekskantet spændeskive HD	2	87	241920	DEFLEKTOR, gevindskåret	1
19		PAKNING, O-ring	1	89	287290	GEAR, kombinations-;	1
	107505	1095/1595		90		indeholder 28, 30	
	102982	Mark V/Mark VII				HUS, drev-	1
22	116038	SPÆNDESKIVE, bølgefjeder	2		287294	indeholder 6, 36, 90a	
23	117791	SKRUE, hoved-, tri lobe	2		287295	1095 120 V/Mark V japansk	
24	111040	MØTRIK, lås, indsats	6		24M417	1095 230V/1595/Mark V	
25	16X833	FITTING, lynfrakobling, (kun 1095/1595)	1	90a	194173	MARK VII	
27	120583	MØTRIK, hånd- (kun 1095/1595)	1	91		SPÆNDESKIVE, race, tryk-	1
28	114672	SPÆNDESKIVE, tryk-	2		17H824	PUMPE, fortrængnings-	1
29	278083	LEDER, slange, Ultra Platinum	1		17H834	indeholder 41, 76, 109	
	24M197	LEDER, slange, Mark VII	1		17H833	1095/1595-modeller	
30	114699	SPÆNDESKIVE, tryk-	1	93	244240	MARK V-modeller	
31	118444	SKRUE, maskin-, sprække sekskantet spændeskive HD	5	94		SLANGE, sammenkoblet, 3/8" x 15,75	1
35	117633	SKRUE, kær, sekskantet, spændeskivehoved	2		16X904	1095/1595	
36	116192	SKIVE, tryk-, 1595	1		24V029	Mark V;	
37	100057	SKRUE, hætte, sekskanthoved	4	105	16X698	indeholder 19	
39	24J081	RØR, formet, ultra, platin	1	106	15C982	BØJLE, holder, vogn	1
41		FITTING, pumpe-, QD	1	107	114531	KNAST, vogn	2
	16Y579	1095/1595				SKRUE, maskin-, sekskantet spændeskive HD	4
	16X834	Mark V/Mark VII		108	16X385	PLADE, front, 5900 PCII	
48	15V573	FILTERSI, (1-11 1/2 npsm)	1	109	118494	PAKNING, O-ring	1
51	24V024	DÆKSEL, drev, plastik, malet; indeholder 31	1	110		MÆRKAT, ProContractor-serie	1
55	16C457	KROG, spand	1		17E925	Ultra/Mark	
56	16X324	KLEMME, pumpe, stor	1		17G988	Ultimate	
58	287282	SKJOLD, motor, malet, indeholder 123, 124	1	117	187437	MÆRKAT, moment-	1
62	24Y426	RAMME, platinum, 1095/Mark V	1	123	276980	SKIVE, dæksels-	2
		MÆRKAT, mærke, front	1	124	119250	SKRUE, skulder	3
	17E732	1095 Ultra		126	15D088	BLÆSER, motor	1
	17E734	1595 Ultra		127	115477	SKRUE, maskin-, torx, panhoved	1
	17E747	Mark V		128▲		SKILT, ADVARSELS- (ikke vist)	1
	17E740	1095 Ultimate			222385	Engelsk, fransk, spansk	
	17E742	1595 Ultimate			17A134	Engelsk, kinesisk, koreansk	
	17E749	MARK VII			17R476	Engelsk, spansk, portugisisk	
72		MÆRKAT, mærke, side	1	159	278075	BESLAG, lednings-	1
	17E733	1095 Ultra		160	15Y118	MÆRKAT, Fremstillet i USA	1
	17E735	1595 Ultra					
	17E748	Mark V					
	17E741	1095 Ultimate					
	17E743	1595 Ultimate					

▲ Ekstra sikkerhedsmærkater, -skilte og -kort fås uden beregning.

Mark X HD ProContractor reservedelsliste

Ref.	Drejningsmoment
	4,5-5,0 N•m (40-45 in-lb)
	6,2-6,7 N•m (55-60 in-lb)
	22,6-25,9 N•m (200-230 in-lb)
	21,4-23,7 N•m (190-210 in-lb)
	13,5-14,6 N•m (120-130 in-lb)
	33,8-40,6 N•m (25-30 ft-lb)
	51,5-56,9 N•m (38-42 ft-lb)
	14,6-16,9 N•m (130-150 in-lb)
	10,1-12,4 N•m (90-110 in-lb)
	7,3-9,6 N•m (65-85 in-lb)

Se side 68.

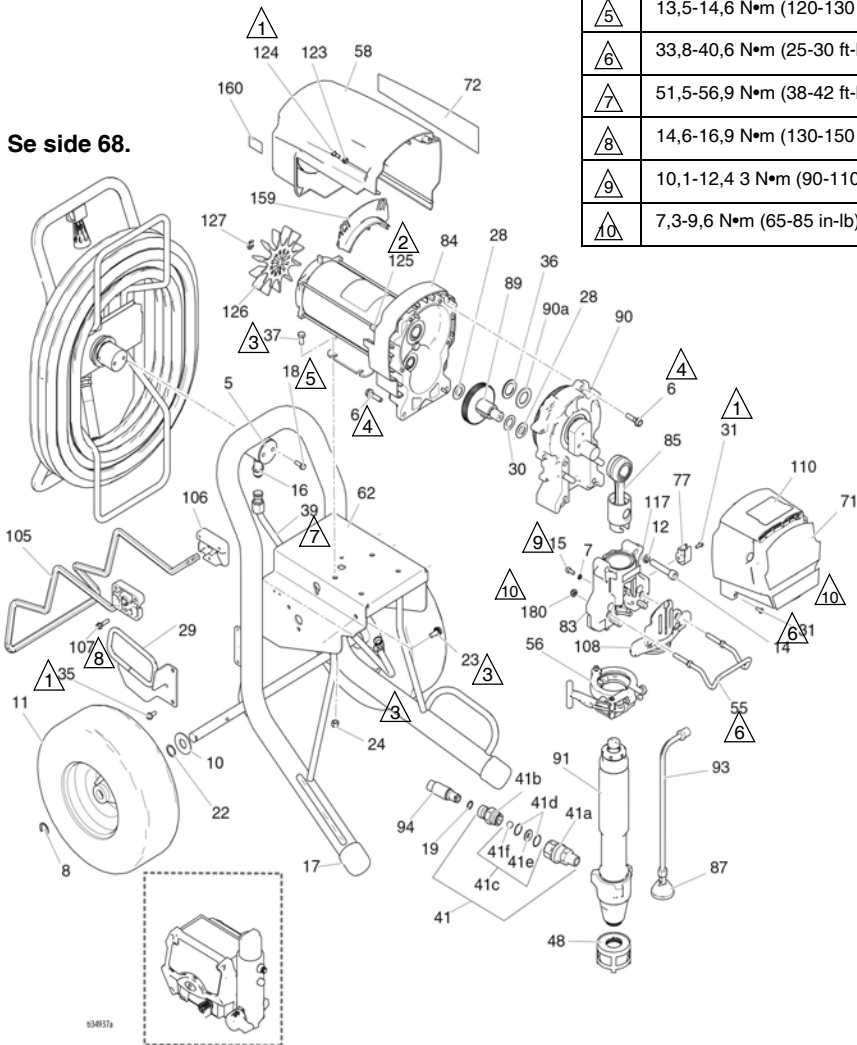

Se siderne 70-72.







Mark X HD ProContractor reservedelsliste

Mark X HD ProContractor reservedelsliste

Ref.	Del	Beskrivelse	Stk.	Ref.	Del	Beskrivelse	Stk.
5	16C975	PLADE, dreje-	1	94	24V029	SÆT, slange, koblet, 1/2"; <i>indeholder 19</i>	1
6	15C753	SKRUE, maskin-, sekskantet spændeskive HD	6	105	16X698	BØJLE, holder, vogn	1
7	105510	SPÆNDESKIVE, lås, fjeder	2	106	15C982	KNAST, vogn	2
8	15E891	KLEMME, holde-	2	107	114531	SKRUE, maskin-, sekskantet spændeskive HD	4
10	156306	SKIVE; plan-	2	108	16X209	PLADE, front, PCII, 7900	1
11	119509	HJUL, pneumatisk	2	110	17E925	MÆRKAT, ProContractor-serie	1
12	112600	SPÆNDESKIVE, lås (høj krave)	4	117	187437	MÆRKAT, moment-	1
14	17E790	SKRUE, hætte, unbrako-	4	123	276980	SKIVE, dæksels-	2
15	101550	SKRUE, hætte, sch	2	124	119250	SKRUE, skulder	3
16	121311	FITTING, stik	1	125	15G845	SKIVE, afstands-	2
17	276974	HÆTTE, ben	2	126	15V577	BLÆSER, motor	1
18	260212	SKRUE, sekskantet spændeskivehoved	2	127	122347	RING, holde-	1
19	102982	O-RING	1	128▲		SKILT, ADVARSELS- (ikke vist)	1
22	116038	SPÆNDESKIVE, bølgefjeder	2		222385	Engelsk, fransk, spansk	
23	117791	SKRUE, hoved-, tri lobe	2		17A134	Engelsk, kinesisk, koreansk	
24	111040	MØTRIK, lås, indsats	4		17R476	Engelsk, spansk, portugisisk	
28	114672	SPÆNDESKIVE, tryk-	2	159	278075	BESLAG, lednings-	1
29	24M197	LEDER, slange, Ultra Platinum	1	160	15Y118	MÆRKAT, Fremstillet i USA	1
30	114699	SPÆNDESKIVE, tryk-	1	180	112746	MØTRIK, låse-, tyndt mønster	2
31	118444	SKRUE, maskin-, sprække sekskantet spændeskive HD	5				
35	117633	SKRUE, kærv, sekskantet, spændeskivehoved	2				
36	116192	SKIVE, tryk-, 1595	1				
37	100057	SKRUE, hætte, sekskanthoved	4				
39	16M441	RØR, formet, ultra, platin	1				
41	24U755	FITTING	1				
41a	16N461	HUS, sæde, kontraventil	1				
41b	16X837	HUS, kugle, kontraventil	1				
41c	24M725	SÆT, reparations-, reguleringsventil, <i>indeholder 41d, 41e, 41f</i>	1				
41d		O-RING	1				
41e		SÆDE	1				
41f		KUGLE	1				
48	15V573	FILTERSl, (1-11 1/2 npsm)	1				
51	24V025	DÆKSEL, drev, plastik, malet; <i>indeholder 31</i>	1				
55	16C457	KROG, spand	1				
56	16X324	KLEMME, pumpe, stor	1				
58	287282	SKJOLD, motor, malet, <i>indeholder 123, 124</i>	1				
62	24Y426	RAMME, platinum, 1095/Mark V	1				
71	17E751	MÆRKAT, front	1				
72	16X363	MÆRKAT, højre side	1				
77	16X203	KLEMME, aftapningsslange	1				
83	24V089	HUS, lejehus, <i>indeholder 7, 12, 14, 15, 31, 55, 56, 77, 108, 117, 180</i>	1				
84	258909	MOTOR, elektrisk; <i>inkluderer 125, 126, 127</i>	1				
85	24V086	STANG, forbindelse	1				
87	241920	DEFLEKTOR, gevindskåret	1				
89	288035	GEAR, kombinations-; <i>indeholder 28, 30</i>	1				
90	287990	HUS, drev-, <i>indeholder 6, 36, 90a</i>	1				
90a	194173	SPÆNDESKIVE, race, tryk-	1				
91	17H835	PUMPE, fortrængnings-	1				
93	244240	SLANGE, aftapnings-; <i>inkluderer 87</i>	1				

▲ Ekstra sikkerhedsmærkater, -skilte og-kort fås uden beregning.

1095/1595/Mark V HD/Mark VII HD IronMan reservededelsliste

Ref.	Drejningsmoment
 1	4,5-5,0 N•m (40-45 in-lb)
 2	1,0-1,2 N•m (9-11 in-lb)
 3	22,6-25,9 N•m (200-230 in-lb)
 4	21,4-23,7 N•m (190-210 in-lb)
 5	10,1-12,4 N•m (90-110 in-lb)
 6	33,8-40,6 N•m (25-30 ft-lb)
 7	7,3-9,6 N•m (65-85 in-lb)

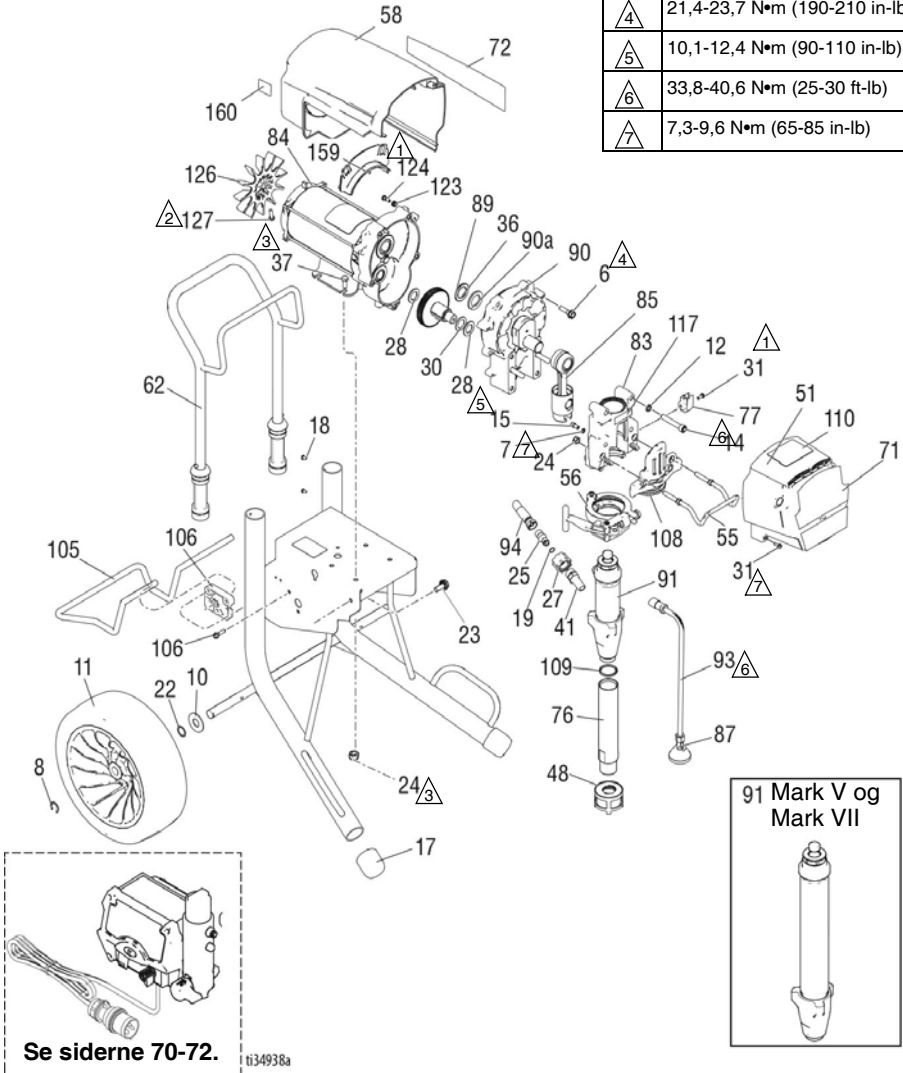

Se siderne 70-72.

ti34938a

91 Mark V og
Mark VII



1095/1595/Mark V HD/Mark VII HD IronMan

Ref.	Del	Beskrivelse	Stk.	Ref.	Del	Beskrivelse	Stk.
6	15C753	SKRUE, maskin-, torx, sekskantet	5	89	287290	GEAR, kombinations-; indeholder 28, 30	1
7	105510	SPÆNDESKIVE, lås, fjeder	2	90		HUS, drev- indeholder 6, 36, 90a	1
8	15E891	KLEMME, holde-	2		24M417	MARK VII	
10	156306	SKIVE; plan-	2		287294	1095 120V	
11	17E687	HJUL	2		287295	1095 230 V/1595/Mark V	
12	106115	SPÆNDESKIVE, lås, fjeder	4	90a	194173	SPÆNDESKIVE, race, tryk-	1
14	17E789	SKRUE, kapsel, unbrako-	4	91		PUMPE, fortrængnings-	1
15	101550	SKRUE, hætte, sch	2		17H826	1095/1595; indeholder 41, 109	
17	276974	HÆTTE, ben	2		17H836	Mark V; indeholder 41	
19		PAKNING, O-ring	1		17H892	MARK VII	
	107505	1095/1595			244240	SLANGE, aftapnings-; inkluderer 87	1
	102982	Mark V/Mark VII		93		SLANGE, sammenkoblet, 3/8" x 15,75	1
22	116038	SPÆNDESKIVE, bølgefjeder	2	94		16X904 1095/1595	
23	117791	SKRUE, hætte, flangehoved	2		24V029	Mark V/Mark VII; indeholder 19	
24	111040	MØTRIK, lås, indsats	6		108	16X385 PLADE, front, 5900, PCII	
25	16X833	FITTING, QD, 3/8 npsm, 1095/1595	1		109	118494 PAKNING, O-ring	1
27	120583	MØTRIK, hånd-, 1095/1595	6		110	MÆRKAT, IronMan-serie	1
28	114672	SPÆNDESKIVE, tryk-	2		17E926	Ultra/Mark	
30	114699	SPÆNDESKIVE, tryk-	1		17G989	Ultimate	
31	118444	SKRUE, maskin-, sekskantet spændeskivehoved	8	117	187437	MÆRKAT, moment-	1
36	116192	SPÆNDESKIVE, tryk-	1	123	276980	SKIVE, dæksels-	2
37	100057	SKRUE, hætte, sekskanthoved	4	124	119250	SKRUE, skulder-, sekskantet, spændeskive	3
41		FITTING, pumpe-, QD	1	126	15D088	BLÆSER, motor	1
	16Y579	1095/1595		127	115477	SKRUE, maskin-, torx, panhoved	1
	16X834	Mark V/Mark VII		128▲		SKILT, ADVARSELS- (ikke vist)	1
48	15V573	SIKURV, (1-11 1/2 NPSM)	1		222385	Engelsk, fransk, spansk	
51	24V024	DÆKSEL, drev, plastik, malet; indeholder 31	1		17A134	Engelsk, kinesisk, koreansk	
55	16C457	KROG, spand	1		17R476	Engelsk, spansk, portugisisk	
56	16X324	KLEMME, pumpe, stor	1	159	278075	BESLAG, lednings-	1
58	287282	SKJOLD, motor, malet, indeholder 123, 124	1	160	15Y118	MÆRKAT, Fremstillet i USA	1
62	24Y428	RAMME, vogn, 1095/1595	1				
71		MÆRKAT, UltraMax	1				
	17E732	Ultra 1095					
	17E734	Ultra 1595					
	17E740	Ultimate 1095					
	17E742	Ultimate 1595					
	17E747	Mark V					
	17E749	Mark VII					
72		MÆRKAT, UltraMax II, 1095/1595	1				
	17E733	Ultra 1095					
	17E735	Ultra 1595					
	17E741	Ultimate 1095					
	17E743	Ultimate 1595					
	17E748	Mark V					
	17E750	Mark VII					
76	248215	RØR, indsugnings-, inkluderer 109	1				
77	16X203	KLEMME, aftapningslange	1				
83	24V088	HUS, leje; inkluderer 7, 12, 14, 15, 24, 31, 55, 56, 77, 108, 117	1				
84		MOTOR, elektrisk; inkluderer 126, 127	1				
	257187	1095/Mark V 230 V					
	257188	1595/Mark V 120V/Mark VII					
85	24V085	STANG, forbindelse	1				
87	241920	DEFLEKTOR, gevindskåret	1				

▲ Ekstra sikkerhedsmærkater, -skilte og -kort fås uden beregning.

Mark X HD IronMan reservedelsliste

Mark X HD IronMan reservedelsliste

Ref.	Del	Beskrivelse	Stk.	Ref.	Del	Beskrivelse	Stk.
6	15C753	SKRUE, maskin-, torx, sekskantet	6	222385		Engelsk, fransk, spansk	
7	105510	SPÆNDESKIVE, lås, fjeder	2	17A134		Engelsk, kinesisk, koreansk	
8	15E891	KLEMME, holde-	2	17R476		Engelsk, spansk, portugisisk	
10	156306	SKIVE; plan-	2	159	278075	BESLAG, lednings-	1
11	17E687	HJUL	2	160	15Y118	MÆRKAT, Fremstillet i USA	1
12	112600	SPÆNDESKIVE, lås, fjeder	4	180	112746	MØTRIK, låse-, tyndt mønster	2
14	17E790	SKRUE, kapsel, unbrako-	4	▲ Ekstra sikkerhedsmærkater, -skilte og -kort fås uden beregning.			
15	101550	SKRUE, hætte, sch	2				
17	276974	HÆTTE, ben	2				
18	108795	SKRUE, pnh	4				
19	102982	PAKNING, O-ring	1				
22	116038	SPÆNDESKIVE, bølgefjeder	2				
23	117791	SKRUE, hætte, flangehoved	2				
24	111040	MØTRIK, lås, indsats	4				
28	114672	SPÆNDESKIVE, tryk-	2				
30	114699	SPÆNDESKIVE, tryk-	1				
31	118444	SKRUE, maskin-, sprække sekskantet spændeskive HD	5				
36	116192	SPÆNDESKIVE, tryk-	1				
37	100057	SKRUE, hætte, sekskanthoved	4				
41	24U755	FITTING, pumpe-, QD	1				
48	15V573	SIKURV, (1-11 1/2 NPSM)	1				
51	24V025	DÆKSEL, drev, plastik, malet; indeholder 31	1				
55	16C457	KROG, spand	1				
56	16X324	KLEMME, pumpe, stor	1				
58	287282	SKJOLD, motor, malet, inkluderer 123, 124	1				
62	24Y428	RAMME, vogn-	1				
71	17E751	MÆRKAT, front	1				
72	17E752	MÆRKAT, side	1				
77	16X203	KLEMME, aftapningsslange	1				
83	24V089	HUS, leje; inkluderer 7, 12, 14, 15, 31, 55, 56, 77, 108, 117, 180	1				
84	258909	MOTOR, elektrisk; inkluderer 125, 126, 127	1				
85	24V086	STANG, forbindelse	1				
87	241920	DEFLEKTOR, gevindskåret	1				
89	288035	GEAR, kombinations-; inkluderer 28, 30	1				
90	287990	HUS, drev-, inkluderer 6, 36, 90a	1				
91	17H837	PUMPE, fortrængnings-	1				
93	244240	SLANGE, aftapnings-; inkluderer 87	1				
94	24V029	SÆT, slange, koblet, 1/2"; indeholder 19	1				
99	24A250	GREB, vogn-	1				
105	16X696	BØJLE, holder, vogn	1				
106	15C982	KNAST, vogn	2				
107	114531	SKRUE, maskin-, sekskantet spændeskive HD	4				
108	16X209	PLADE, front, PCII, 7900	1				
110	17E926	MÆRKAT, IronMan-serie	1				
123	276980	SKIVE, dæksels-	2				
124	119250	SKRUE, skulder-, sekskantet, spændeskive	3				
125	15G845	SKIVE, afstands-	2				
126	15V577	BLÆSER, motor	1				
127	122347	RING, holde-	1				
128▲		SKILT, ADVARSELS- (ikke vist)	1				

ProContractor QuikReel

Ref.	Drejningsmoment
△1	14,6-16,9 N•m (130-150 in-lb)
△2	33,8-47,4 N•m (25-35 ft-lb)
△3	13,5-14,6 N•m (120-130 in-lb)
△4	51,5-56,9 N•m (38-42 ft-lb)

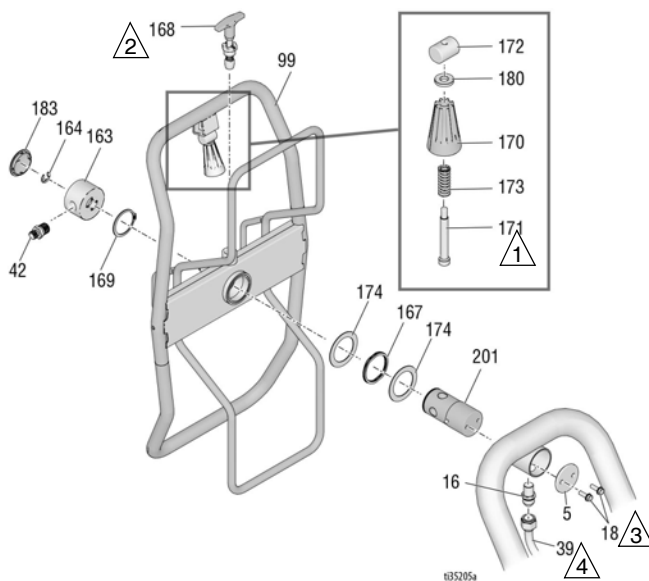

QuikReel reservedelsliste

Ref.	Del	Beskrivelse	Stk.	Ref.	Del	Beskrivelse	Stk.
5	16C975	PLADE, drejetapmonterings-	1	169	122524	RING, holde-ring, ekstern	1
16	121311	FITTING, forbindelse, NPT x JIC	1	170	278085	HÅNDTAG, drejeled	1
18	260212	SKRUE, sekskantet spændeskivehoved	2	171	122518	STIFT	1
39		RØR, formet, Ultra, Platinum	1	172	15X618	MØTRIK, stift	1
	24V095	695/795-modeller		173	122542	FJEDER	1
	24J081	1095/Mark V-modeller		174	122607	SKIVE; plan-	2
	16M441	Mark X		180	122669	SKIVE	1
42		ADAPTER	1	183	122787	HÆTTE	1
	164672	695/795/1095/1595		201	24E016	SLANGE, slangetromle, drejetap	1
	196178	Mark IV/Mark V					
	159239	Mark VII/Mark X					
99	24B691	TROMLE, slange-, ultra	1				
163	24B248	HÆTTE, drejeled, komplet	1				
164	122347	RING, holde-ring, ekstern	1				
167	122534	FJEDER, bølge-	1				
168	24E400	TAP, klik, spærring	1				

Sprøjtpestol og slange

695-1595-modeller

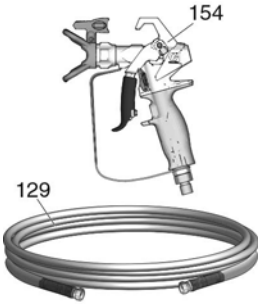

t34939b

Mark IV-Mark VII-modeller

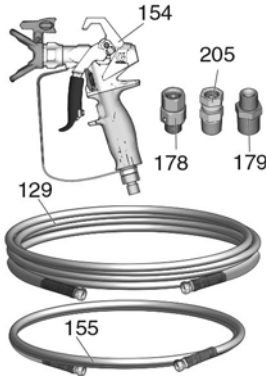

Mark X-modeller

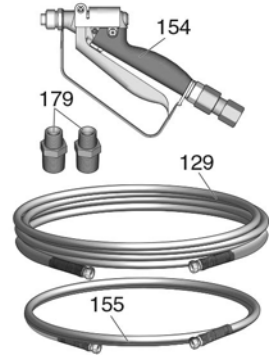

Sprøjtpestol og slange reservedelsliste

Ref.	Del	Beskrivelse	Stk.
129		SLANGE, sammenkoblet	
	240794	Ultra, 1/4" x 50'	1
	826079	Ultra, 1/4" x 50'	1
	245225	Mark IV/Mark V, 3/8" x 50'	1
	278499	Mark IV/Mark V, 1/2" x 50'	1
154		SPRØJTPESTOL	
	17Y042	Ultra, Nordamerika	1
	17Y044	Ultra, Asien	
	17Y043	Ultra, Europa	
	826252	695/795/1095/1595 Ultimate	1
	241705	Mark V/Mark VII	1
	246468	Mark IV	1
	245820	Mark X	1
155		SLANGE, flex-	
	241735	Mark IV/Mark V, 1/4" x 3'	1
	191239	Mark IV/Mark V, 3/8" x 11'	1
178	189018	Drejeled	1
179		BØSNING	
	110476	Mark IV/Mark V	1
	159239	MARK VII	1
	159239	Mark X	2
205	110476	ADAPTER (kun Mark VII)	1

Filter

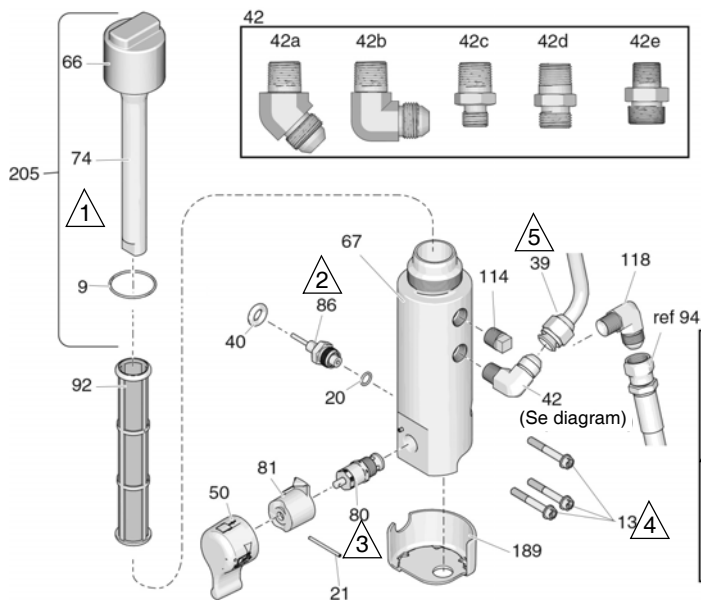

Ref.	Drejningsmoment
1	10,1-12,4 N•m (90-110 in-lb)
2	47,4-61,0 N•m (35-45 ft-lb)
3	21,4-23,7 N•m (190-210 in-lb)
4	11,2-13,5 N•m (100-120 in-lb)
5	51,5-56,9 N•m (38-42 ft-lb)
6	1,6-2,8 N•m (15-25 in-lb)
7	41,2-43,5 N•m (365-385 in-lb)

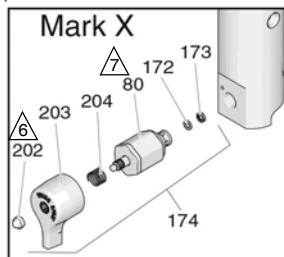

422913d

Filter-reservedelsliste

Ref.	Del	Beskrivelse	Stk.
9	117285	PAKNING, O-ring	1
13	16U013	SKRUE, hætte, unbrako-	3
20	111457	PAKNING, O-ring	1
21	15C972	TAP, gevind-	1
39		RØR, formet	1
	24V095	695/795-modeller	
	24J081	1095/Mark V-modeller	
	16M441	Mark X	
40	121889	SKIVE, transducer-	1
42		FITTING	
42a	122533	1095/1595/Mark V/Mark VII (ProContractor-serien)	1
42b	125926	695/795/Mark IV/Mark X (ProContractor-serien)	1
42c	164672	695/795/1095/1595 (Standard og IronMan serierne)	1
42d	196178	Mark IV/Mark V (Standard og IronMan serierne)	1
42e	183285	Mark VII/Mark X (Standard og IronMan serierne)	1
50		SÆT, håndtag; <i>inkluderer 21, 81</i>	1
	24E234	Standardserie	
66	17E680	HÆTTE, filter	1
67	16T543	BUNDPLADE, filter-	1
74	15C766	RØR, diffusion	1
80	24B156	VENTIL, spæde-, hoved	1
	287879	VENTIL, spæde-, Mark X	1
81		BASIS, ventil	1
	24A382	Standardserie	
86	243222	TRANSDUCER, trykkontrol; <i>inkluderer 20</i>	1
92		FILTER, væske	1
	244071	30 net	
	244067	60 mesh, originalt udstyr	
	244068	100 mesh	
	244069	200 mesh	
114	104813	STIK, rør 3/8	1
118	125926	FITTING, vinkel-	1
172	193709	SÆDE, ventil	1
173	193710	PAKNING, sæde, ventil	1
174	245103	SÆT, reparation, ventil, Mark X; <i>indeholder 80, 172, 173, 202, 203, 204</i>	1
189	17A197	AFSKÆRMNING, base, filter (ProContractor/IronMan-serien)	
202	116424	MØTRIK, Mark X	1
203	15G563	HÅNDTAG, ventil, Mark X	1
204	114708	FJEDER, tryk-, Mark X	1
205	287285	SÆT, reparation, hætte, filter <i>indeholder 9, 66, 74</i>	
206	115523	MÅLER, tryk- (ikke vist)	1
207		FITTING, T-drejetap (ikke vist)	
	119783	695/795/1095/1595	1
	127518	Mark IV, Mark V, Mark VII, Mark X	1
208		FITTING (ikke vist)	
	162453	695/795/1095/1595	1
	196178	Mark IV, Mark V	1
	183285	Mark VII, Mark X	1

Kontrol

Ref.	Drejningsmoment	Ref.	Drejningsmoment
	1,1-1,7 N•m (10-15 in-lb)		3,3-3,9 N•m (30-35 in-lb)
	4,5-5,0 N•m (40-45 in-lb)		1,7-2,2 N•m (15-20 in-lb)
	22,6-25,9 N•m (200-230 in-lb)		0,2-0,4 N•m (2-3 in-lb)

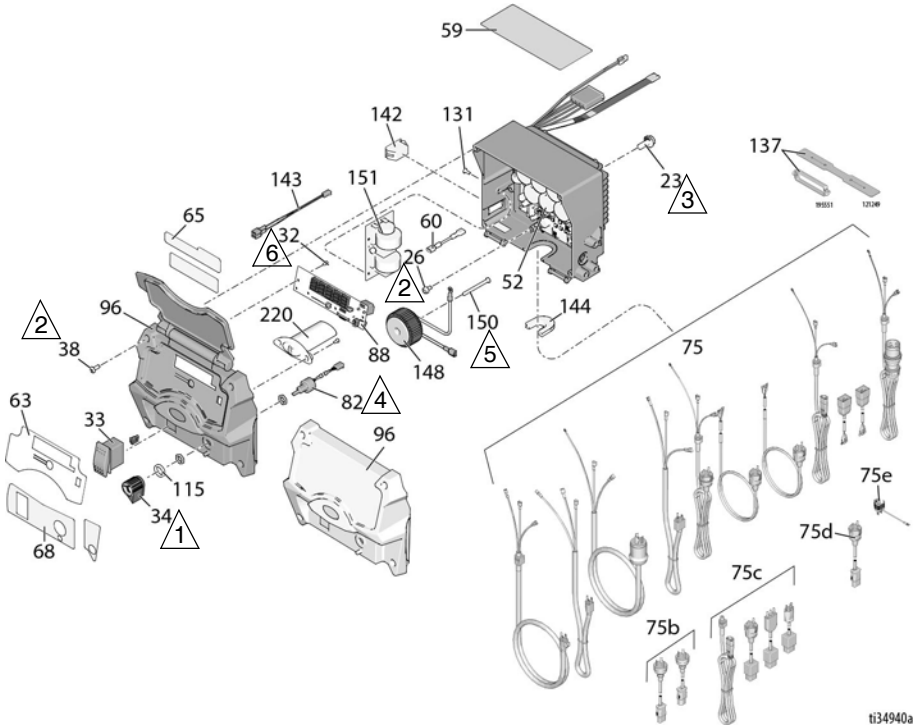

ti34940a

Kontrolboks, reservedelsliste

Ref.	Del	Beskrivelse	Stk.	Ref.	Del	Beskrivelse	Stk.
23	117791	SKRUE, hætte-, flangehoved	2	75d	242001	EU CEE 7/7	1
26	114391	SKRUE, jordforbindelses-	1	75e	244285	Japan	1
32	115522	SKRUE, maskin-, panhoved- (ProContractor/IronMan-serie)	3	75f		Indien	1
33	116752	KONTAKT, vippe-, TÆND/SLUK	1	17N232	695/795/1095/Mark IV/Mark V		1
	15D527	KONTAKT, vippe-, Mark X	1	82	256219	POTENTIOMETER, samling	1
34	116167	KNAP, potentiometer	1	88	16Y496	DISPLAY	1
38	16V095	SKRUE, nr. 10, taptite phil	4	96		AFSKÆRMNING, kontakt	1
52*		KONTROL, tavle med batteri <i>inkluderer 23, 26, 60, 131, 142, 144</i>	1	17H886		Med display; <i>indeholder 32, 38, 63, 65, 68, 88, 196</i>	
	25N545	120 V-modeller		17H887		Uden display; <i>indeholder 38, 63, 68, 196</i>	
	25N546	240V modeller		115	15C973	PAKNING	1
59▲		MÆRKAT, advarsels-	1	131	16T482	NITTE, snap	2
	16T784	Nordamerika	1	137		HOLDER, stik, adapter	1
	15G596	Europa	1	195551	695/795/1095/Mark IV/Mark V		
	16Y762	ANZ/Korea	1	121249	Mark VII/Mark X-modeller		
	16Y761	Japan	1	142		KONTAKT/PROP	
	26A970	Hindi / indonesisk	1	16T483	695/795/1095/Mark IV/Mark X, Nordamerika (stik)		1
60	16T541	JUMPERLEDNING	1	126029	Mark VII/Mark X-modeller (10/16 ampere)		1
63	17E725	MÆRKAT, kontrolboksdæksel, ultra (med display)	1	120059	1595/Mark V 120V (15/20 amp)		
	17E726	MÆRKAT, kontrolboksdæksel, ultra (uden display)	1	143	15G935	KONNEKTOR, elektrisk (1595/Mark V)	1
65	17E724	MÆRKAT, låg, Ultra (med display)	1	144		TRÆKAFLASTNING	
68	17E723	MÆRKAT, kontakt	1	16T546	695/795/1095/Mark IV/Mark V internationale modeller		1
	16Y786	MÆRKAT, kontakt (Standardserie)	1	16T547	695/795/1095/Mark V, indenrigsmodeller		1
75		KABELLEDNING		16T547	695/795/1095, japanske modeller		1
	17E804	120 V-modeller, 695, 795, 1095, Mark IV	1	16T544	Mark VII/Mark X internationale modeller		1
	17E804	Japanske modeller 695, 795, 1095	1	116171	1595/Mark V/Mark X, Nordamerikanske modeller		1
	17E805	120 V-modeller, 1595, Mark V	1	116171	Mark V japanske modeller		1
	17E805	Japanske modeller, Mark V	1	145	117745	BØSNING, trækaflastnings- (Mark VII/Mark X, internationale modeller)	1
	17E806	Mark X NEMA L6-30	1	148	24V030	SÆT, reparation, spole; <i>inkluderer 150</i>	1
	17E807	120 V CSA-modeller, 1595, Mark V	1	150	16U215	SKRUE, maskin-, panhoved	1
	17E808	EU CEE 7/7	1	151		PLADE, filter-	
	17E809	Mark VII EU CEE 7/7	1	25N516	230V internationale modeller		1
	17E810	Mark X EU CEE 7/7	1	25N517	110V internationale modeller		1
	17E811	EU Multicord	1	25N518	Mark X internationale modeller		1
	17E812	Mark VII Multicord	1	220	17Y277	STYRELISTE, let, BlueLink	1
	17E813	Mark X Multicord	1				
	17E814	Storbritannien	1				
75b		Kina/Australien					
	242005	695/795/1095/Mark IV/Mark V	1				
	17A242	Mark X	1				
75c		Italien/Danmark/Schweiz					
	287121	695/795/1095/Mark IV/Mark V	1				
	253103	Mark VII/Mark X-modeller	1				

* Brug batteri CR2032

▲ Ekstra sikkerhedsmærkater, -skilte og -kort fås uden beregning.

Ledningsdiagrammer

695-1595/Mark IV HD-V HD 120 V modeller

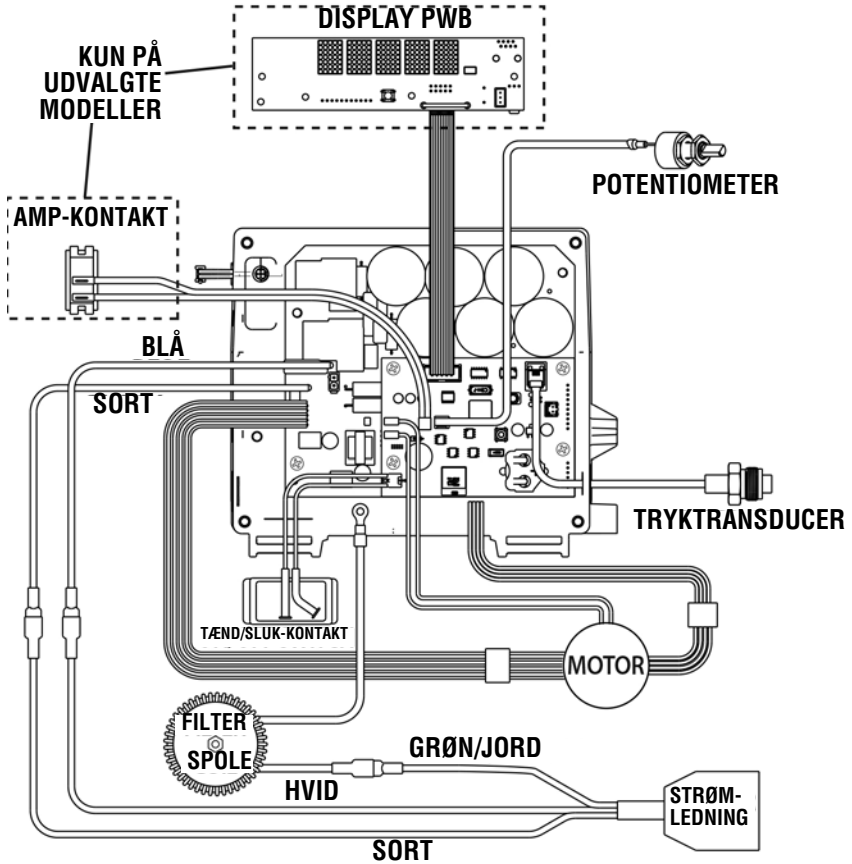

ti34657a

695-1095/Mark IV HD-VII HD 110 V/230 V modeller

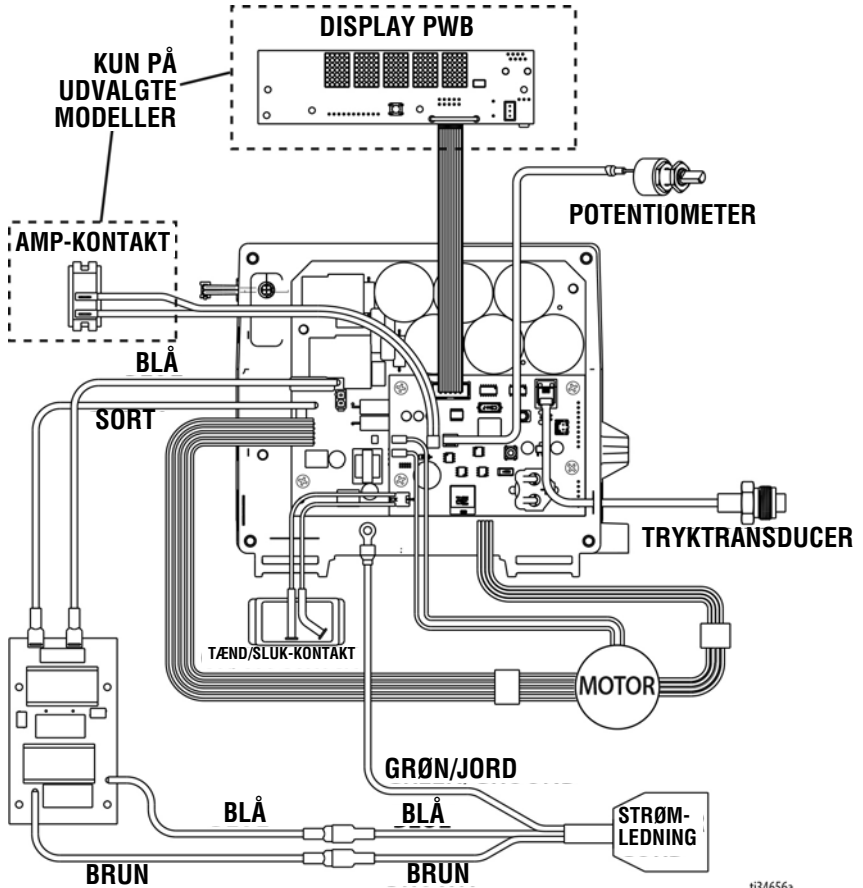

Ledningsdiagrammer

Mark X HD (Nordamerika)

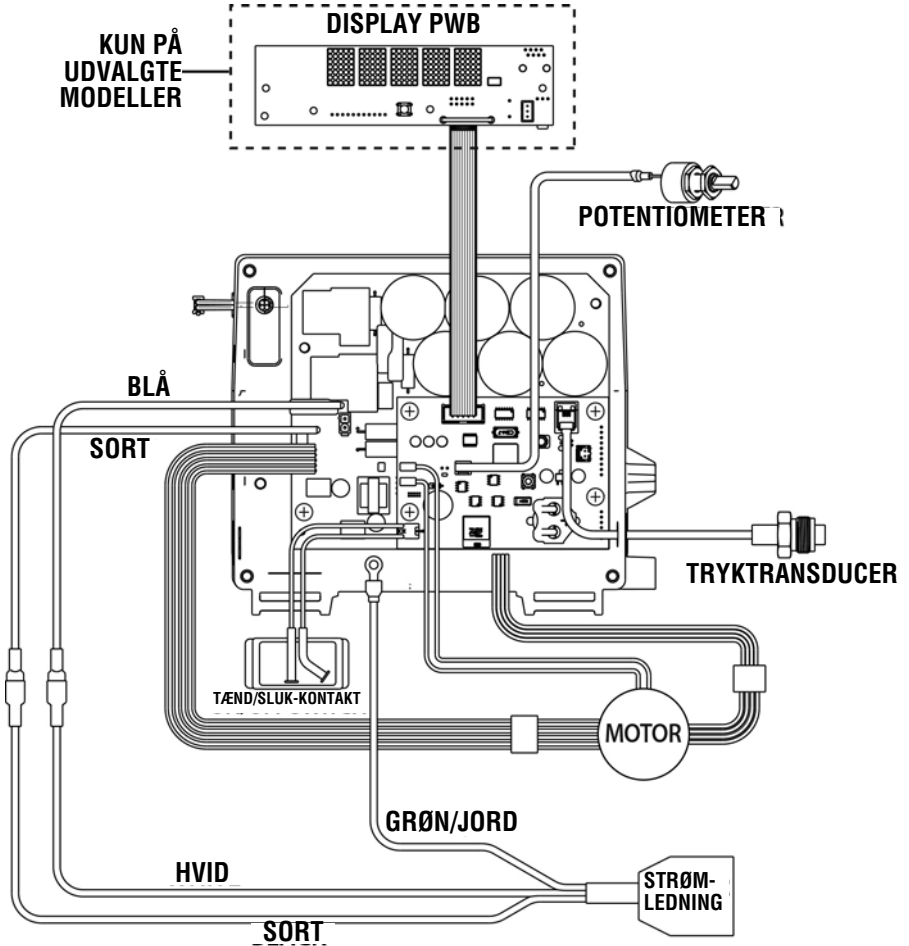

ti34564a

Mark X HD (internationale)

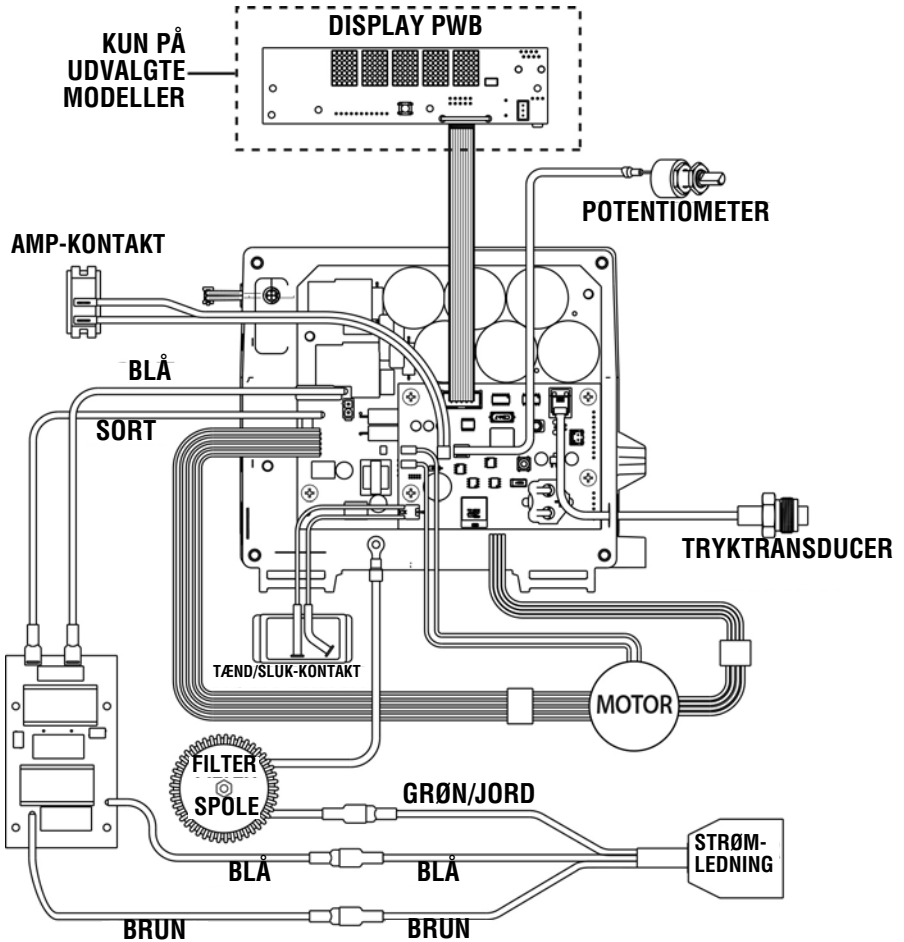

t34565a

Tekniske specifikationer

695-sprøjter		
	USA	Metrisk
Sprøjte		
Maksimal tilførsel	0,95 gpm	3,6 lpm
Maksimal dysestørrelse	0,031	0,031
Væskeafgang, npsm-gevind	1/4 tommer	1/4 tommer
Cyklusser	226 per gallon	60 per liter
Generatorminimum	5000 W	5000 W
120 V, A, Hz	15, 50/60	
230 V, A, Hz	10, 50/60	
Dimensioner		
Vægt:		
Standard-seriens Lo-Boy	94 pund	43 kg
Standard-seriens Hi-Boy	93 pund	42 kg
ProContractor-serien	103 pund	47 kg
Højde:		
Standard-seriens Lo-Boy	27,5 tommer	69,9 cm
Standard-seriens Hi-Boy	28,5 tommer med håndtaget nede 38,75 tommer med håndtaget oppe	72,4 cm med håndtaget nede 98,4 cm med håndtaget oppe
ProContractor-serien	39 tommer	99 cm
Længde:		
Standard-seriens Lo-Boy	37 tommer	94 cm
Standard-seriens Hi-Boy	26 tommer	66 cm
ProContractor-serien	29,5 tommer	75 cm
Bredde:		
	22,5 tommer	57,2 cm
Våddele	zink- og nikkelbelagt kulstofstål, nylon, rustfrit stål, PTFE, acetal, læder, UHMWPE, aluminium, wolframkarbid, PEEK, messing	
Støjniveau:		
Lydeffekt	91 dBa*	91 dBa*
Lydtryk	82 dBa*	82 dBa*
	*iht. ISO 3744; målt ved en afstand på 3,1 fod	*iht. ISO 3744; målt ved en afstand på 1 m

795-sprøjter

	USA	Metrisk
Sprøjte		
Maksimal tilførsel	1,1 gpm	4,2 lpm
Maksimal dysestørrelse	0,033	0,033
Væskeafgang, npsm-gevind	1/4 tommer	1/4 tommer
Cyklusser	195 pr. gallon	52 per liter
Generatorminimum	5000 W	5000 W
120 V, A, Hz	15, 50/60	
230 V, A, Hz	10, 50/60	
Dimensioner		
Vægt:		
Standard-seriens Lo-Boy	98 pund	45 kg
Standard-seriens Hi-Boy	97 pund	44 kg
ProContractor-serien	107 pund	49 kg
Højde:		
Standard-seriens Lo-Boy	27,5 tommer	69,9 cm
Standard-seriens Hi-Boy	28,5 tommer med håndtaget nede 38,75 tommer med håndtaget oppe	72,4 cm med håndtaget nede 98,4 cm med håndtaget oppe
ProContractor-serien	39 tommer	99 cm
Længde:		
Standard-seriens Lo-Boy	37 tommer	94 cm
Standard-seriens Hi-Boy	26 tommer	66 cm
ProContractor-serien	29,5 tommer	75 cm
Bredde:	22,5 tommer	57,2 cm
Våddele		
	zink- og nikkelbelagt kulstofstål, nylon, rustfrit stål, PTFE, acetal, læder, UHMWPE, aluminium, wolframkarbid, PEEK, messing	
Støjniveau:		
Lydeffekt	91 dBa*	91 dBa*
Lydtryk	82 dBa*	82 dBa*
	*iht. ISO 3744; målt ved en afstand på 3,1 fod	*iht. ISO 3744; målt ved en afstand på 1 m

Tekniske specifikationer

1095-sprøjter		
	USA	Metrisk
Sprøjte		
Maksimal tilførsel	1,2 gpm	4,5 lpm
Maksimal dysestørrelse	0,035	0,035
Væskeafgang, npsm-gevind	1/4 tommer	1/4 tommer
Cykklusser	123 pr. gallon	33 per liter
Generatorminimum	5000 W	5000 W
120 V, A, Hz	15, 50/60	
230 V, A, Hz	10, 50/60	
Dimensioner		
Vægt:		
Standardserie	116 pund	53 kg
ProContractor-serien	131 pund	59 kg
IronMan-serien	120 pund	54 kg
Højde:		
Standard- og IronMan-serien	29,5 tommer med håndtaget nede 38,5 tommer med håndtaget oppe	74,9 cm med håndtaget nede 97,8 cm med håndtaget oppe
ProContractor-serien	39 tommer	99 cm
Længde:		
Standard- og IronMan-serien	26 tommer	66 cm
ProContractor-serien	28 tommer	71 cm
Bredde:	24 tommer	61 cm
Våddele		
	zink- og nikkelbelagt kulstofstål, nylon, rustfrit stål, PTFE, acetal, læder, UHMWPE, aluminium, wolframkarbid, PEEK, messing	
Støjniveau:		
Lydeffekt	91 dBa*	91 dBa*
Lydtryk	82 dBa*	82 dBa*
	*iht. ISO 3744; målt ved en afstand på 3,1 fod	*iht. ISO 3744; målt ved en afstand på 1 m

1595-sprøjter		
	USA	Metrisk
Sprøjte		
Maksimal tilførsel	1,35 gpm	5,1 lpm
Maksimal dysestørrelse	0,039	0,039
Væskeafgang, npsm-gevind	1/4 tommer	1/4 tommer
Cyklusser	110 pr. gallon	29 per liter
Generatorminimum	5000 W	5000 W
120V, A, Hz	20, 50/60	
Dimensioner		
Vægt:		
Standardserie	124 pund	56 kg
ProContractor-serien	138 pund	63 kg
IronMan-serien	128 pund	28 kg
Højde:		
Standard- og IronMan-serien	29,5 tommer med håndtaget nede 38,5 tommer med håndtaget oppe	74,9 cm med håndtaget nede 97,8 cm med håndtaget oppe
ProContractor-serien	39 tommer	99 cm
Længde:		
Standard- og IronMan-serien	26 tommer	66 cm
ProContractor-serien	28 tommer	71 cm
Bredde:		
Standard- og IronMan-serien	24 tommer	61 cm
ProContractor-serien	24 tommer	61 cm
Våddele		
Våddele	zink- og nikkelbelagt kulstofstål, nylon, rustfrit stål, PTFE, acetal, læder, UHMWPE, aluminium, wolframkarbid, PEEK, messing	
Støjniveau:		
Lydeffekt	91 dBa*	91 dBa*
Lydtryk	82 dBa*	82 dBa*
	*iht. ISO 3744; målt ved en afstand på 3,1 fod	*iht. ISO 3744; målt ved en afstand på 1 m

Tekniske specifikationer

Mark IV HD-sprøjter		
	USA	Metrisk
Sprøjte		
Maksimal tilførsel	1,1 gpm	4,2 lpm
Maksimal dysestørrelse		
Nordamerikanske og modeller	0,033	0,033
Internationale modeller	0,031	0,031
Væskeafgang, npsm-gevind	3/8 tomme	3/8 tomme
Cykusser	195 pr. gallon	52 per liter
Generatorminimum	5000 W	5000 W
120 V, A, Hz	15, 50/60	
230 V, A, Hz	10, 50/60	
Dimensioner		
Vægt:		
Standardserie	101 pund	46 kg
ProContractor-serien	109 pund	49 kg
Højde:		
Standardserie	28,5 tommer med håndtaget nede 38,75 tommer med håndtaget oppe	72,4 cm med håndtaget nede 98,4 cm med håndtaget oppe
ProContractor-serien	39 tommer	99 cm
Længde:		
Standardserie	26 tommer	66 cm
ProContractor-serien	29,5 tommer	75 cm
Bredde:	22,5 tommer	57,2 cm
Våddele	zink- og nikkelbelagt kulstofstål, nylon, rustfrit stål, PTFE, acetal, læder, UHMWPE, aluminium, wolframkarbid, PEEK, messing	
Støjniveau:		
Lydeffekt	91 dBa*	91 dBa*
Lydtryk	82 dBa*	82 dBa*
	*iht. ISO 3744; målt ved en afstand på 3,1 fod	*iht. ISO 3744; målt ved en afstand på 1 m

Mark V HD-sprøjter		
	USA	Metrisk
Sprøjte		
Maksimal tilførsel	1,35 gpm	5,1 lpm
Maksimal dysestørrelse		
Nordamerikanske og britiske modeller	0,039	0,039
Internationale modeller	0,035	0,035
Væskeafgang, npsm-gevind	3/8 tomme	3/8 tomme
Cykluser	110 pr. gallon	29 per liter
Generatorminimum	5000 W	5000 W
120V, A, Hz	20, 50/60	
230V, A, Hz	10, 50/60	
Dimensioner		
Vægt:		
Standardserie	125 pund	57 kg
ProContractor-serien	141 pund	64 kg
IronMan-serien	129 pund	59 kg
Højde:		
Standard- og IronMan-serien	29,5 tommer med håndtaget nede 38,5 tommer med håndtaget oppe	74,9 cm med håndtaget nede 97,8 cm med håndtaget oppe
ProContractor-serien	39 tommer	99 cm
Længde:		
Standard- og IronMan-serien	26 tommer	66 cm
ProContractor-serien	28 tommer	71 cm
Bredde:		
	24 tommer	61 cm
Våddele		
	zink- og nikkelbelagt kulstofstål, nylon, rustfrit stål, PTFE, acetal, læder, UHMWPE, aluminium, wolframkarbid, PEEK, messing	
Støjniveau:		
Lydeffekt	91 dBa*	91 dBa*
Lydtryk	82 dBa*	82 dBa*
	*iht. ISO 3744; målt ved en afstand på 3,1 fod	*iht. ISO 3744; målt ved en afstand på 1 m

Tekniske specifikationer

Mark VII HD-sprøjter		
	USA	Metrisk
Sprøjte		
Maksimal tilførsel	1,58 gpm	6,0 lpm
Maksimal dysestørrelse	0,1 cm	0,1 cm
Væskeafgang, npsm-gevind	1/2 tomme	1/2 tomme
Cyklusser	97 per gallon	26 per liter
Generatorminimum	5000 W	5000 W
230 V, A, Hz	16, 50/60	
Dimensioner		
Vægt:		
Standardserie	132 pund	60 kg
ProContractor-serien	148 pund	67 kg
IronMan-serien	136 pund	62 kg
Højde:		
Standard- og IronMan-serien	29,5 tommer med håndtaget nede 38,5 tommer med håndtaget oppe	74,9 cm med håndtaget nede 97,8 cm med håndtaget oppe
ProContractor-serien	39 tommer	99 cm
Længde:		
Standard- og IronMan-serien	26 tommer	66 cm
ProContractor-serien	28 tommer	71 cm
Bredde:	24 tommer	61 cm
Våddele		
	zink- og nikkelbelagt kulstofstål, nylon, rustfrit stål, PTFE, acetal, læder, UHMWPE, aluminium, wolframkarbid, PEEK, messing	
Støjniveau:		
Lydeffekt	91 dBa*	91 dBa*
Lydtryk	82 dBa*	82 dBa*
	*iht. ISO 3744; målt ved en afstand på 3,1 fod	*iht. ISO 3744; målt ved en afstand på 1 m

Mark X HD-sprøjter		
	USA	Metrisk
Sprøjte		
Maksimal tilførsel	2,1 gpm	8,0 lpm
Maksimal dysestørrelse	0,11 cm	0,11 cm
Væskeafgang, npsm-gevind	1/2 tomme	1/2 tomme
Cyklusser	70 per gallon	19 pr. liter
Generatorminimum	5000 W	5000 W
230 V, A, Hz	16, 50/60	
Dimensioner		
Vægt:		
Standardserie	150 pund	68 kg
ProContractor-serien	166 pund	75 kg
IronMan-serien	154 pund	70 kg
Højde:		
Standard- og IronMan-serien	29,9 tommer med håndtaget nede 40,1 tommer med håndtaget oppe	76 cm med håndtaget nede 102 cm med håndtaget oppe
ProContractor-serien	39 tommer	99 cm
Længde:		
Standard- og IronMan-serien	26 tommer	66 cm
ProContractor-serien	30 tommer	75 cm
Bredde:	24 tommer	61 cm
Våddele	zink- og nikkelbelagt kulstofstål, nylon, rustfrit stål, PTFE, acetal, læder, UHMWPE, aluminium, wolframkarbid, PEEK, messing	
Støjniveau:		
Lydeffekt	91 dBa*	91 dBa*
Lydtryk	82 dBa*	82 dBa*
	*iht. ISO 3744; målt ved en afstand på 3,1 fod	*iht. ISO 3744; målt ved en afstand på 1 m

Alle varemærker eller registrerede varemærker tilhører deres respektive ejere.

Overensstemmelse

Radiofrekvensgodkendelser

Sendefrekvens (alle modeller): 2,4 GHz
Sendeeffekt (alle modeller): +8dBm





BEMÆRK: FCC/IC-bemærkning
(alle modeller)
Indeholder FCC ID: QOQBGM13P
Indeholder IC: 5123A-BGM13P

Den indeholdte enhed overholder del 15 i FCC-reglerne og de licens-fritagene RSS-standard(er) fra Industry Canada. Drift er underlagt følgende to betingelser: (1) dette udstyr må ikke forårsage skadelig interferens og (2) udstyret skal kunne håndtere al modtaget interferens inklusiv interferens der kan forårsage uønskede driftshændelser.

Ændringer eller modifikationer, der ikke er udtrykkeligt godkendt af den part, der er ansvarlig for overholdelse af gældende standarder og retningslinjer, kan gøre udstyret ubrugeligt.

Dette udstyr er ikke beskyttet mod skadelig interferens og kan ikke forårsage interferens på systemer, der er godkendt korrekt.

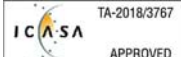
Dette udstyr har kortet BGM13P22A med homologationskode ANATEL 01330-19-03402.

		 TA-2018/3767 ICASA APPROVED	 R-R-CE8-AR0573A R-R-CE8-AR1050A R-R-CE8-AR1050B R-R-CE8-AR1050C R-R-CE8-AR1050D R-C-BGT-BGM13P22	 R 209-J00282
--	---	--	--	--

Californiens forslag 65



ADVARSEL: Dette produkt kan udsætte dig for kemikalier, der er kendt i den amerikanske delstat Californien, som værende kræftfremkaldende og forårsage fødselsdefekter eller anden reproduktiv skade. Der henvises til www.P65Warnings.ca.gov for yderligere oplysninger.

Gracos Standardgaranti

Graco garanterer, at alt udstyr, der henvises til i dette dokument, og som er fremstillet af Graco, og som bærer Gracos navn, er frit for materiale- eller fabrikationsfejl på den dato, hvor det sælges til den oprindelige køber med anvendelse for øje. Med undtagelse af eventuelle særlige, udvidede eller begrænsede garantier, der måtte blive udstedt af Graco, påtager Graco sig i en periode på tolv måneder fra købsdatoen at reparere eller udskifte enhver del af udstyret, som Graco finder at være fejlbæftet. Denne garanti gælder kun, når udstyret installeres, betjenes og vedligeholdes i henhold til de af Graco anbefalede, skriftlige anvisninger.

Denne garanti dækker ikke, og Graco påtager sig intet ansvar for, almindelig slitage eller eventuelle funktionsfejl, beskadigelse eller slitage, der skyldes ukorrekt installation, anvendelse til forkerte formål, slid, korrosion, utilstrækkelig eller forkert vedligeholdelse, forsømmelighed, uheld, ukorrekte tekniske indgreb eller udskiftning med komponentdele, der ikke er fremstillet af Graco. Graco påtager sig endvidere intet ansvar for funktionsfejl, beskadigelse eller slitage, der måtte skyldes, at det af Graco leverede udstyr ikke er foreneligt med konstruktioner, tilbehør, udstyr eller materialer, der ikke er leveret af Graco, eller som måtte skyldes ukorrekt konstruktion, fremstilling, installation, betjening eller vedligeholdelse af systemer, tilbehør, udstyr og materialer, der ikke er leveret af Graco.

Denne garanti er betinget af, at det udstyr, der hævdes at være fejlbæftet, indsendes franko til en autoriseret Graco-forhandler til bekræftelse af den påståede fejl. Hvis den påståede fejl kan accepteres, foretager Graco reparation eller udskiftning af alle defekte dele uden beregning. Udstyret vil derefter blive sendt franko til den oprindelige køber. Såfremt en undersøgelse af udstyret ikke måtte afsløre nogen materiale- eller fabrikationsfejl, vil reparationen blive udført mod et rimeligt gebyr, der kan omfatte udgifter til dele, arbejdsløn og forsendelse.

DENNE GARANTI ER DEN ENESTE, OG DEN TRÆDER I STEDET FOR ENHVER ANDEN GARANTI, DET VÆRE SIG UDTRYKkelig ELLER STILTIENDE, HERUNDER MEN IKKE BEGRÆNSET TIL GARANTI OM SALGBARHED ELLER GARANTI OM EGNETHED TIL ET BESTEMT FORMÅL.

Gracos eneste forpligtelse og købers eneste afhjælpningsret i tilfælde af garantibrud skal være som ovenfor beskrevet. Køberen accepterer, at denne ikke har nogen anden afhjælpningsret (herunder, men ikke begrænset til, utilsigtet eller følgemæssig erstatning for driftstab, mistet omsætning, personskade eller tingsskade eller noget andet deraf afledt eller følgende tab). Ethvert søgsmål for garantibrud skal anlægges inden to (2) år fra købsdatoen.

GRACO GIVER INGEN GARANTI OG FRASIGER SIG ENHVER STILTIENDE GARANTI OM SALGBARHED OG EGNETHED TIL ET BESTEMT FORMÅL I FORBINDELSE MED TILBEHØR, UDSTYR, MATERIALER ELLER KOMPONENTER, DER SÆLGES AF, MEN IKKE ER FREMSTILLET AF GRACO. Sådanne genstande, der sælges, men ikke er fremstillet af Graco (som f.eks. elektriske motorer, kontakter, slanger osv.), er omfattet af de eventuelle garantier, som ydes af producenterne af disse. Graco vil i rimeligt omfang bistå køberen i forbindelse med krav, der rejses som følge af brud på sådanne garantiforpligtelser.

Graco påtager sig under ingen omstændigheder erstatningsansvar for indirekte, utilsigtede, særlige eller følgemæssige skader som følge af Gracos levering af udstyr i forbindelse hermed eller som følge af leverance, ydelse eller anvendelse af produkter eller andre varer, der sælges i forbindelse hermed, uanset om sådanne skader skyldes kontraktbrud, garantibrud, forsømmelighed fra Gracos side eller andre forhold.

Oplysninger om Graco

For at få de seneste nyheder om Gracos produkter bedes du gå ind på www.graco.com.

For patentoplysninger, se www.graco.com/patents.

FOR AT AFGIVE EN ORDRE, kan du kontakte Graco-forhandleren eller ringe til +1-800-690-2894 for at få oplyst nærmeste forhandler.



Dette dokument – såvel tekst som illustrationer – afspejler de senest tilgængelige produktoplysninger på tidspunktet for offentliggørelsen heraf. Graco forbeholder sig ret til at foretage ændringer når som helst uden varsel.

Oversættelse af originale instruktioner. This manual contains Danish. MM 3A6342

Graco Headquarters: Minneapolis
International Offices: Belgium, China, Japan, Korea

GRACO INC. AND SUBSIDIARIES • P.O. BOX 1441 • MINNEAPOLIS MN 55440-1441 • USA

Copyright 2018, Graco Inc. Alle Gracos produktionssteder er registreret iht. ISO 9001.

www.graco.com
Revision F, august 2020