

LineDriver® ES Lithium

3A9060C

DA

Til fremdrivning af afstribningsaggregat og udstyr til afstribningsfjernelse. Kun til erhvervsmæssig brug. Ikke godkendt til brug i sprængfarlige atmosfærer eller på farlige (klassificerede) steder.

Modeller: 25U670, 25U671



16 km/t maksimal driftshastighed



Vigtige sikkerhedsforskrifter

Læs alle advarsler og instruktioner i denne vejledning og i relaterede manualer til LineLazer®, GrindLazer® og ThermoLazer®, før udstyret tages i brug. Gem disse vejledninger.

Relaterede håndbøger:	
Hurtig guide til Power Sonic (scan QR-kode nedenfor)	
710-0138	Delta-Q-batterioplader
3A6720	Hitch Receiver-sæt

LineDriver ES Lithium			
	Model	Serie	Ledningsadapter
---	25U670	B	Nordamerika
  	25U671	B	Nordamerika Australien CEE 7/7 Danmark Italien Schweiz Storbritannien



POWER PS SONIC
TRUSTED BATTERY SOLUTIONS

SMART BATTERY

 **LEARN MORE ABOUT THE LITHIUM BLUETOOTH BATTERY SERIES**

 Quick Guide

 App Download

Anvend kun originale reservedele fra Graco.
Anvendelse af reservedele, der ikke er fremstillet af Graco, kan ugyldiggøre garantien.

SERVICE
to every customer, every time

??  **??**
www.graco.com/techsupport











PROVEN QUALITY. LEADING TECHNOLOGY.

Indhold





Advarsler	3	Reparation	19
Komponentoversigt	6	Udskiftning af batteripakke	19
Konfiguration	7	Udskiftning af transakslen	20
12V AUX-porte	7	Udskiftning af traktionsmotor	20
Opstart	8	Udskiftning af motorstyring	20
Sådan fungerer betjeningsselementerne	8	Genbrug og bortskaffelse	21
Daglig inspektion	9	Bortskaffelse af genopladeligt batteri	21
Betjening	10	Når produktet er udtjent	21
Forskelle i drift	10	Fejlfinding – LineDriver	22
Sådan betjener du	10	Fejlfinding - motorstyring	23
Drift på skråninger	11	Deltegnning	28
Trailer Lastning & Aflastning	11	Deltegnning	29
Opladning af batterierne	12	Deltegnning – detaljerede visninger	30
Vedligeholdelse	14	Deltegnning	31
Justering eller udskiftning af		Delliste	32
parkerings-/nødbremse	14	Ledningsdiagram – Harness 25N661	34
Justering af styreforbindelsen	15	Ledningsdiagram	35
Koblerjustering	16	Ledningsdiagram – Harness 25E406	36
Acceleratorkalibrering (ved brug af sæt 25N880)		Tekniske specifikationer	37
17		Gracos standardgaranti	39
Transakselservice	18	Oplysninger om Graco	39

Advarsler

Følgende advarsler gælder for opstilling, brug, jordforbindelse, vedligeholdelse og reparation af dette udstyr. Udåbningstegnet indikerer en generel advarsel, og faresymbolerne henviser til procedurespecifikke risici. Når disse symboler forekommer i denne brugermanuals hovedtekst eller på advarselsmærkater, henvises der til disse advarsler. Der kan fremgå produktspecifikke faresymboler og advarsler, der ikke er gennemgået i dette afsnit, overalt i denne brugermanuals hovedtekst, hvor det er relevant.

 <h1 style="margin: 0;">ADVARSEL</h1>	
	<p>FARE I FORBINDELSE MED BEVÆGELIGT KØRETØJ</p> <p>Uforsigtig og uforsvarlig adfærd medfører ulykker. Fald fra køretøj, sammenstød med personer eller genstande, eller at blive ramt af andre køretøjer kan medføre alvorlig personskade eller død.</p> <ul style="list-style-type: none"> • Må ikke betjenes, medmindre den er fastgjort til afstribningsaggregat eller udstyr til afstribningsfjernelse. • Undlad at træde på retnings-/speederpedaler. • Drej langsomt. Undgå sving på mere end 45°. • Friktionsmodstanden kan være reduceret ved kørsel ned ad bakke. • Må ikke anvendes på skrånninger, der overstiger 7,5°. • Passagerer må ikke medtages. • Må ikke anvendes til bugsering. • Anvend kun med afstribningsaggregat eller udstyr til afstribningsfjernelse. • Sørg for passende trafikregulering på alle trafikerede steder. Se håndbogen for Uniform Traffic Control Devices (MUTCD), U.S. Department of Transportation, Federal Highway Administration samt de lokale myndigheder og færdselsregler.
 	<p>TRAFIKFARE</p> <p>Hvis man rammes af køretøjet, kan det medføre alvorlig skade eller død.</p> <ul style="list-style-type: none"> • Undlad at benytte i trafikken. • Brug trafikkontrol.
 	<p>FARE FOR ELEKTRISK STØD</p> <p>Dette udstyr skal jordforbindes. Forkert jordforbindelse, opstilling eller brug af systemet kan medføre elektrisk stød.</p> <ul style="list-style-type: none"> • Sluk for udstyret, og tag stikket ud af kontakten, før der foretages eftersyn på udstyret. • Brug kun stikkontakter med jordforbindelse. • Brug kun 3-ledede forlængerledninger. • Jordbenene på ledninger og forlængerledninger skal være ubeskadigede. • Må ikke udsættes for regn. Skal opbevares indendørs.
	<p>FARE VED FORKERT ANVENDELSE AF UDSTYR</p> <p>Forkert anvendelse kan forårsage død eller alvorlig personskade.</p> <ul style="list-style-type: none"> • Betjen aldrig enheden, hvis du er træt eller har indtaget medicin eller alkohol. • Kontroller udstyret dagligt. Reparér eller udskift nedslidte eller beskadigede dele øjeblikkeligt, og benyt kun originale dele fra producenten. • Foretag aldrig ændringer eller modifikationer på udstyret. Ændringer eller modifikationer kan ugyldiggøre agentens godkendelser og medføre sikkerhedsrisici. • Sørg for, at alt udstyr er klassificeret og godkendt til det miljø, du benytter det i. • Anvend kun udstyret til det formål, det er beregnet til. Yderligere oplysninger fås ved henvendelse til Graco-forhandleren. • Der må ikke opholde sig børn eller dyr i arbejdsområdet. • Overhold alle gældende sikkerhedsbestemmelser.

ADVARSEL

	<p>FARE FOR FORBRÆNDINGER</p> <p>Udstyrsflader og væske, der varmes op, kan blive meget varmt under betjening. Sådan undgås alvorlige forbrændinger:</p> <ul style="list-style-type: none"> • Undgå at berøre varm væske eller varmt udstyr.
	<p>FARER I FORBINDELSE MED BATTERIET</p> <p>Batteriet kan blive utæt, eksplodere, forårsage forbrændinger eller forårsage en eksplosion, hvis det ikke håndteres korrekt. Indholdet fra et åbnet batteri kan forårsage svær irritation og/eller kemiske forbrændinger. Hvis det kommer på huden, skal den vaskes med sæbe og vand. Hvis det kommer i øjnene, skal de skylles med vand i mindst 15 minutter, hvorefter der øjeblikkeligt skal søges lægehjælp.</p> <ul style="list-style-type: none"> • Sæt kun batteriet til igen i et område med god udluftning og væk fra brændbare eller letantændelige materialer, inklusive maling og opløsningsmidler. • Når batteriet ikke er i brug, skal det holdes væk fra metalgenstande såsom nøgler, søm, skruer eller andre metalgenstande, der kan kortslutte batteriterminalerne. • Må ikke kastes på ild. • Må kun oplades med en oplader godkendt af Graco, som anført i denne vejledning. • Må ikke opbevares eller oplades ved temperaturer under 32° eller over 113°F (0° til 45°C). • Må ikke opbevares ved temperaturer under 14° eller over 140°F (-10° til 60°C). • Batteriet må ikke udsættes for vand eller regn. • Batteriet må ikke skilles ad, knuses eller penetreres. • Et batteri, der er revnet eller beskadiget, må ikke bruges. • Følg lokale forordninger og/eller bestemmelser vedrørende bortskaffelse.
    	<p>FARE FOR ELEKTRISK STØD, BRAND OG EKSPLOSION FRA OPLADEREN</p> <p>Forkert opsætning eller anvendelse kan medføre elektrisk stød, brand og eksplosion.</p> <ul style="list-style-type: none"> • Må kun oplades i et område med god udluftning og væk fra brændbare eller letantændelige materialer, inklusive maling og opløsningsmidler. • Må ikke oplades på en letantændelig eller brændbar overflade. • Batteriet må ikke efterlades uden opsyn under opladning. • Tag omgående opladeren ud af stikket, når opladning er afsluttet. • Oplad kun batterier, der er godkendt af Graco og anført i denne håndbog; andre batterier kan sprænge. • Må kun bruges i tørre omgivelser. Må ikke udsættes for vand eller regn. • En oplader, der er revnet eller beskadiget, må ikke bruges. • Hvis el-ledningen er beskadiget, skal opladeren eller ledningen udskiftes, afhængigt af modellen. • Tag opladeren ud af stikkontakten inden rengøring. • Sørg for, at batteriets udvendige overflade er ren og tør, før det sættes i opladeren. • Forsøg aldrig at genoplade ikke-genopladelige batterier. • Opladeren må ikke skilles ad. Bring opladeren til et autoriseret servicecenter, når der er behov for serviceeftersyn eller reparation.

⚠ ADVARSEL



JORDFORBINDELSE

Dette produkt skal jordforbindes. I tilfælde af en elektrisk kortslutning nedsætter jordforbindelsen risikoen for elektrisk stød ved at fungere som en afleder for den elektriske strøm. Dette produkt er udstyret med et kabel, der har en jordledning med et tilsvarende jordstik. Stikket skal altid sættes i en kontakt, som er korrekt installeret og jordforbundet i overensstemmelse med alle lokale retningslinjer og bestemmelser.

- Ukorrekt installation af jordforbindelsesstikket kan resultere i risiko for elektrisk stød.
- Når ledningen eller stikket skal repareres, må jordledningen ikke tilsluttes til hverken den ene eller den anden terminal med fladt blad.
- Jordledningen med isolering har en ydre grøn overflade med eller uden gule striber.
- Spørg en autoriseret elektriker eller servicetekniker, hvis instruktionerne vedr. jordforbindelse ikke er forstået helt, eller spørg hvis du er i tvivl om, hvorvidt produktet er korrekt jordforbundet.
- Det leverede stik må ikke modificeres. Hvis det ikke passer til stikkontakten, skal du få en kvalificeret elektriker til at installere den rigtige stikkontakt.
- Dette produkt er beregnet til brug med et nominelt kredsløb på 120 V eller 230 V og har et jordforbundet stik, der ligner dem der vises herunder.

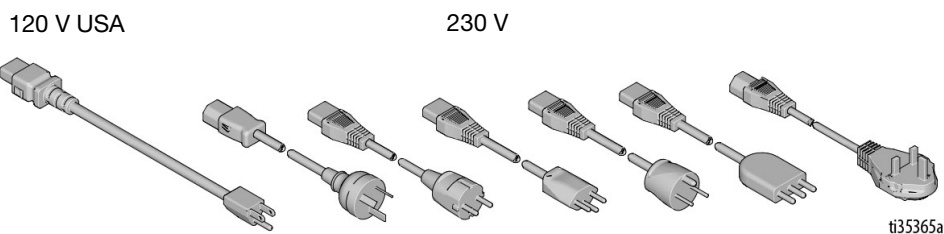

- Produktet må kun tilsluttes til en stikkontakt, der har samme konfiguration som stikket.
- Dette produkt må ikke bruges sammen med en adapter.



PERSONBESKYTTELSESUDSTYR

Brug passende beskyttelsesudstyr, når du opholder dig i arbejdsområdet, for at bidrage til at forhindre alvorlige kvæstelser, herunder øjenskader, høretab, indånding af giftige dampe samt forbrændinger. Beskyttelsesudstyr inkluderer, men er ikke begrænset til:

- Øjenbeskyttelse og høreværn.
- Åndedrætsværn, beskyttelsesbeklædning og handsker som anbefalet af producenten af væske- og opløsningsmiddel.

Komponentoversigt

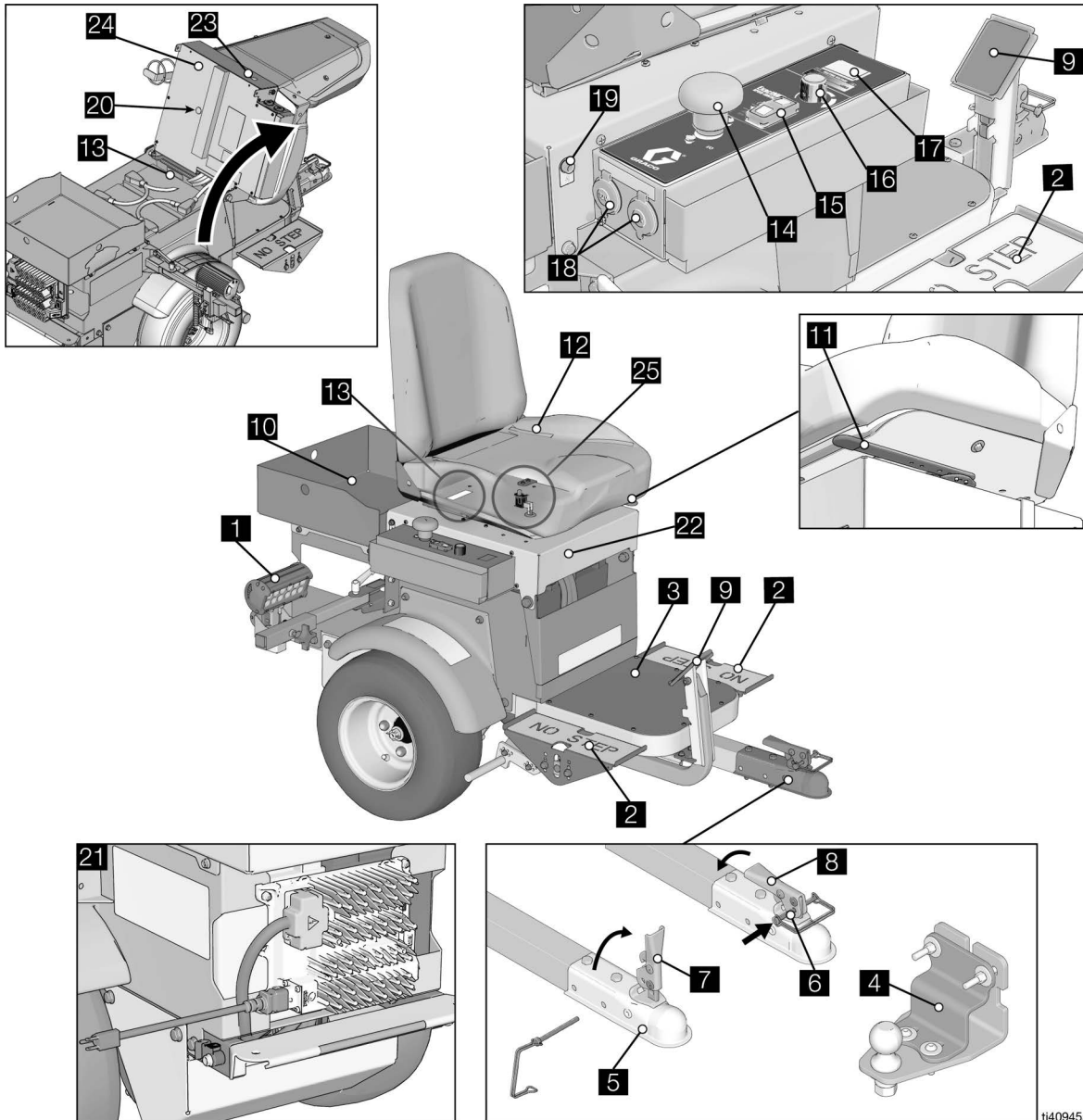

1	Forlygte
2	Retnings-/hastighedspedaler
3	Fodplade
4	Trækkrog
5	Kobling
6	Sikringsstiftens placering
7	Håndtag åbent
8	Håndtag låst
9	Parkerings-/nødbremse
10	Værktøjskasse
11	Sædejustering
12	Operatørsæde
13	Serie ID-nr.

14	Strømkontakt
15	Fartkontakt
16	ExactMil™ Hastighedskontrol
17	Spændingsmåler
18	12 V hjælp. Strømforsyning
19	Lysstik
20	Diagnostisk lys til motorstyring
21	Batterioplader
22	Sædelåg
23	Brummer
24	Sædebetræk
25	Kontakt til sædelås

Konfiguration

1. Fastgør den leverede rampe på palle.
2. Tilslut Hitch Receiver til afstribningsaggregat eller udstyr til afstribningsfjernelse – **Hitch Receiver Sæt 25N787; Manual 3A6720.**

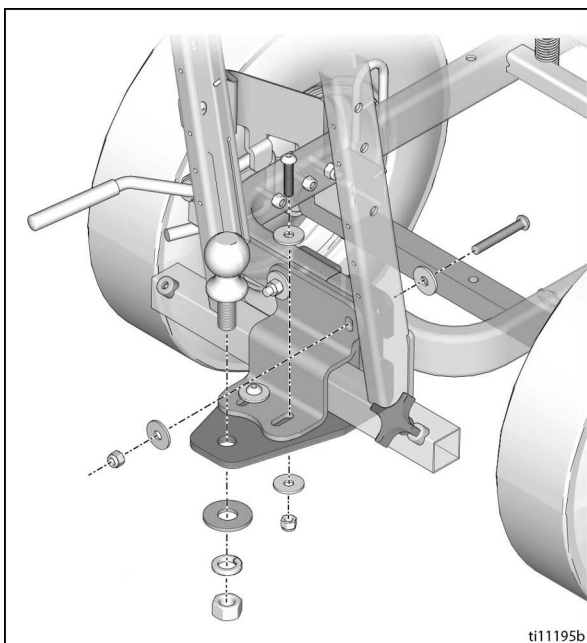

3. Installer LineDriver-kobler til afstribningsaggregat eller kværn-hobboll.

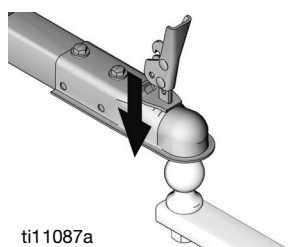

4. Sæt koblingen i låst position (M).

BEMÆRK: Hvis koblingen er for stram til at låse eller er løs efter låsning, skal den justeres. Se **Koblerjustering**, side 16.

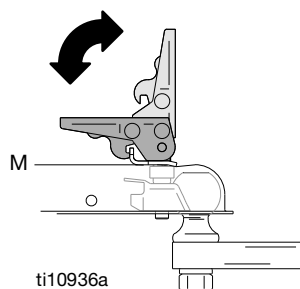

5. Indsæt sikringsstiften i låsemekanismen

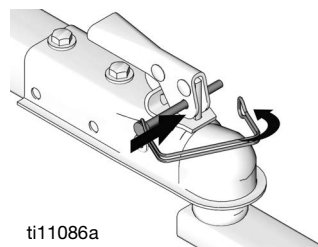

6. Juster sædet frem/tilbage med håndtaget under sædet.

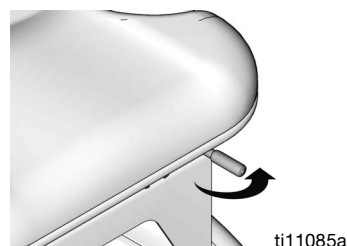

7. Juster højden af pedalerne til ønsket position ved at fjerne/udskifte bolte (Y).
8. Løsn de to møtrikker (C) på undersiden af pedalerne. Drej pedalen til den ønskede position. Tilspænd møtrikkerne.

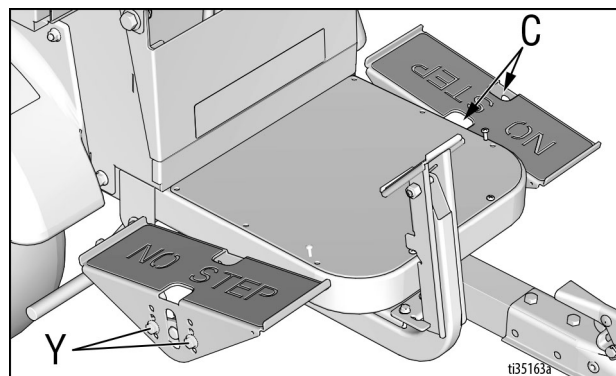

12V AUX-porte

12V AUX-strømportene leverer strøm til tilbehør.

BEMÆRK

12V AUX-porte skal anvendes som strømforsyning til tilbehør. Det kan resultere i batteriskade, hvis der bruges andre metoder til at strømforsynde tilbehør.

Opstart

Sådan fungerer betjeningselementerne

Retnings-/hastighedspedaler

Retnings-/hastighedspedaler kører LineDriveren frem og tilbage. Skift fra fremad til bak aktiverer en bremsning. LineDriveren standser, når begge fødder fjernes fra pedalerne. Anvend en eller begge fødder til at betjene pedalerne.

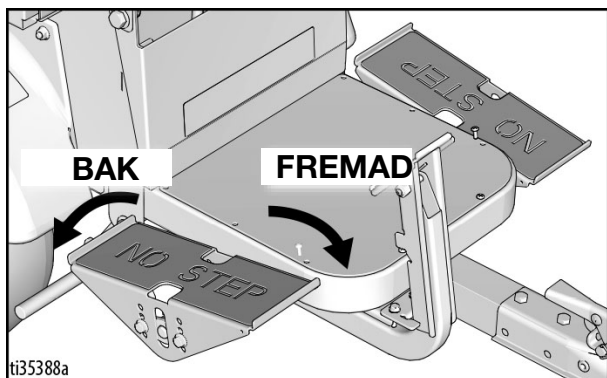

Parkerings-/nødbremse

Parkerings-/nødbremsen stopper maskinen i en nødsituation og forhindrer den i at bevæge sig, når den er parkeret. For at aktivere parkings-/nødbremsen skal du træde hårdt på bremsepedalen, indtil den låser. For at frigøre den, skal du trykke på den nedre del af bremsepedalen.

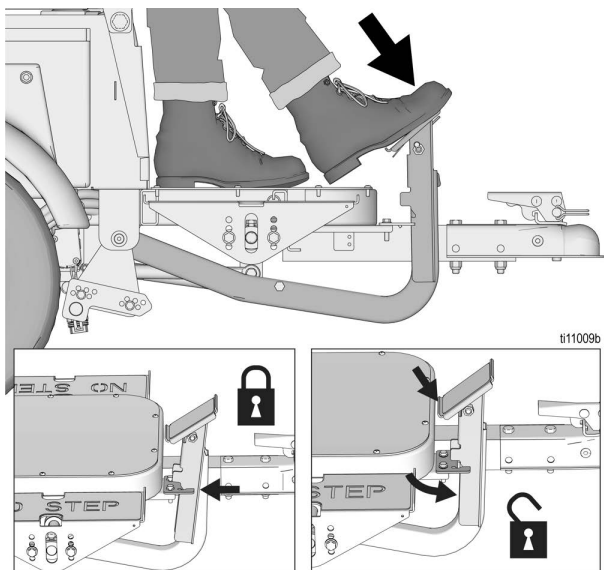

Fartkontakt

ExactMil™ -tilstand (Hastighedskontrol)

ExactMil sikrer en ensartet malingstykkelse ved at holde hastigheden stabil. For at aktivere ExactMil-tilstand:

1. Stop bevægelse. Drej hastighedskontrolknappen hele vejen mod uret.
2. Indstil Fartkontakt til ExactMil -positionen.

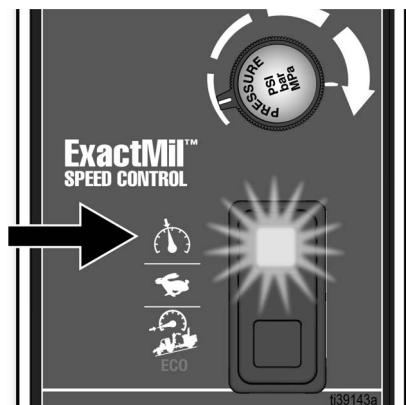

3. Træd på fodpedalen for at køre frem. Indstil hastighedsreguleringsknappen til den ønskede hastighedsindstilling.

BEMÆRK: ExactMil-hastighedsregulering er kun aktiv, når du bevæger dig fremad. Bakhastighed er ikke påvirket. ExactMil-hastighedsregulering begrænser den maksimale hastighed, der kan opnås med pedalen.

For at slukke for ExactMil-tilstand:

- Sæt Fartkontakt tilbage til midterpositionen.

Fuld hastighedstilstand

Sæt Fartkontakt til midter -positionen. Det tillader en fremadgående hastighed på 16 km/t og en bakkehastighed på 11 km/t.

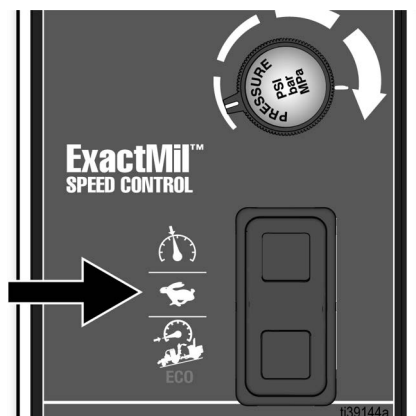

Hældnings-/ECO-tilstand

Hældnings-/ECO-tilstand anbefales som udgangspunkt for al drift. Den er nyttig, når der er behov for større kontrol såsom ved lastning og aflastning, kørsel i trange områder. Hældnings-/ECO-tilstand bør anvendes, når den betjenes ved hældninger. Det forlænger også batteriets levetid. For at aktivere hældnings-/ECO-tilstand:

- Sæt Fartkontakt til hældnings-/ECO  -position.

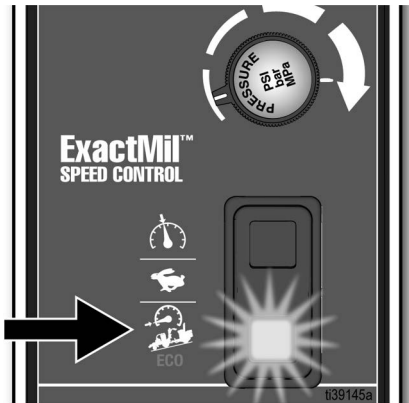

BEMÆRK: Hældnings-/ECO-tilstand begrænser kørehastighed til ca. 9 km/t og bakhastighed til ca. 6 km/t.

For at deaktivere hældnings-/ECO-tilstand:

- Sæt Fartkontakt tilbage til midterpositionen.

Brummer

En brummer lyder for at indikere forskellige betjeningstilstande.

En enkelt tone på omkring et sekund efter strømkontakten tændes.	Nu er retnings-/hastighedspedalerne aktive.
Gentagende tone ca. en gang i sekundet.	Batterierne er næsten flade. Se Opladning af batterierne , side 12.
Vedvarende tone, mens man kører hurtigere end 10 km/t.	Reduceret bremse tilgængelig fra retnings-/speederpedaler. Se advarsel i Forlænget bremseafstand , side 11.

Daglig inspektion

Udfør de følgerne inspektioner hver dag, inden LineDriver ES Lithium anvendes.

1. Tjek batteriladningsniveauet. Oplad, hvis ikke fuldt opladet.
2. Inspicer koblingen for overdrevet bevægelse. Skyl efter behov. Se **Koblerjustering**, side 16. Udskift kobling, hvis den ikke længere kan justeres.
3. Tjek funktionen på sædets låsekontakt. Sædets låsekontakt stopper ES Driveren, når chaufføren forlader sædet og deaktiverer retnings-/hastighedspedalerne.
 - a. Med parkings-/nødbremser TÆNDT skal du rykke strømkontakten til TÆND, mens du står ved siden af LineDriver ES.
 - b. Tryk let på retnings-/hastighedspedalerne. LineDriver ES bør ikke kunne bevæge sig.
 - c. Sæt dig på sædet og tryk let på retnings-/hastighedspedalerne. Enheden bør forsøge at bevæge sig.
 - d. Betjen sikkerhedssystemet, hvis LineDriver ikke svarer som beskrevet i trin b og c ovenfor.
4. Afprøv parkerings-/nødbremsefunktionen og justeringen.
 - a. Vælg et fladt og åbent område. Accelerer til 5 km/t.
 - b. Få LineDriver ES til at rulle frit (frihjul) ved at flytte strømkontakten til FRA-positionen.
 - c. Stop enhed ved at anvende parkerings-/nødbremse. For at justere bremsen, se **Justering eller udskiftning af parkerings-/nødbremse**, side 14.

Betjening

Forskelle i drift

LineDriver ES Lithium fungerer anderledes end en benzindrevet LineDriver.

1. LineDriver ES ruller frit, særligt på skråninger, når den ikke er tændt. Brug parkerings-/nødbremsen, før du slukker.
2. Tænd, før du slipper parkerings-/nødbremsen.
3. Ydelsen falder, når batteriniveauet er lavt. Når der er omkring en times batteri tilbage, begynder spændingsmåleren at blinke. Når batterierne er ved at være helt tomme, og LineDriver ES er på vej til at lukke ned, lyder brummeren omkring en gang i sekundet.
4. Responsen fra retnings-/hastighedspedalerne er blødere. Bliv bekendt med denne blødere respons før brug på arbejdsplads.

Sådan betjener du

1. Sid på sædet for at aktivere sikkerhedssystemet. Sørg for, at retnings-/hastighedspedalerne ikke er trykket ned.
2. Slå strømkontakten TIL. Brummeren lyder om få sekunder, hvilket indikerer, at retnings-/hastighedspedalerne nu er aktive.
3. Frakobl parkerings-/nødbremsen på LineDriver og bremser på eventuelt tilsluttet udstyr.
4. Klem håndkontrol for at frigøre hjul på tilsluttet udstyr.

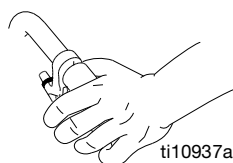

BEMÆRK: LineDriver kan bevæge sig frem eller tilbage. Der drejes med afstribningsaggregat eller slibemaskine.

5. Skub afstribningsaggregat eller slibemaskinens håndtag for at påbegynde den ønskede drejning.

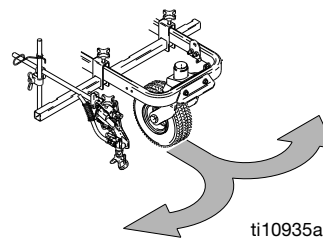

FRIHJULSFARE				
Hvis du slukker for strømkontakten, kan du ikke længere køre. Tab af drivkraft får LineDriver til at frihjulet, hvilket gør det muligt for den at rulle frit.				
<ul style="list-style-type: none"> • Sluk ikke for strømkontakten, mens LineDriver er i bevægelse. • Hvis du mister drivkraft, mens LineDriver er i bevægelse, skal du bruge den manuelle parkerings-/nødbremse til at stoppe LineDriver. • Brug altid den manuelle parkerings-/nødbremse, før du slukker for strømkontakten eller står op fra sædet. 				

6. Flyt retnings-/hastighedspedaler for at køre LineDriver som vist nedenfor. Skift fra fremad til bak aktiverer en bremsning.

BEMÆRK: Bemærk: LineDriver standser, når begge fødder fjernes fra pedalerne.

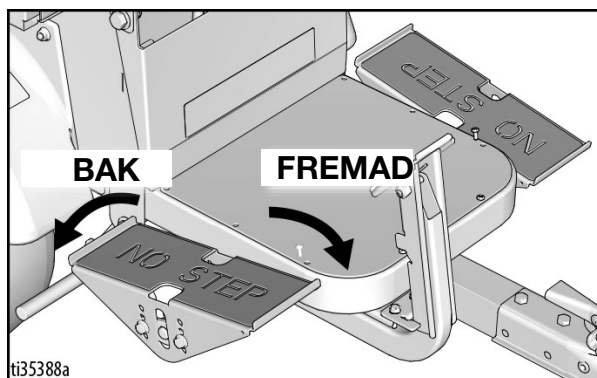

7. Aktivér parkerings-/nødbremsen, når LineDriver ikke benyttes. Dette forhindrer rulning, når du er på en skråning.

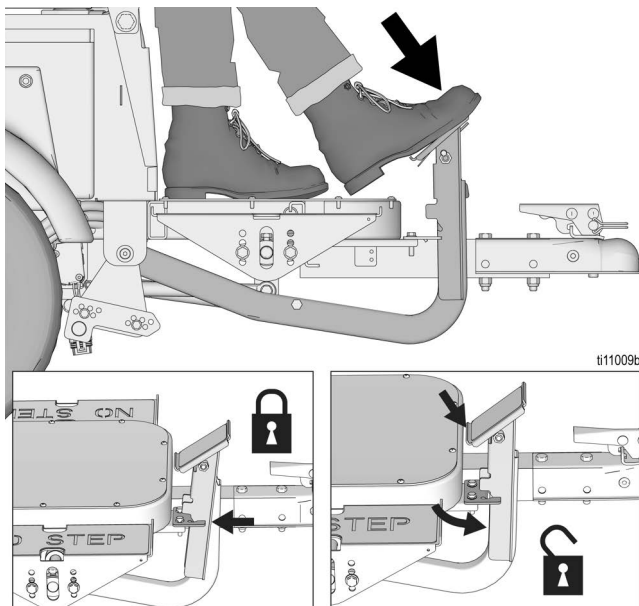

Drift på skråninger

Forlænget bremseafstand

Drift på skråninger resulterer i forlængede bremseafstande.

1. Vælg skråning-/økotilstand på Fartkontakt, når du kører på skråninger.
2. Vær forberedt på at bruge parkerings-/nødbremsen under drift på skråninger.

BEMÆRK: Må ikke anvendes på skråninger der oversi



REDUCERET BREMSEFARE

Bremssning fra retnings-/hastighedspedalerne kan være svært reduceret på skråninger ved hastigheder over 6,5 m/t (10 km/t). Denne reducerede bremssning resulterer i længere bremseafstande end normalt, hvilket kan føre til uheld.

En konstant brummealarm lyder, når denne reducerede bremsetilstand sker. Hvis denne alarm lyder, skal du anvende parkerings-/nødbremsen til at sænke farten. Gør du ikke det, kan de resultere i alvorlig skade.

- Lad være med at køre på en måde, der får denne alarm til at lyde.

Start og stop på en skråning

1. Aktivér den manuelle bremse, før du sætter slukker for strømkontakten, når du parkerer på en hældning.
2. Drej strømkontakten til ON, og lad maskinen initialisere, før du slipper den manuelle bremse, når du starter på en skråning.

Trailer Lastning & Aflastning

BEMÆRK: LineDriver ES ruller frit, særligt på skråninger, når den ikke er tændt. Brug parkerings-/nødbremsen, før du slukker. Tænd, før du slipper parkerings-/nødbremsen.

1. Hold altid LineDriver forbundet med afstribningsaggregat eller slibemaskine.
2. Brug en plan overflade til at laste og aflaste. Sørg for, at der er tilstrækkelig plads bag ramperne.
3. Brug lastramper, der er tilstrækkeligt lange, og i stand til at håndtere vægten af enheden og operatøren.
4. Juster afstribningsaggregat eller slibemaskinens håndtag til højeste position. Skub sædet så langt tilbage som muligt.

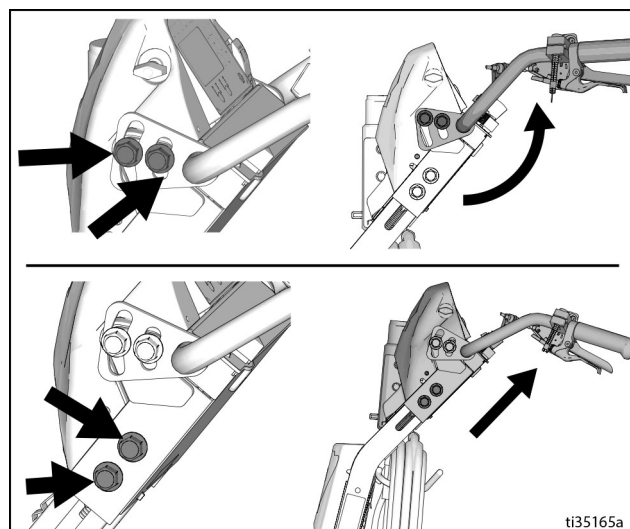

5. Brug højre fod til at aktivere parkerings-/nødbremse. Brug venstre fod til at styre hastigheden. Brug ECO-tilstand til at begrænse hastigheden.
6. Kør langsomt lige op/ ned af ramper (kør ikke skråt).
7. Hold styr på håndtagene, da rampen forhandles.

BEMÆRK: Afstribningsaggregat eller slibemaskinens håndtag svinger op/ ned, når rampen tilkobles/frakobles. Hold benene fri.

Opladning af batterierne

<p>Udskiftning og opladning af batteriet må kun ske på et sted med ordentlig ventilation og væk fra brændbare eller letantændelige materialer, inklusive maling og opløsningsmidler. Opladeren kan blive varm under opladning. Berør ikke. Se opladningsmanual for yderligere oplysninger.</p>				

Opladeren kan bruges, når LineDriver ikke er i brug. Når batterierne er fuldt opladede, stopper opladeren automatisk.

Batterier er 50% opladet, når de forlader fabrikken. Pga. automatisk afladning af batteriet, skal det oplades før første brug. Det tager ~10-12 timer at oplade et fuldt udtømt batteri og ~4 timer at oplade batteriet 3/4 fuld.

BEMÆRK: Batteriets opladningscyklus afhænger af hver cyklus' afladningsdybde. Et batteri, der er afladet til 50 % dybde, vil få dobbelt så mange cyklusser i dets levetid sammenlignet med, hvis det bliver afladet til 100 % dybde for hver cyklus.

1. Anbring opladeren på et tørt sted med ordentlig ventilation og væk fra brændbare eller letantændelige materialer, inklusive maling og opløsningsmidler.
2. Placér driveren, sådan at hjulene befinder sig på en jordforbunden overflade, ikke på fliser.
3. Sørg for, at strømkontakten befinder sig i positionen **OFF**.

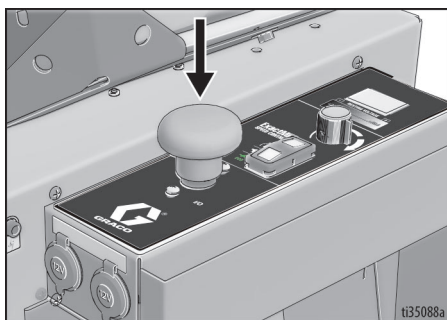

4. Brug din smartphones kamera til at scanne og downloade hurtigguiden til Power Sonic og batteri-appen til at kontrollere batteriniveauet.

POWER SONIC
TRUSTED BATTERY SOLUTIONS

SMART BATTERY

LEARN MORE ABOUT THE
LITHIUM BLUETOOTH BATTERY SERIES

Quick Guide

App Download

5. Tilslut ladekablet til enhedens opladningsport. Tilslut en forlængerledning, ifølge opladerens manual, til ladekablet, og sæt den ind i stikkontakten.
6. **Træk altid batteriopladerens stik ud, når batterierne når fuld opladning.**

<p>Dette udstyr skal være jordet for at reducere risikoen for statisk gnistdannelse og elektrisk stød. Elektriske eller statiske gnister kan få dampe til at antænde eller eksplodere. Ukorrekt jordforbindelse kan forårsage elektrisk stød. En god jordforbindelse fungerer som en afleder for den elektriske strøm.</p>				

Stikket skal altid sættes i en kontakt, som er korrekt installeret og jordforbundet i overensstemmelse med alle lokale retningslinjer og bestemmelser.

Det leverede stik må ikke modificeres. Hvis det ikke passer til stikkontakten, skal du få en kvalificeret elektriker til at installere den rigtige stikkontakt.

Effektkrav

- Alle modeller bruger den samme batterioplader. Se **Tekniske specifikationer**, side 37, for strømkrav.

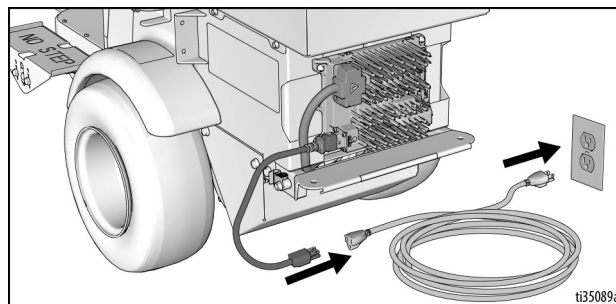

Vedligeholdelse af batteri

- Opladning – afbryd altid opladeren efter 24 timer.
- Opbevaring – lad aldrig batteriopladeren være tilsluttet strømforsyningen under opbevaring. Lad ikke batteriet komme under 20 % SOC (ladetilstand) for optimal batterilevetid.
- Under langtidsoopbevaring bør et lithiumbatteri ikke opbevares ved 100% SOC. Opbevar mellem 30-70% SOC.
- Anbefalet temperatur ved langtidsoopbevaring: 59° til 95°F (15° til 35°C).

7. Opladningsindikatoren betyder, at opladeren er aktiv.
8. Når strømmen er tilsluttet, starter opladeren straks at oplade.

BEMÆRK: Batteriet oplades til ~ 30 volt under opladning, og så kommer det tilbage til ~27 volt efter fuldt opladning.

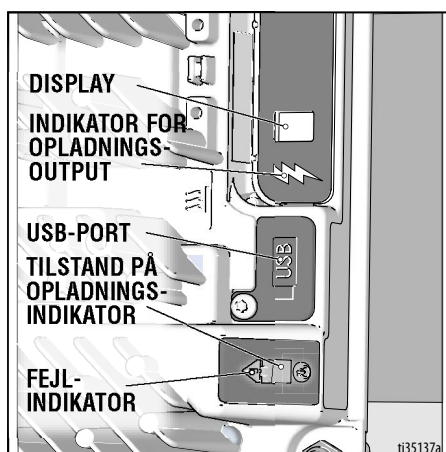

BEMÆRK: Opladningsdisplayet kan vise koder for at angive forskellige forhold. **Se opladningsmanual for yderligere oplysninger.**

- "F"-koder, der betyder, at en intern fejltilstand har fået opladningen til at stoppe.
 - "E"-koder, der betyder, at en ekstern fejltilstand har fået opladningen til at stoppe.
9. Når batteriladningsindikatoren lyser grønt, er opladningen færdig.

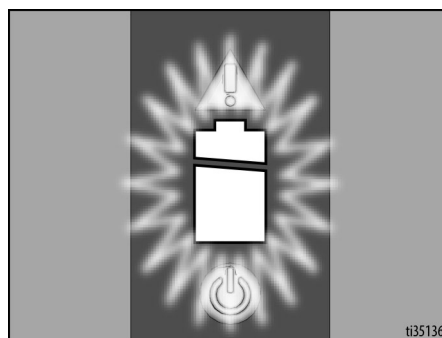

Vedligeholdelse

Justering eller udskiftning af parkerings-/nødbremse

1. Bloker dæk, så LineDriver ikke bevæger sig. Slip parkerings-/nødbremsen.
2. Sørg for, at strømkontakten befinder sig i FRA-positionen.
3. Pump dækkene til driftstryk pr. dækside. Fjern de to møtrikker, der fastgør bremsestangen.

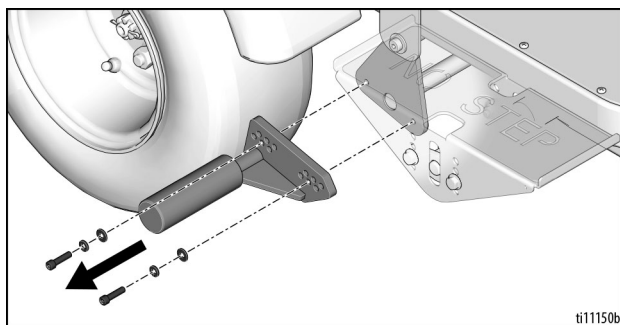

4. Vælg et hulmønster, der placerer bremsestangen 1/8" til 1/4" fra dækket.

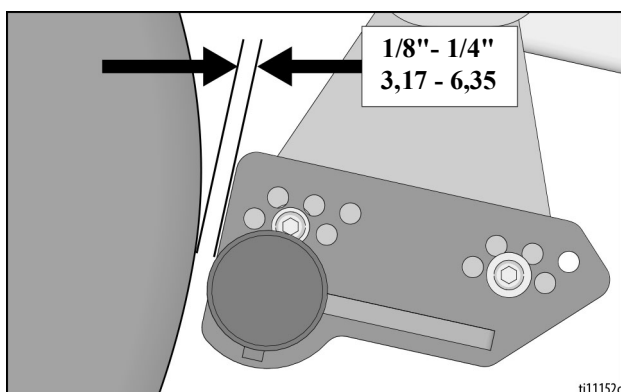
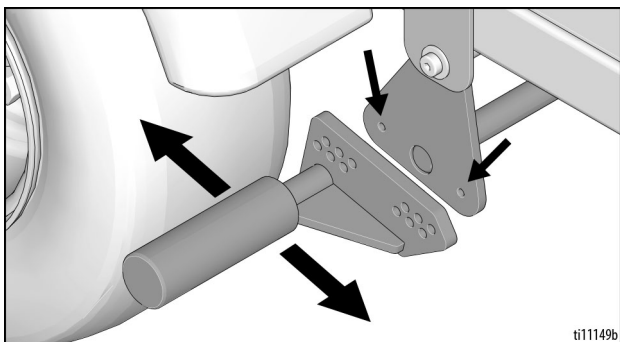

5. Monter de to møtrikker, og fastgør bremsestangen. Gentag med det andet dæk.

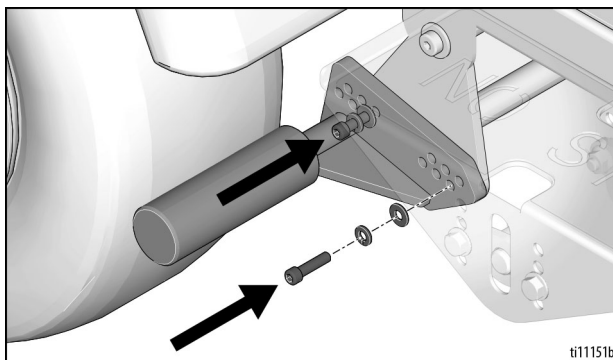

BEMÆRK: Bremsestænger kan ikke udskiftes fra side til side. Model vist på grafikken ovenfor er den højre side version.

Justering af styreforbindelsen

LineDriver kryber i fremad- eller bakretning (uden tryk på speederpedaler)

NB! Sluk altid for hovedafbryderen, undtagen når den skal være tilsluttet for at kontrollere driften

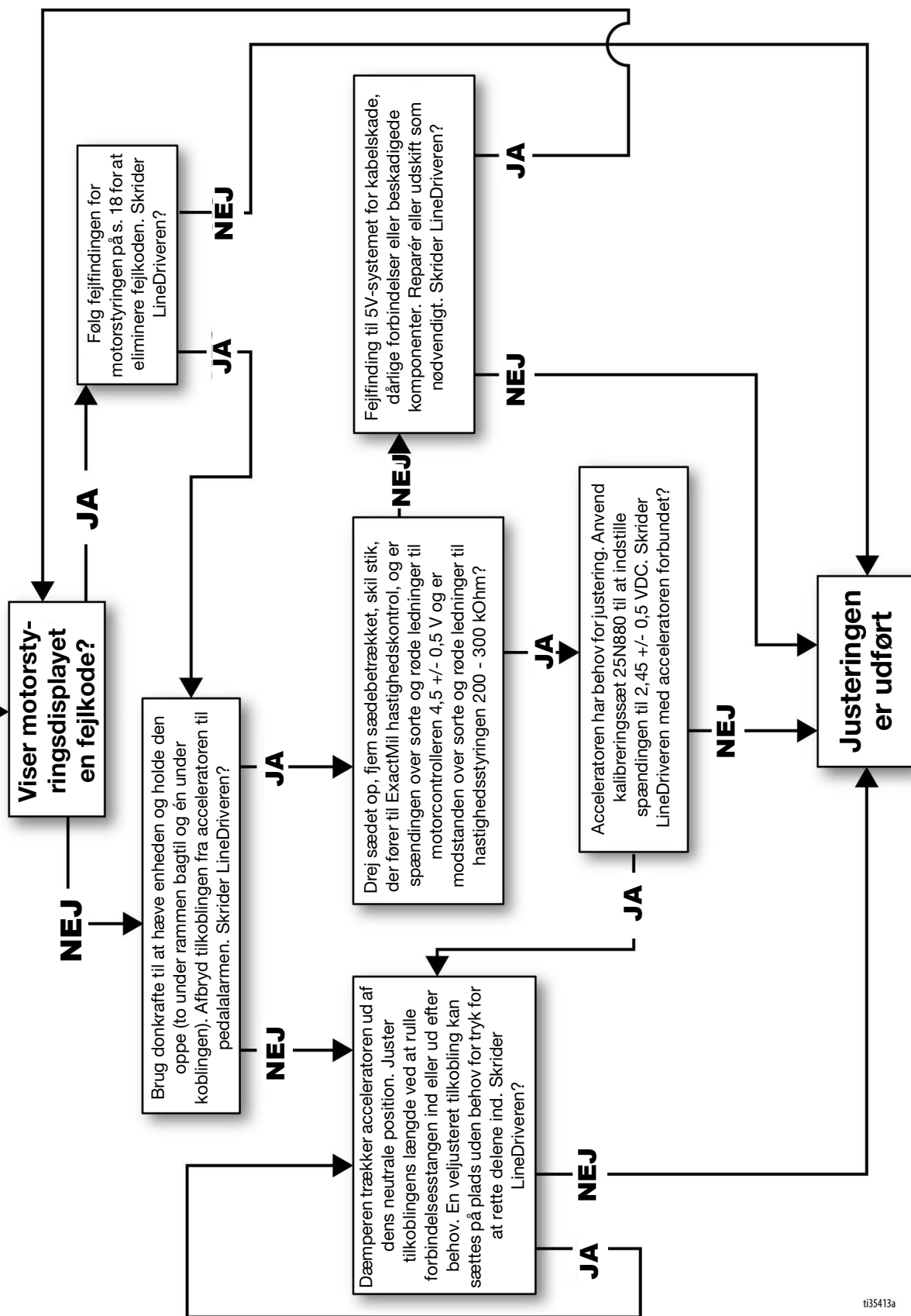

t35413a

Koblerjustering

En kobler, der er for stram eller for løs, skal justeres.

Sørg for, at strømkontakten befinder sig i FRA-positionen.

Før du justerer, skal du kontrollere kuglen og koblingen for slitage. Udskift hele koblingen, hvis du ikke kan stramme den.

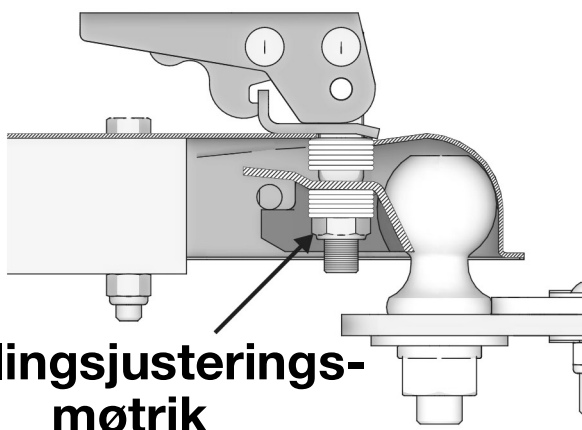
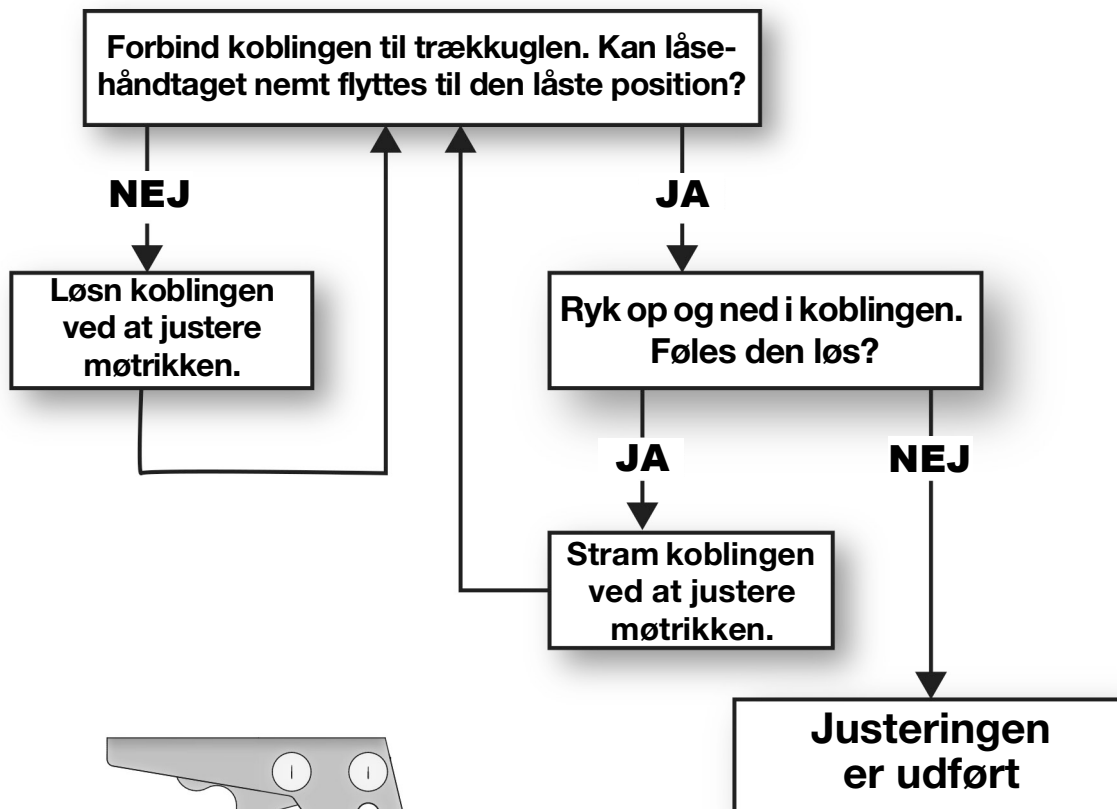

ti35315a

Acceleratorkalibrering (ved brug af sæt 25N880)

1. Slå strømmen FRA. Aktiver parkerings-/nødbremse.
2. Løft langsomt koblingsanordningen, indtil LineDriver hviler på bagkofangeren.
3. Fjern acceleratoren fra LineDriver.
4. Tilslut kalibreringskablet ifølge illustrationen. Brug et digitalt multimeter til at måle volt DC.
5. Monter acceleratoren til kalibreringspladen og pladen til pedalen. Dette gør det nemmere at dreje skruerne.
6. Sørg for, at der ikke er noget på førersædet, så sikkerhedssystemet forhindrer hjulbevægelse. TÆND for strømmen.
7. Løsn justeringsfikseren, og indstil neutralspænding til $2,45 \pm 0,05$ volt. Brug kalibreringspladen til at holde acceleratoren i denne position. Drej skruerne til 90-100 in-lbs.
8. Drej acceleratorarm frem og tilbage, og returner den derefter til neutral position. Juster om nødvendigt spændingen. Slå strømmen FRA.
9. Installer accelerator på LineDriver. Ved tilslutning af kobling skal du justere forbindelsesstangen, så der ikke er behov for tryk for at justere dele. Ellers vil LineDriver krybe.
10. LineDriver kan krybe frem eller tilbage, når den er tændt. Som en sikkerhedsforanstaltning skal du bruge en donkraft til at hæve enheden og holde den oppe (to under rammen bagtil og én under koblingen).
11. Tilslut LineDriver til en afstribningsaggregat eller slibemaskine, sid på sædet og tænd. Hvis hjulene ikke drejes (uden tryk på hastighedspedaler), afsluttes kalibrering. Hvis de drejer skal du følge **Justering af styreforbindelsen**, side 15.



FORWAR

Transakselservice

Kontrollér olieniveaue (årligt)

1. Slå strømmen FRA. Aktiver parkerings-/nødbremse.
2. Løft langsomt koblingsanordningen, indtil LineDriver hviler på bagkofangeren.

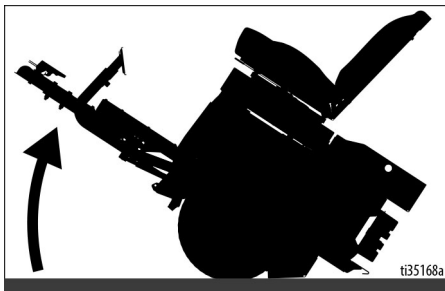

3. Fjern fyldstikket fra transakseldækslet.

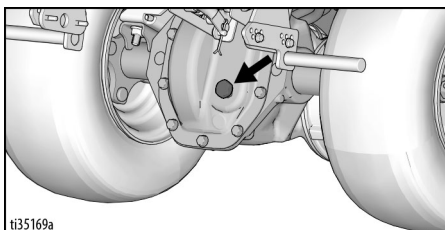

4. Sænk langsomt koblingen. Olie vil begynde at strømme ud af transakslen, når sammenkobleren sænkes til 25 - 30 cm fra gulvet. Tilsæt eller fjern olie efter behov.

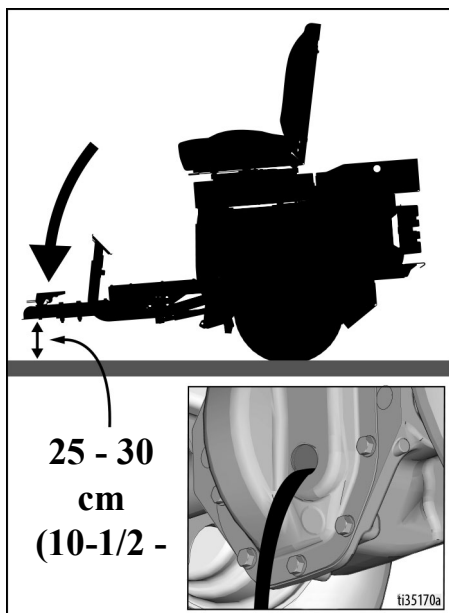

5. Montér stikket igen.

Skift olie (anbefalet hvert tredje år)

1. Slå strømmen FRA. Aktiver parkerings-/nødbremse.
2. Løft langsomt koblingsanordningen, indtil LineDriver hviler på bagkofangeren.
3. Stil en beholder under transakseldækslet. Fjern skruerne og dækslet.

BEMÆRK: Tætningsmiddel kan holde dækslet på. Om nødvendigt skal du vride dækslet af.

4. Lad olien løbe helt ud. Følg lokale forordninger og bestemmelser vedrørende bortskaffelse.
5. Rengør dæk og hus, hvor tætningsmiddel anvendes. Påfør nyt tætningsmiddel (RTV-silikone anbefales).
6. Monter motordækslet med skruerne.
7. Afmonter aftapningsproppen. Fyld med 650 ml Mobilfluid™ 424.
8. Kontrollér olieniveaue pr. ovenfor. Montér stikket igen.
9. Kontrollér for olielækager. Reparer om nødvendigt.

Reparation

Udskiftning af batteripakke

NB! Før der udskiftes batterier, se **Fejlfinding – LineDriver**, side 22, for at afgøre, om batterierne er årsagen til problemet. Bland aldrig batterityper eller mærker. Et nyt batteri kan bruges sammen med ældre batterier. LineDriver ES leveres med tre lithium-batterier, men der kan tilføjes et fjerde batteri for yderligere driftstid mellem opladning.

1. Slå strømkontakten FRA. Slå lyset FRA. Afbryd 12V-tilbehør. Afbryd batteriopladningens ledning.
2. Fjern værktøjsbakken.
3. Fjern de bagerste skruer på sædelåg.
4. Drej operatørsædet langsomt fremad.

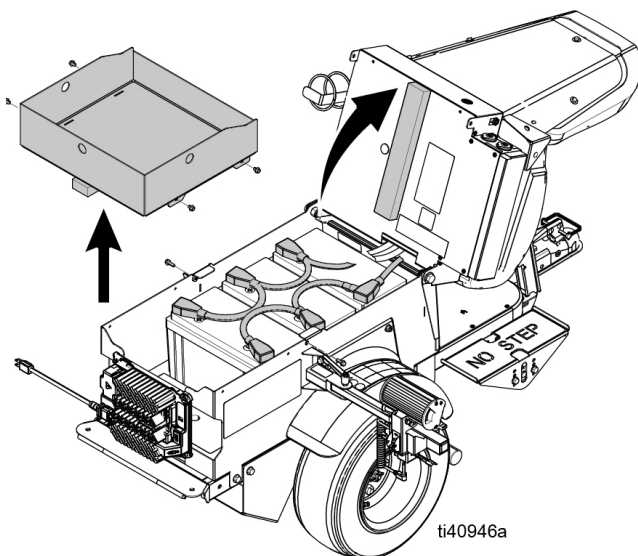

5. Fjern batterikablerne. Frakobl altid negative (sorte) kabler, før de positive (røde) kabler kobles fra.

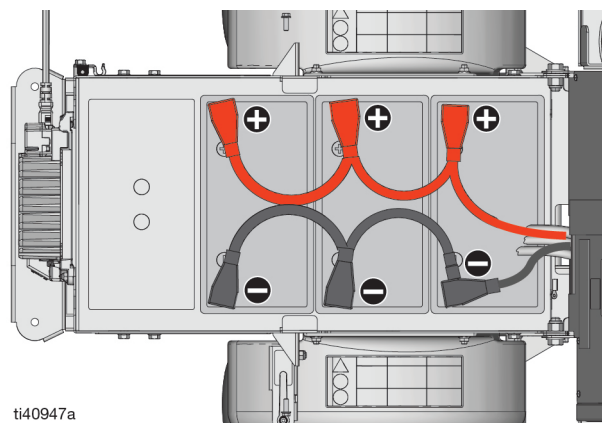

6. Fjern batterierne og genbrug i henhold til herunder.

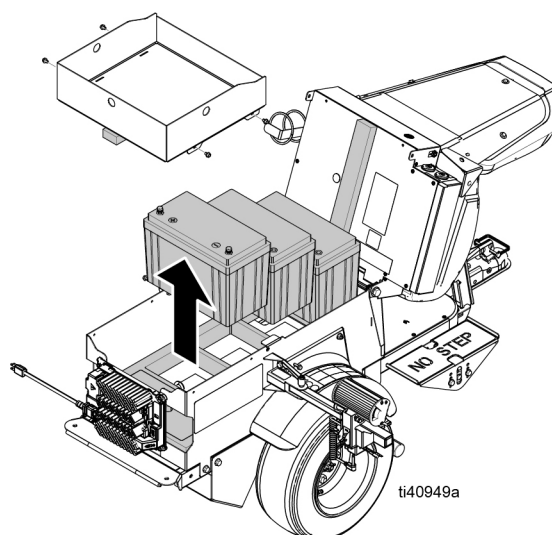

7. Sæt de nye batterier i. Forbind kablerne positiv til positiv og negativ til negativ. For at forhindre kortslutning af batteripolen, tilslut altid de positive (røde) kabler, før de negative (sorte) kabler tilsluttes.
8. Geninstaller sæde og værktøjsbakke.
9. Oplad batterier. Se **Opladning af batterierne**, side 12.

Udskiftning af transakslen

1. Slå strømmen FRA.
2. Fjern de bagerste skruer på sædelåg. Drej sædet langsomt fremad.
3. Afbryd batterikablerne til motorstyringen.
4. Brug en donkraft til at hæve enheden og holde den oppe (to bagtil og én foran). Løft hjulene ca. 5 cm op fra gulvet, hvilket giver plads nok til at trække transakslen ud.
5. Fjern hjulene.
6. Fjern motorafdækningen.
7. Afbryd ledninger, der er fastgjort til motoren.
8. Placer en støtte under motoren, og fjern transakslen.
9. Placer ny transaksel under enheden. Læg motorledninger på transakslen.
10. Fastgør ny transaksel til ramme.
11. Tilslut ledninger til motor. Pas på, når du monterer de tre store kabler for at undgå skader på motorens klemmerække.
12. Installer motordækslet.
13. Installer hjul.
14. Sænk enhed til gulvet og tilslut batterikablerne igen.
15. Geninstaller operatørsædet.

Udskiftning af traktionsmotor

Følg **Udskiftning af transakslen**, side 20.

Udskiftning af motorstyring

1. Slå strømmen FRA.
2. Fjern de bagerste skruer på sædelåg. Drej sædet langsomt fremad.
3. Afbryd batterikablerne til motorstyringen. Tape over terminaler for at forhindre utilsigtet kontakt.
4. Fjern sædebetræk for at få adgang til motorstyringen.
5. Afbryd ledningerne fra motorstyringen.
6. Fjern møtrikker, der holder motorstyringen på plads.
7. Installer ny motorstyring.
8. Tilslut ledninger til ny motorstyring. Sørg for at 35 pin stiklåsen sidder korrekt.
9. Installer sædedækslet.
10. Tilslut batterikablerne igen. Drej ryglænet tilbage og sæt de bageste skruer på sædelåget på igen.
11. LineDriver kan krybe frem eller tilbage, når den er tændt. Som en sikkerhedsforanstaltning skal du bruge en donkraft til at hæve enheden og holde den oppe (to under rammen bagtil og én under koblingen).
12. Sid på sædet og tænd. Hvis hjulene vender uden tryk på hastighedspedalerne, skal du følge **Proceduren for acceleratorkalibrering**, side 17.

Genbrug og bortskaffelse

Bortskaffelse af genopladeligt batteri

Batterier må ikke smides ud. Batterier genbruges i overensstemmelse med lokal lovgivning. For at finde genbrugsstationer i USA og Canada, ring til 1-800-822-8837 eller besøg www.call2recycle.org.

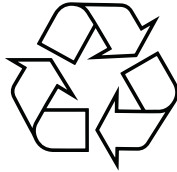

Når produktet er udtjent

Når produktet er udtjent, skal det adskilles og genanvendes på en ansvarlig måde.

- Udfør **trykaflastningsproceduren**.
- Aftap og bortskaf væsker i henhold til gældende regler. Se materialeproducentens sikkerhedsdatablad.
- Fjern motorer, batterier, printplader, LCD'er (flydende krystaldisplay) og andre elektroniske komponenter. Genbrug iht. gældende regler.
- Bortskaf ikke batterier eller elektroniske komponenter sammen med husholdningsaffald eller industriaffald.
 - 
- Aflever det resterende produkt på en genbrugsstation.

Fejlfinding – LineDriver

PROBLEM	ÅRSAG	LØSNING
Parkerings-/nødbremsen forhindrer ikke LineDriver i at bevæge sig	Parkeringsbremsen skal justeres	Juster parkeringsbremsen
	Dæktrykket er for lavt.	Juster tryk pr. dæk sidevæg
LineDriver kryber fremad eller tilbage.	Styreforbindelsen for lang eller for kort	Juster styreforbindelsen
Hovedlyset tændes ikke	Luftregulator	Reparér forbindelserne
	LED	Udskift lys
	Åbn 10 amp sikring	Adressér årsag til høj strøm Udskift sikring
	Kontakt	Udskift kontakten
LineDriver bevæger sig ikke fremad eller tilbage – spændingsmåler TIL	Batterier afladet / gå til batteri-appen	Oplad batterierne mindst 2 timer
	Kontakt til sædelås	Sid på sædet
	Hastighedspedaler aktiveret, mens du tænder for enheden	Sluk for pedalerne, og tænd derefter for enheden
	Hastighedspedaler tilkoblet i 15 sekunder uden LineDriver-bevægelse	Slå for strømkontakten FRA og derefter TIL igen for at nulstille motorstyring
	Fejl på motorstyring	Følg Fejlfinding - motorstyring på side 23
LineDriver bevæger sig ikke frem eller tilbage – spændingsmåler FRA	Batterierne er afladte	Oplad batterierne mindst 2 timer
	Strømkontakt FRA	Træk knappen op
	Åbn 20 amp sikring	Adressér årsag til høj strøm Udskift sikring
	Åbn 300 amp sikring	Adressér årsag til høj strøm Udskift sikring
LineDriver bevæger sig kun langsomt	Parkerings-/nødbremse aktiveret	Deaktiver parkerings-/nødbremse
	Batterierne er afladte	Oplad batterierne mindst 2 timer
	ExactMil™ Hastighedskontrol TIL	Forøg hastighedsindstillingen eller sluk for
	ECO-tilstand TIL	Slå FRA
	Fejl på motorstyring	Følg Fejlfinding - motorstyring på side 23
Batteriopladeren oplader ikke	Batterier allerede opladet	Oplad batterierne efter spændingsfald til under 25,0 V
	Oplader har fejl eller fejlkode	Ryd kode. Se opladerens manual
Batterier udlades inden for 6 timers brug (selv når de oplades natten over)	Parkerings-/nødbremse aktiveret	Frakobl bremsen under drift
	Hjul gnider mod hinanden	Fjern materiale fra hjul
	Gå til batteri-appen	Udskift defekt batteri
	Oplader har fejl eller fejlkode	Ryd kode. Se opladerens manual
Kobleren er for stram til at låse eller for løs efter låsning	LineDriver-koblingsanordningen er for løs eller tæt på kuglen	Juster kobleren
Voltmeter blinker TIL/FRA	Batterier udladet og mindre end en times kørselstid tilbage	Oplad batterierne mindst 2 timer
Brummelyden lyder kontinuerlig ved kørsel over 10 km/t.	Bremsning fra retnings-/hastigheds-pedalerne er reduceret markant.	Sæt farten ned. Anvend parkerings-/nødbremse efter behov.

Fejlfinding - motorstyring

Diagnostik

Diagnostikinformation kan opnås ved at observere fejlkoder udstedt af status-LED'erne. Se tabel 1 for en oversigt over LED-displayformater.

De to LED'er, der er indbygget i styreenheden (en rød, en gul), producerer blinkekoder, der viser alle de aktuelt indstillede fejl i en gentagen cyklus. Hver kode består af to cifre. Den røde LED blinker en gang for at angive, at det første ciffer i koden følger; den gule LED blinker derefter det korrekte antal gange for det første ciffer. Den røde LED blinkede to gange for at indikere, at det andet ciffer i koden vil følge; den gule LED blinker det korrekte antal gange for det andet ciffer.

Eksempel:

B+ underspændingsudskæring (kode 23) og stilstand detekteret (kode 73).

Styreenhedens to LED'er vil vise dette gentagende mønster:

Kode	Display
23	En rød, to gul, to røde, tre gule
73	En rød, syv gul, to røde, tre gule

De talkoder, der anvendes af den gule LED, er angivet i **Tabel 2**, side 24, som også indeholder en liste over mulige fejl, årsager og beskriver de forhold, der indstiller og fjerner hver fejl.

NB! Hvis der er mere end én fejl på samme tid, vil kontrollen gennemgå dem og gentage.

Oversigt over LED-displayformater

De to LED'er har fire forskellige displayfunktioner, der angiver den type information, de giver.

Tabel 1

Display	Status
Ingen LED lyser	Styreenheden er ikke tændt, eller Køretøjet mangler batteri, eller Alvorlig skade
Gul LED blinker	Styreenheden fungerer normalt
Gule og røde LED'er lyser begge konstant	Styreenheden er i Flash-programtilstand
Rød LED lyser konstant	Intern hardwarefejl opdaget af Supervisor eller Primary mikroprocessor. Manglende eller beskadiget software. Afbrydelse af softwaredownload kan forårsage korruption af softwaren. Tænd og sluk for strømkontakten for at rydde. Genindlæs software eller udskift styreenheden, hvis det er nødvendigt.
Rød LED og gul LED blinker skiftevis	Styreenheden har registreret en fejl. Den gule LEDs 2-cifret kodeblink med identificerer den specifikke fejl; en eller to blink med rød LED angiver, om første eller andet kodiciffer vil følge.

BEMÆRK: Når der opstår en fejl, skal du slukke for strømkontakten og tænde den igen for at se, om fejlen rydder. Hvis den ikke gør det, skal du slukke for strømkontakten og fjerne 35-pin-stikket. Kontroller stikket for korrosion eller beskadigelse. Rengør om nødvendigt, og sæt stikket i igen. Hvis fejlen vedvarer, skal du følge instruktionerne nedenfor. Når du undersøger et kabel, skal du altid kontrollere, om der er en løs klemfiks, en løs krympe, korrosion og stik- eller isoleringsskader. Reparér eller udskift komponenter efter behov.

Tabel 2

KODE	BESKRIVELSE	MULIG ÅRSAG	INDSTIL/RYD BETINGELSER	LØSNING
12	Styreenhed overspænding	<ol style="list-style-type: none"> Ekstern kortslutning af fase U, V eller W motorforbindelser. Styreenhed defekt. 	<p><i>Sæt:</i> Fasestrøm oversteg den nuværende målegrænse.</p> <p><i>Ryd:</i> Tænd og sluk for strømkontakten.</p>	<ol style="list-style-type: none"> Kontroller motorkablerne U, V, W. Efterse motorstikket for ekstern kortslutning. Mål modstand mellem U, V, W kabler og motorens ramme. Hvis modstanden er mindre end 1 megaohm, skal du udskifte motor eller styreenhed.
13	Strømsensorfejl	<ol style="list-style-type: none"> Lækage til køretøjsramme fra fase U, V eller W (kortslutning i motorstator). Styreenhed defekt. 	<p><i>Sæt:</i> Styreenhedens nuværende sensorer har ugyldig forskydningslæsning.</p> <p><i>Ryd:</i> Tænd og sluk for strømkontakten.</p>	<ol style="list-style-type: none"> Kontroller motorkablerne U, V, W. Efterse motorstikket for ekstern kortslutning. Mål modstand mellem U, V, W kabler og motorens ramme. Hvis modstanden er mindre end 1 megaohm, skal du udskifte motor eller styreenhed.
14	Forladning mislykkedes	<ol style="list-style-type: none"> Ekstern belastning på batteripakke (B+ tilslutningsterminal), der forhindrer styreenheden i at oplade. 	<p><i>Sæt:</i> Forladningen kunne ikke oplade hovedbanken.</p> <p><i>Ryd:</i> Tænd og sluk for strømkontakten.</p>	<ol style="list-style-type: none"> Undersøg alle kabler og stik fra batterier til styreenheden. Fjern eventuelle eftermarkedssindretninger, der kunne trække strøm under systemets strømforsyning. Brug kun udpegede hjælpeporte til eftermarkedsudstyr.
15	Styreenhed alvorlig lavtemp	<ol style="list-style-type: none"> Styreenhed opererer i et ekstremt miljø. 	<p><i>Sæt:</i> Kølelegemetemperatur under -40°C.</p> <p><i>Ryd:</i> Bring kølelegemetemperaturen over -40°C, og tænd og sluk for strømkontakten.</p>	<ol style="list-style-type: none"> Flyt enheden til et varmere område.
16	Styreenhed alvorlig højtemp	<ol style="list-style-type: none"> Styreenhed opererer i et ekstremt miljø. For stor belastning på køretøjet. Forkert montering af styreenhed. 	<p><i>Sæt:</i> Kølelegemetemperatur over + 95°C.</p> <p><i>Ryd:</i> Bring kølelegemetemperaturen under + 95°C, og tænd og sluk for strømkontakten.</p>	<ol style="list-style-type: none"> Flyt enheden til et køligere område. Reducer driftsbelastningen på køretøjet. Kontroller styreenhedens kølelegememontering for luftspalter og stram skruerne.

KODE	BESKRIVELSE	MULIG ÅRSAG	INDSTIL/RYD BETINGELSER	LØSNING
17	Alvorlig B + underspænding	<ol style="list-style-type: none"> Ikke-styreenhedssystem dræner batteriet. Batteribestandighed for høj. Batteriet afbrudt under kørslen. Åben B+ sikring eller hovedentreprenør lukkede ikke 	<p><i>Sæt:</i> Batterispænding faldt under grænsen for alvorlig underspænding med FET-broen aktiveret.</p> <p><i>Ryd:</i> Bring batterispænding over grænsen for alvorlig underspænding.</p>	<ol style="list-style-type: none"> Undersøg alle kabler og stik fra batterier til styreenheden. Lad batteriet afkøles, og lad batteriet helt op. Hvis der opstår en fejl igen, skal du aflæse testbatteriet og udskifte efter behov. Kontroller 300 amp sikringen, og udskift hvis åben. Undersøg kontaktoeren for korroderede kontakter og udskift efter behov.
	Alvorlig underspænding på strømkontakten	<ol style="list-style-type: none"> Ikke-styreenhedssystem dræner batteri-/strømkontaktledninger. Strømkontakten frakoblet under kørslen. Åbn 20 amp sikring. 	<p><i>Sæt:</i> Under brownout-spænding i 2 sekunder.</p> <p><i>Ryd:</i> Bring spænding på strømkontakt over brownout-spænding.</p>	<ol style="list-style-type: none"> Undersøg alle strømkabler og stik. Kontroller 20 amp sikringen, og udskift hvis åben.
18	Alvorlig B+ overspænding	<ol style="list-style-type: none"> Batteribestandighed for høj til given regenstrøm. Batteriet afbrudt under regenbremsning. 	<p><i>Sæt:</i> Batterispænding overskrider den alvorlige overspændingsgrænse med FET-broen aktiveret.</p> <p><i>Ryd:</i> Bring batterispændingen under grænse for alvorlig overspænding, og tænd og sluk for strømkontakten.</p>	<ol style="list-style-type: none"> Lad batteriet afkøles, og lad batteriet helt op. Hvis der opstår en fejl igen, skal du afprøve batterierne og udskifte dem om nødvendigt. Undersøg alle kabler og stik fra batterier til styreenheden.
	Alvorlig overspænding på strømkontakten	<ol style="list-style-type: none"> Forkert (for høj) batterispænding påtrykt strømkontakten (pin 1). BEMÆRK: Forhindrer lukning af hovedkontakt, hvis overspænding på strømkontakten er større end grænsen for alvorlig overspænding. 	<p><i>Sæt:</i> Strømkontaktens spænding overskrider grænse for alvorlig overspænding.</p> <p><i>Ryd:</i> Bring spænding på strømkontakt under grænse for alvorlig overspænding.</p>	<ol style="list-style-type: none"> Kontroller spændingen for hvert 24 V batteri med et digitalt voltmeter. Undersøg strømkontakt og batterikabler for isolationsskader og korrekt ledningsføring.
22	Styreenhed Overtemp Cutback	<ol style="list-style-type: none"> Styreenhed er ydeevnebegrænset ved denne temperatur. Styreenhed opererer i et ekstremt miljø. For stor belastning på køretøjet. Forkert montering af styreenhed. 	<p><i>Sæt:</i> Kølelegemeteorperaturen oversteg 85°C.</p> <p><i>Ryd:</i> Bring kølelegemeteorperaturen under 85°C.</p>	<ol style="list-style-type: none"> Flyt enheden til et køligere område. Reducer driftsbelastningen på køretøjet. Kontroller styreenhedens kølelegememontering for luftspalter og stram skruerne.
23	B+ underspænding sudskæring	<ol style="list-style-type: none"> Normal drift. Fejl angiver, at batterierne skal genoplades. Styreenhed er ydeevnebegrænset ved denne spænding. Batteribestandighed for høj. Batteriet afbrudt under kørslen. Åben 300 amp sikring eller hovedkontaktor lukkede ikke. Ikke-styreenhedssystem dræner batteriet. 	<p><i>Sæt:</i> Batterispændingen faldt under underspændingsgrænsen, mens FET-broen er aktiveret.</p> <p><i>Ryd:</i> Bring batterispændingen over underspændingsgrænsen (19 V).</p>	<ol style="list-style-type: none"> Oplad batterier. Lad batteriet afkøles, og lad batteriet helt op. Hvis der opstår en fejl igen, skal du afprøve batterierne og udskifte dem om nødvendigt. Undersøg alle kabler og stik fra batterier til styreenheden. Kontroller 300 amp sikring og udskift efter behov. Undersøg kontaktoeren for beskadigede, korroderede eller forurenede kontakter. Reparér eller udskift som nødvendigt.

KODE	BESKRIVELSE	MULIG ÅRSAG	INDSTIL/RYD BETINGELSER	LØSNING
24	B+ Overspændingsneds-kæring	<ol style="list-style-type: none"> Normal drift. Fejl viser, at regenbremsestrømme forhøjede batterispændingen under regenbremsning. Styreenhed er ydeevne-begrænset ved denne spænding. Batteriet afbrudt under regenbremsning. 	<p>Sæt: Batterispænding overskrider overspændingsgrænsen.</p> <p>Ryd: Bring batterispændingen under overspændingsgrænsen (30 V).</p>	<ol style="list-style-type: none"> Fortsæt med at bruge enheden. Undersøg alle kabler og stik fra batterier til styreenheden.
25	+5 V-forsyningsfejl	<ol style="list-style-type: none"> Dårlig krympning eller defekt ledninger. Kortsluttet motorindkoder. Kortsluttet styreforbindelse. Kortsluttet ExactMil-potentiometer. 	<p>Sæt: +5 V-forsyning (pin 26) uden for 5 V ± 10 %.</p> <p>Ryd: Bring spænding inden for rækkevidde.</p>	<ol style="list-style-type: none"> Undersøg motorindkoder/termistorkabel og stik. Afbryd motorindkoderen og cyklusenhedens strøm. Hvis 5 V forsyningsfejlen rydder, skal du udskifte motoren. Hvis 5 V forsyningsfejlen vedvarer, skal du tilslutte indkoderen igen og gentage denne proces for gashåndtagsenheden og ExactMil-potentiometeret.
28	Motortemperatur varm neds-kæring	<ol style="list-style-type: none"> Motortemperaturen er ved eller over den programmerede temperaturvarmeindstilling, og strømmen skæres tilbage. 	<p>Sæt: Motortemperaturen er ved eller over temperaturvarmeindstillingens parameterindstilling.</p> <p>Ryd: Bring motorens temperatur inden for rækkevidde.</p>	<ol style="list-style-type: none"> Flyt til køligere område, reducer driftsbelastningen.
29	Motortemperatur sensorfejl	<ol style="list-style-type: none"> Motortermistoren er ikke tilsluttet korrekt. 	<p>Sæt: Motorens termistorindgang (pin 8) er ved spændingsskinen (0 V eller 10 V).</p> <p>Ryd: Bring motorens termistorindgangsspænding inden for rækkevidde.</p>	<ol style="list-style-type: none"> Undersøg motorindkoder/termistorkabel og stik.
31	Hovedkontaktør åben/kort	<ol style="list-style-type: none"> Åben eller kort på tværs af entreprenørspolen. Beskidte stikstifter. Dårlig krympning eller defekt ledninger. 	<p>Sæt: Hoveddriveren (pin 6) er enten åben eller kortsluttet. Denne fejl kan kun indstilles, når Main Enable = ON.</p> <p>Ryd: Ret åben eller kort, og tænd og sluk for strømkontakten.</p>	<ol style="list-style-type: none"> Undersøg kontaktorens spolekabler og stik. Test kontaktpolen og udskift kontaktoeren, hvis det er nødvendigt.
36	Indkoderfejl	<ol style="list-style-type: none"> Fejl på motorindkoder. Dårlig krympning eller defekt ledninger. 	<p>Sæt: Fasefejl på motorindkoder opdaget.</p> <p>Ryd: Tænd og sluk for strømkontakten.</p>	<ol style="list-style-type: none"> Undersøg motorindkoder/termistorkabel og stik. Udskift motoren.
37	Motor åben	<ol style="list-style-type: none"> Motorfase er åben. Dårlig krympning eller defekt ledninger. 	<p>Sæt: Motorfase U, V eller W opdaget som værende åben.</p> <p>Ryd: Tænd og sluk for strømkontakten.</p>	<ol style="list-style-type: none"> Kontroller U, V, W kabler. Udskift motoren.

KODE	BESKRIVELSE	MULIG ÅRSAG	INDSTIL/RYD BETINGELSER	LØSNING
38	Hovedkontaktør svejset	<ol style="list-style-type: none"> Hovedkontaktortip er svejset lukket. Motorfase U eller V er frakoblet eller åben. En alternativ spændingsvej går forbi kontrahenten mellem batteri og B+ på styreenhed, før kontrahenten engagerer. 	<p><i>Sæt:</i> Lige før hovedkontaktørens lukning blev batterispændingen (B+ -tilslutningsterminalen) indlæst i kort tid, og spændingen blev ikke afladet.</p> <p><i>Ryd:</i> Tænd og sluk for strømkontakten.</p>	<ol style="list-style-type: none"> Undersøg kontaktøren for svejsede kontakter og udskift om nødvendigt. Undersøg alle kabler fra batteripakken til styreenheden på grund af isolationssskader. Kontroller U, V, W kabler.
39	Hovedkontaktør lukkede ikke	<ol style="list-style-type: none"> Hovedkontaktør lukkede ikke. De vigtigste kontaktortips er oxideret, brændt eller har ikke god kontakt. Ekstern belastning på batteripakke (B+ tilslutningsterminal), der forhindrer batteripakken i at oplades. Blæst 300 amp sikring. 	<p><i>Sæt:</i> Når hovedkontaktøren er lukket, oplades batterispændingen (B + tilslutningsterminalen) ikke til B+.</p> <p><i>Ryd:</i> Tænd og sluk for strømkontakten.</p>	<ol style="list-style-type: none"> Undersøg kontaktorkabel og stik. Undersøg alle kabler og stik fra batterier til styreenheden. Undersøg kontaktørens kontakter for beskadigelse eller korrosion og reparation eller udskift kontaktør. Kontroller 300 amp sikring og udskift efter behov.
41	Gashåndtag åben	<ol style="list-style-type: none"> Gashåndtagets spænding er for høj. 	<p><i>Sæt:</i> Gashåndtagets (pin 16) spænding er højere end den høje fejltærskel.</p> <p><i>Ryd:</i> Bring gashåndtagets spænding under fejltærsklen.</p>	<ol style="list-style-type: none"> Undersøg gaskabelisolering og stik for skade og reparation eller udskift efter behov. Udskift gashåndtagsenheden.
42	Gashåndtag kort	<ol style="list-style-type: none"> Gashåndtagets spænding er for lav. 	<p><i>Sæt:</i> Gashåndtagets (pin 16) spænding er lavere end den lave fejltærskel.</p> <p><i>Ryd:</i> Bring gashåndtagets spænding over fejltærsklen.</p>	<ol style="list-style-type: none"> Undersøg gaskabel og stik. Udskift gashåndtagsenheden.
47	HPD/sekventeringsfejl	<ol style="list-style-type: none"> Strømkontakt-, sæde- og gasindgange, anvendes i forkert rækkefølge. Forkert ledningsføring, presninger eller kontakter ved strømkontakt-, sæde- eller gasindgang. 	<p><i>Sæt:</i> HPD (High Pedal Disable) eller sekventeringsfejl forårsaget af forkerte sekvenser af strømkontakt-, sæde- og gasindgang.</p> <p><i>Ryd:</i> Genanvend indgange i korrekt rækkefølge (neutral gas, strøm, sædekontakt).</p>	<ol style="list-style-type: none"> Tænd og sluk for strømmen, uden tryk på hastighedspedaler. Hvis fejlen vedvarer, skal du kontrollere gas- og sædekontakterne. Genkalibrer acceleratorenheden. Se Acceleratorkalibrering, side 17. Udskift gashåndtagsenheden.
73	Stop opdaget	<ol style="list-style-type: none"> Motor er gået i stå. Fejl på motorindkoder. Dårlig krympning eller defekt ledninger. Problemer med strømforsyning til motorindkoder. 	<p><i>Sæt:</i> Ingen motorindkoder-bevægelse opdaget.</p> <p><i>Ryd:</i> Tænd og sluk for strømkontakten.</p>	<ol style="list-style-type: none"> Reducer belastningen på føreren, så den kan bevæge sig med påført gas. Undersøg indkoderen/termistorkablet. Kontroller at motorledningerne U, V, W er korrekt tilsluttet. Udskift motoren. Genstart styreenheden.
88	Indkoderfejl i pulstæller	<ol style="list-style-type: none"> Indkodertrinparameter svarer ikke til den aktuelle motorindkoder. 	<p><i>Sæt:</i> Opdaget forkert indstilling af parameteren Indkodertrin.</p> <p><i>Ryd:</i> Tænd og sluk for strømkontakten.</p>	<ol style="list-style-type: none"> Undersøg motorindkoder/termistorkabel. Udskift motoren.

Deltegning



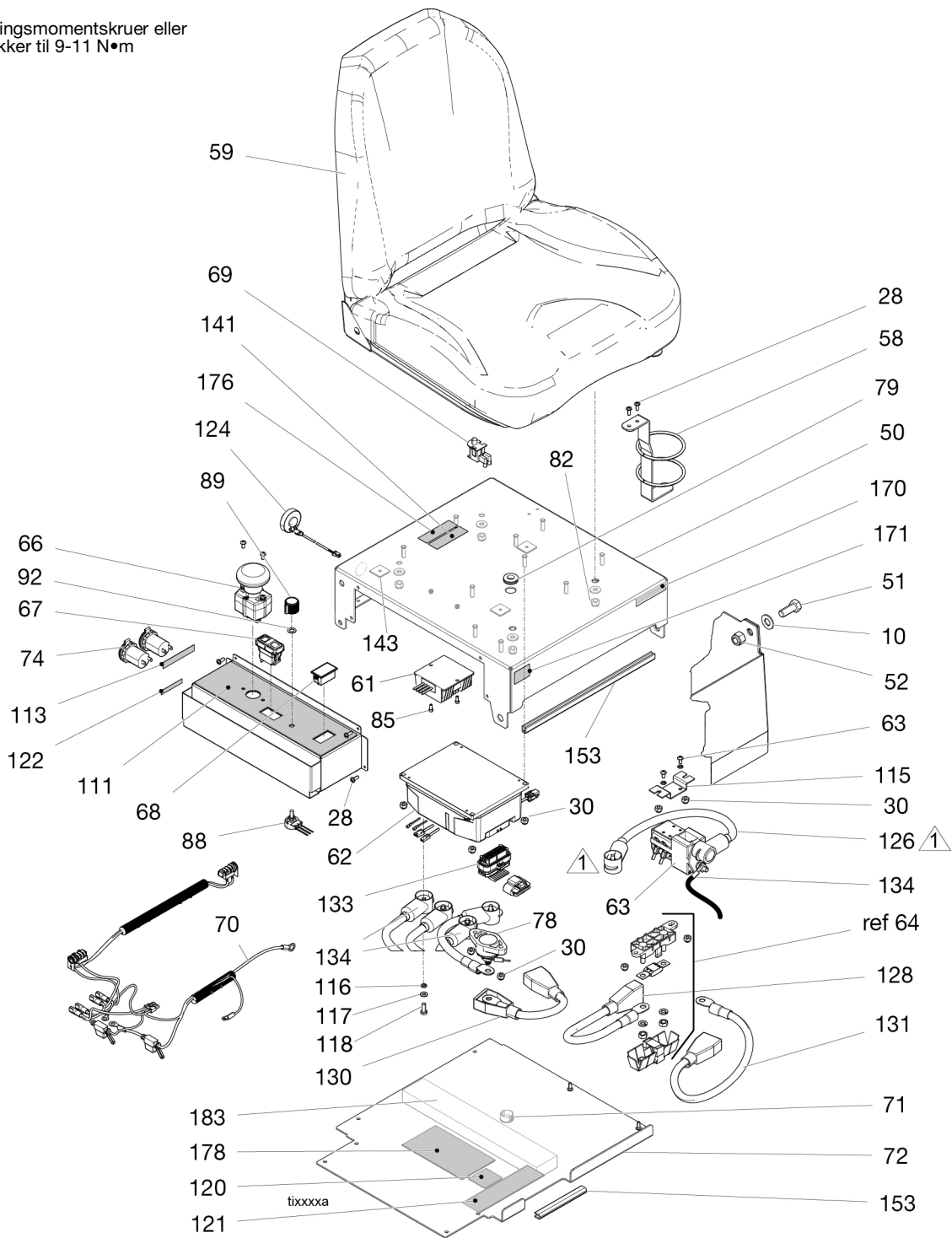

 Drejningsmomentskruer eller møtrikker til 9-11 N•m

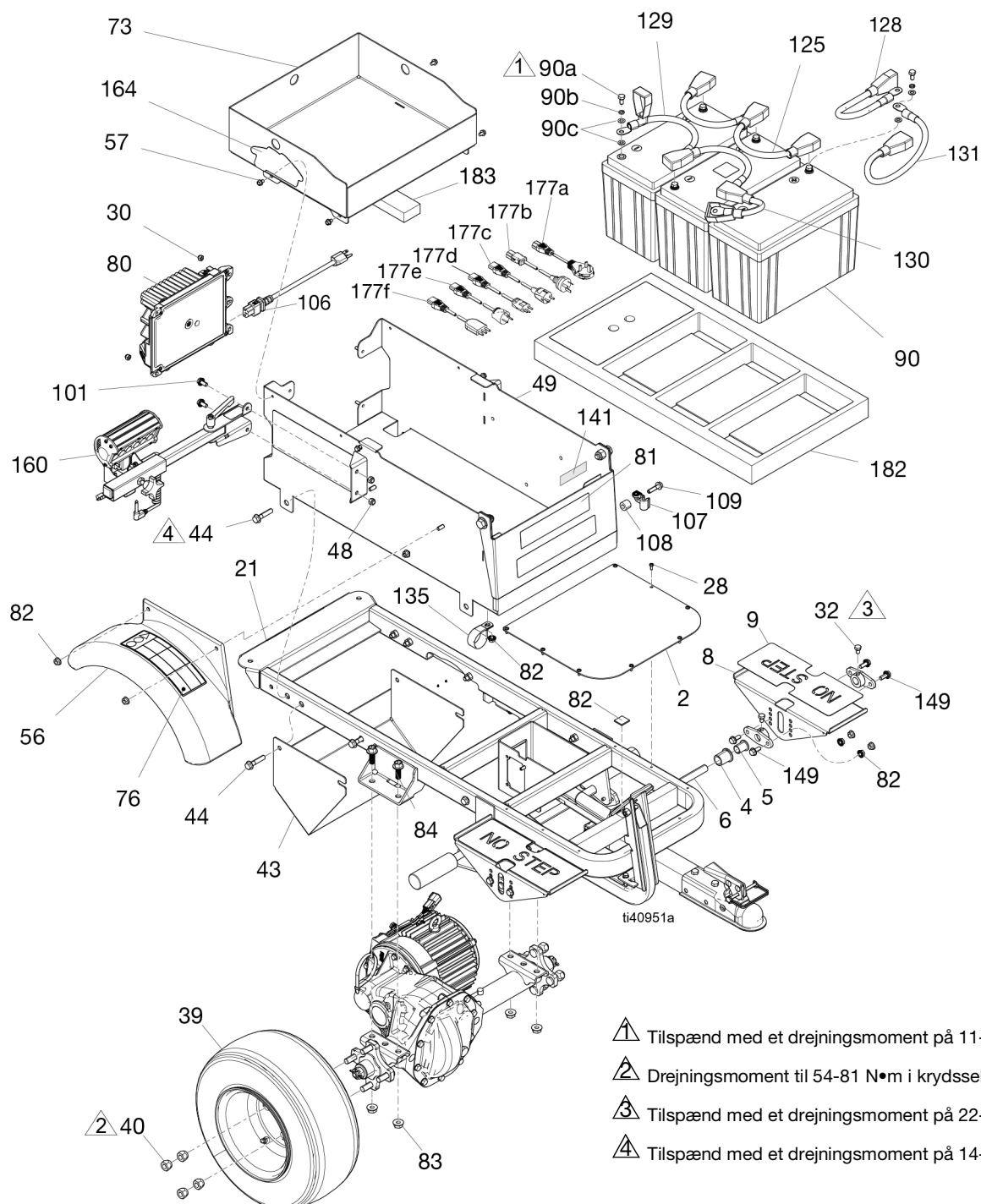

Deltegning



Deltegning – detaljerede visninger

-  Tilspænd med et moment på 8-9 N•m
-  Tilspænd med et drejningsmoment på 27-34 N•m
-  Tilspænd med et drejningsmoment på 122-156 N•m
-  Tilspænd med et moment på 10,7-11,9 N•m

Brug en skrueøgle til at understøtte sikkerhedsmøtrikker, mens du strammer.

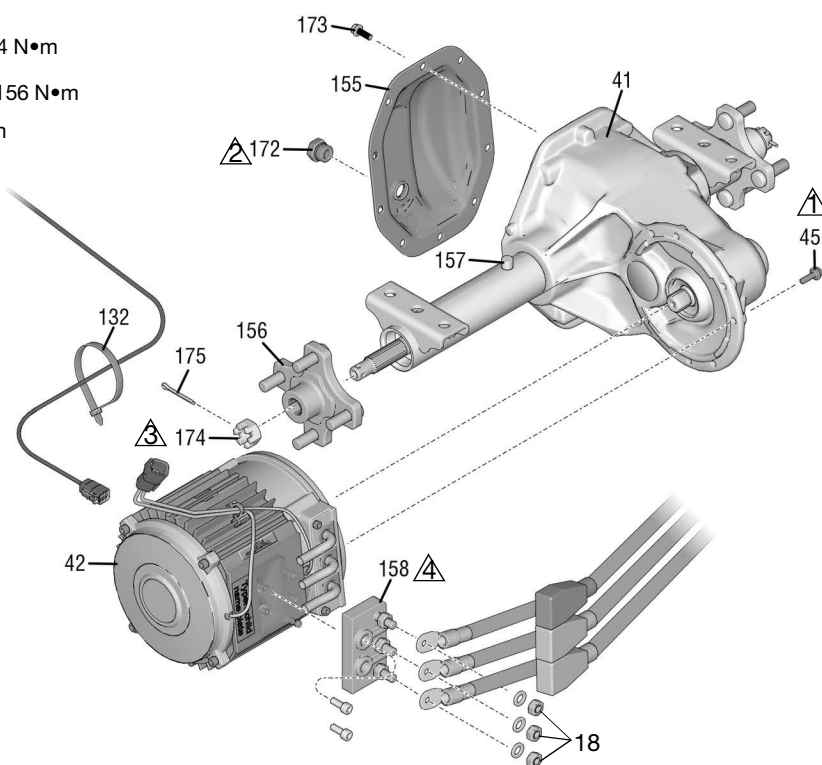

160

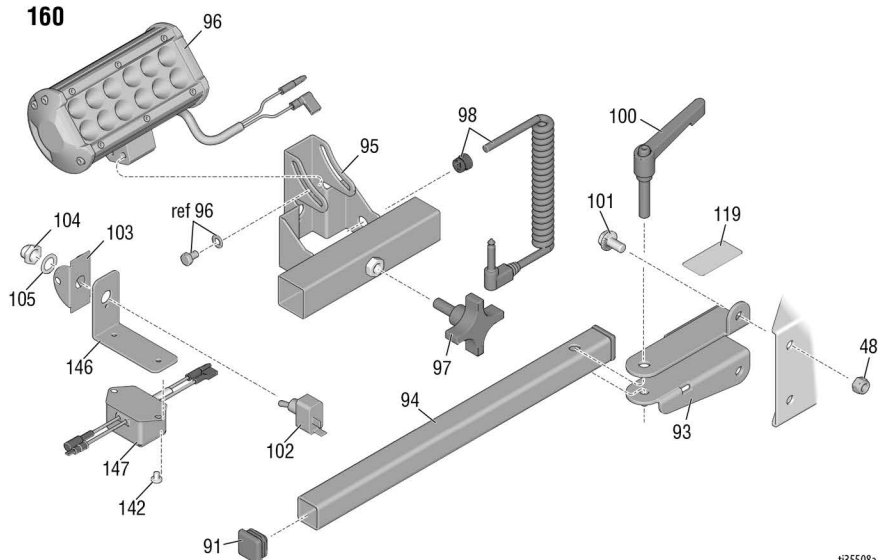

t35508a

Deltegning

 Klemmede dele skal kunne bevæges frit efter tilspænding

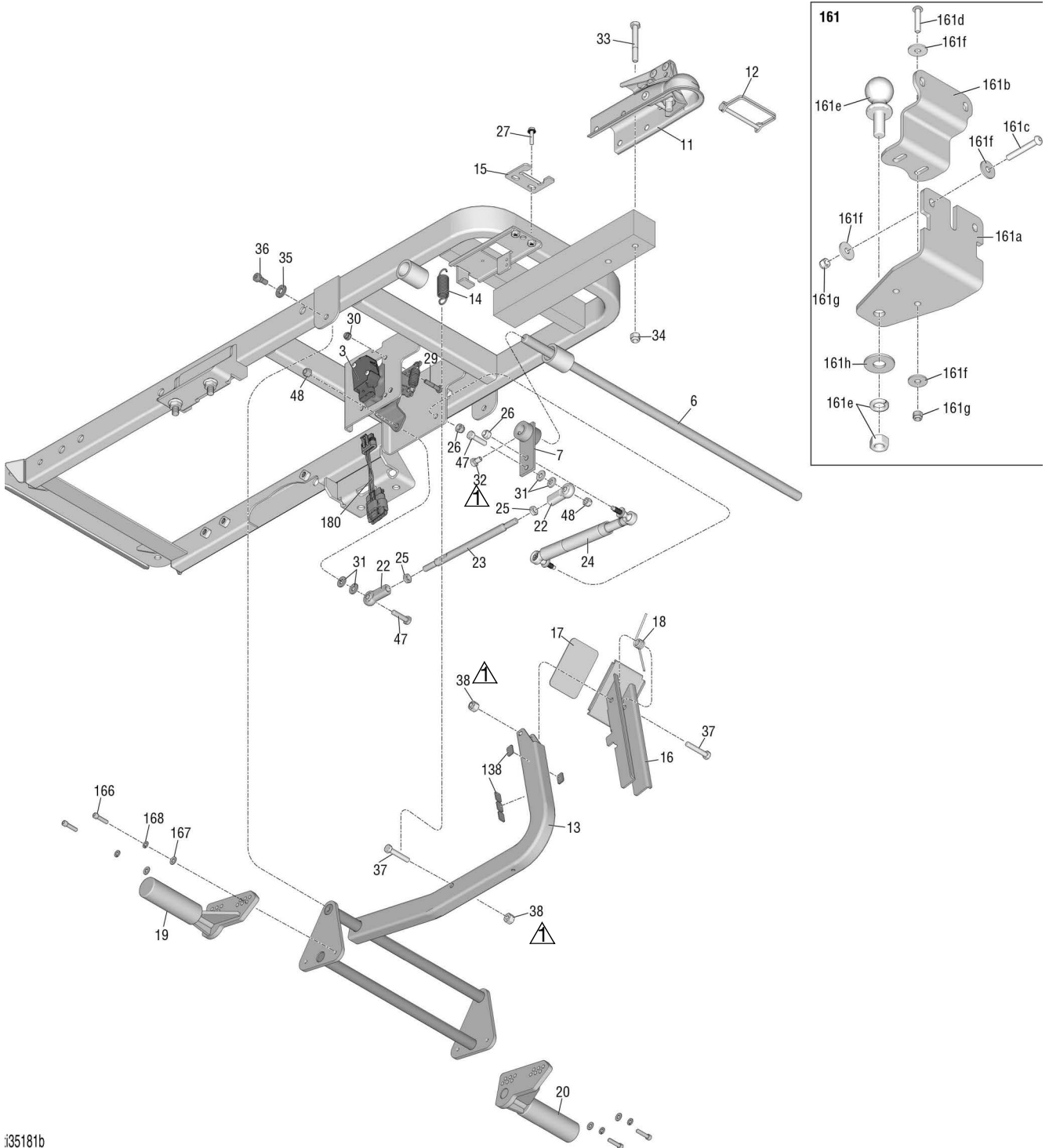

i35181b

Delliste

Ref.	Del	Beskrivelse	Stk	Ref.	Del	Beskrivelse	Stk
1	25N649	RAMME, elektrisk LineDriver	1	48	111040	MØTRIK, låse-, indsætnings-, Nylock, 5/16	4
2	15N470	PLADE, gulv	1	49	25N471	BÆREDEL	1
3	25N776	SÆT, gasspjæld, <i>omfatter 180</i>	2	50	25N476	LÅG, sæde, maling	1
4	15R872	INDSÆT, lejehus, flange	2	51	100424	SKRUE, hætte, sekskanthoved	2
5	116887	LEJEHUS, flanget, bronze	2	52	801020	MØTRIK, låse-, sekskanthoved	2
6	15R794	SKAFT, fodpedal	1	53	113796	SKRUE, flange, sekskantet hd	2
7	247901	PLADE, forbindings-	1	54	25N477	BASE, kontroller, maling	1
8	25N760	PEDAL, fod, justering	2	56	17X959	FENDER	1
9	121234	MÅTTE, skridsikker, fod	2	57	112798	SKRUE, gevindskærende, sekskantet hd	4
10	109570	SPÆNDESKIVE, plan	2	58	247544	HOLDER, flaske	1
11	116889	KOBLING, bold	1	59	245341	SÆDE, <i>indeholder 69, 82 (x4)</i>	1
12	113696	PIN, kuglekobler	1	61	25N483	OMFORMER, strøm	1
13	247571	BESLAG, bremse	1	62	19C163	MOTOR, styreenhed	1
14	15R123	FJEDER	1	63	25N487	BATTERI, kontaktor	1
15	15R068	LÅS, bremse	1	64	17N816	HOLDER, sikring	1
16	247572	PEDAL, fodbremse	1	65	131738	SIKRING, 300 amp	1
17	15R409	MÅTTE, skridsikker, bremse	1	66	25N482	KONTAKT, trykknop, sluk	1
18	15R122	FJEDER	1	67	25N625	KONTAKT, kip	1
19	19B111	BREMSE, justering, højre	1	68	17N638	METER, volt, digital	1
20	19B112	BREMSE, justering, venstre	1	69	116833	KONTAKT, sikkerhed, sæde	1
21	290159	MÆRKAT, reflekterende	1	70	25E406	KABEL, ledning, 12 vdc-forsyning	1
22	17C773	BOLD, led, stang ende	2	71	25N649	STIK, panel	1
23	17Z351	STANG, lige kobling	1	72	25N475	DÆKSEL, sæde, maling	1
24	25N527	DAMPENER, pedal	1	73	17X949	BAKKE, værktøj	1
25	103746	MØTRIK, jam, seksk, 3/8-24	2	74	17Y217	FATNING, 12 V	2
26	104541	MØTRIK, låse-, M8	2	75	16P138	MÆRKAT, energikilde	2
27	15R472	FASTGØRER, sekskanthoved, flange	2	76▲	198918	MÆRKAT, advarsel	2
28	110037	SKRUE, maskin-, panhoved-	22	77	25N529	MÆRKAT	2
29	125585	SKRUE, hætte, sekskanthoved	4	78	25N526	POST, distribution	1
30	102040	MØTRIK, låse-, sekskanthoved	18	79	16V700	STROP	1
31	100527	SPÆNDESKIVE, plan	4	80	25N480	BATTERI, oplader	1
32	121280	SKRUE, hætte, sekskanthoved	6	81	15T120	MÆRKAT, vejledning	1
33	115348	SKRUE, hætte, 3/8-16 sekskanthoved, 5/16-18	2	82	110996	MØTRIK, sekskantet, flangehoved	19
34	101566	MØTRIK, lås, 3/8-16	2	83	125943	MØTRIK, takket flange, 7/16-14	4
36	121256	SKRUE, skulder, sekskanthoved	2	84	17M849	MØTRIK, flange, takket	4
37	802127	SKRUE, hætte, sekskanthoved	2	85	103229	SKRUE, hætte, sch	2
38	110838	MØTRIK, lås	2	86	187797	AFSTANDSSTYKKE, kanal	1
39	249083	HJUL pneumatisk, saml.	2	87	17X783	ISOLATOR, hvlp	1
40	125481	MØTRIK, hjul	8	88	17P951	POTENTIOMETER, samling	1
41	25N488	AXLE, transaksel, <i>omfatter 155, 156, 157, 172, 173, 174, 175</i>	1	89	17N957	KNAP, potentiometer	1
42	25N521	MOTOR, transaksel, <i>omfatter 158</i>	1	90	25U602	BATTERI, lithium 24v, <i>inkluderer 90a, 90b, 90c, 112</i>	3
43	17Y182	AFSKÆRMNING, motor	1	90a		M8x1,25x16mm hovedskrue	8
44	116780	SKRUE, sekskanthoved, flange	8	90b		M8 låseskive	8
45	16X378	SKRUE, sekskantet flange, M6	6	90c		M8 flad spændeskive	16
47	100521	SKRUE, hætte, sekskantet hd	2	91	116895	HÆTTE, rør, firkantet	2

Ref.	Del	Beskrivelse	Stk	Ref.	Del	Beskrivelse	Stk
92	17X783	SKIVE, nylon	1	153	126215	TRIM, kant, beskytter	1,5
93	15R063	BESLAG, lys	1	155	17Z070	SÆT, bærer, dæksel	1
94	15R064	SUPPORT, lys	1	156	17Z071	SÆT, aksel, nav	2
95	17R099	RØR, beslag, lys, LED	1	157	17Z072	AKSEL, udluftning, hætte	1
96	17R098	LYS, LED	1	158	17Z073	SÆT, terminal, blok	1
97	111145	KNAP, grenet	1	159	25N762	SÆT, transaksel, montering, omfatter 41, 42, 45	1
98	114425	BØSNING, trækaflastning	1	160	25N778	SÆT, LineDriver ES-lys	1
99	15R308	KABELLEDNING	1	161	25N787	SÆT, hitch	1
100	15R864	KNAP	1	161a	17Z155	BESLAG, topmontering	1
101	111800	SKRUE, hætte, sekskanthoved	2	161b	17Z156	BESLAG, trækkrog	1
102	111930	KONTAKT, skift	1	161c	17Z209	MØTRIK, knap HD, 3/8-16 x 2,75	2
103	107255	AFSKÆRMNING, kontakt	1	161d	129602	SKRUE, hætte, knp hd, 3/8 x 1,25	2
104	195428	STØVLE, vippekontakt	1	161e	116913	KUGLE, trailer	1
105	105658	RING, låsning	1	161f	108851	SPÆNDESKIVE, plan	8
106	17N758	LEDNING, strøm, 125 V	1	161g	101566	MØTRIK, lås	4
107	278204	KLEMME, aftapningssslange	1	161h	110947	SPÆNDESKIVE, plan	1
108	129627	AFSTANDSSTYKKE, nylon, 3/8 ID	1	164	25U745	MÆRKAT	2
109	15C753	SKRUE, maskin-, sekskantet spændeskive hd	1	170	17P925	MÆRKAT, A+ service	1
111	17Y311	MÆRKAT, reguleringer	1	171	16D576	MÆRKAT, fremstillet i USA	1
113	17Y313	MÆRKAT, maks. Watt	1	172	120765	FITTING, stik	1
115	17Y315	BESLAG, kontrol	1	173	110963	SKRUE, hætte-, flangehoved	10
116	117018	SKIVE	5	174	867021	MØTRIK, seksk slidset, 5/8-18	2
117	108050	SPÆNDESKIVE, lås, fjeder	5	175	100103	STIFT, kile	2
118	112117	SKRUE, hætte, sekskanthoved, M6	5	176		KUNST, identifikation	1
119	15T112	MÆRKAT	1	177a*	17S135	LEDNING, strøm, England	1
120▲	195793	MÆRKAT, advarsel	1	177b*	17R033	LEDNING, strøm, Australien	1
121▲	17K396	MÆRKAT, sikkerhed	1	177c*	17R034	LEDNING, strøm, CEE 7/7	1
122▲	17Y094	MÆRKAT, sikkerhed, prop 65	1	177d*	17R035	LEDNING, strøm, Schweiz	1
123	129696	SKRUE, pan hd	2	177e*	17R036	LEDNING, strøm, Danmark	1
124	25N604	INDIKATOR, brummer	1	177f*	17R037	LEDNING, strøm, Italien	1
125	17P454	KABEL, sort, dia. .625 x 1 ft.	2	178	25U747	MÆRKAT, batterikabler	1
126	25E392	KABEL, rød, dia. .525 x 15 in.	1	179	25N899	BESLAG, gashåndtag (bruges kun på tidlige modeller)	1
127	25E393	KABEL, sort, dia. 0,525 x 13 in.	1	180	25N722	LEDNING, accelerator	1
128	25E391	KABEL, rød, dia. 0,525 x 10 in.	1	181	100214	Spændeskive, låse-	3
129	17P455	KABEL, sort, dia. polariseret	2	182	25U741	SKUM, fyldstof	1
130	25E389	KABEL, sort, dia. 0,525 x 20 in.	1	183	25U749	SKUM, tape	1
131	25E390	KABEL, rød, dia. .525 x 20 in.	1				
132	404989	STROP, forbindelses-	1				
133	25N661	LEDNING, kontroller	1				
134	25N660	LEDNING, samling	1				
135	25N652	KLEMME, sløjfe-	1				
138	15R608	AFSTANDSSTYKKE, kanal, 0,50 x 0,75 x 0,062	5				
141		Serie ID-nr.	2				
142	109032	SKRUE, maskin-, panhoved-	2				
143	25N750	MÅTTE, klæbende montering	5				
146	25N758	BESLAG	1				
147	25N757	FILTER, LED	1				
148	25N759	KRAVE	4				
149	110963	SKRUE, hætte-, flangehoved	18				

* Inkluderet i 25N556

▲ Ekstra sikkerhedsmærkater, -skilte og -kort fås uden beregning.

Ledningsdiagram – Harness 25N661

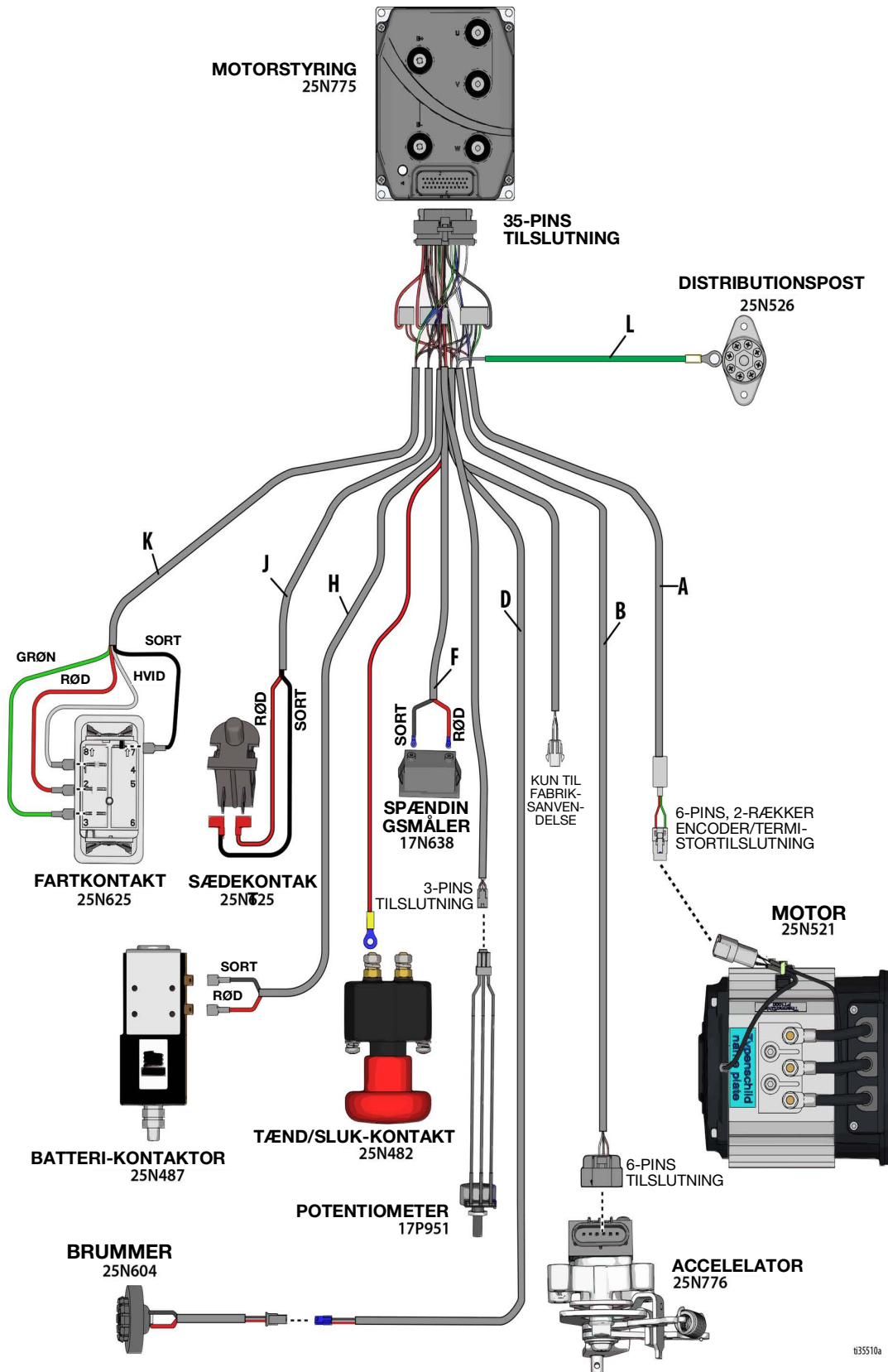

ti35510a

Ledningsdiagram

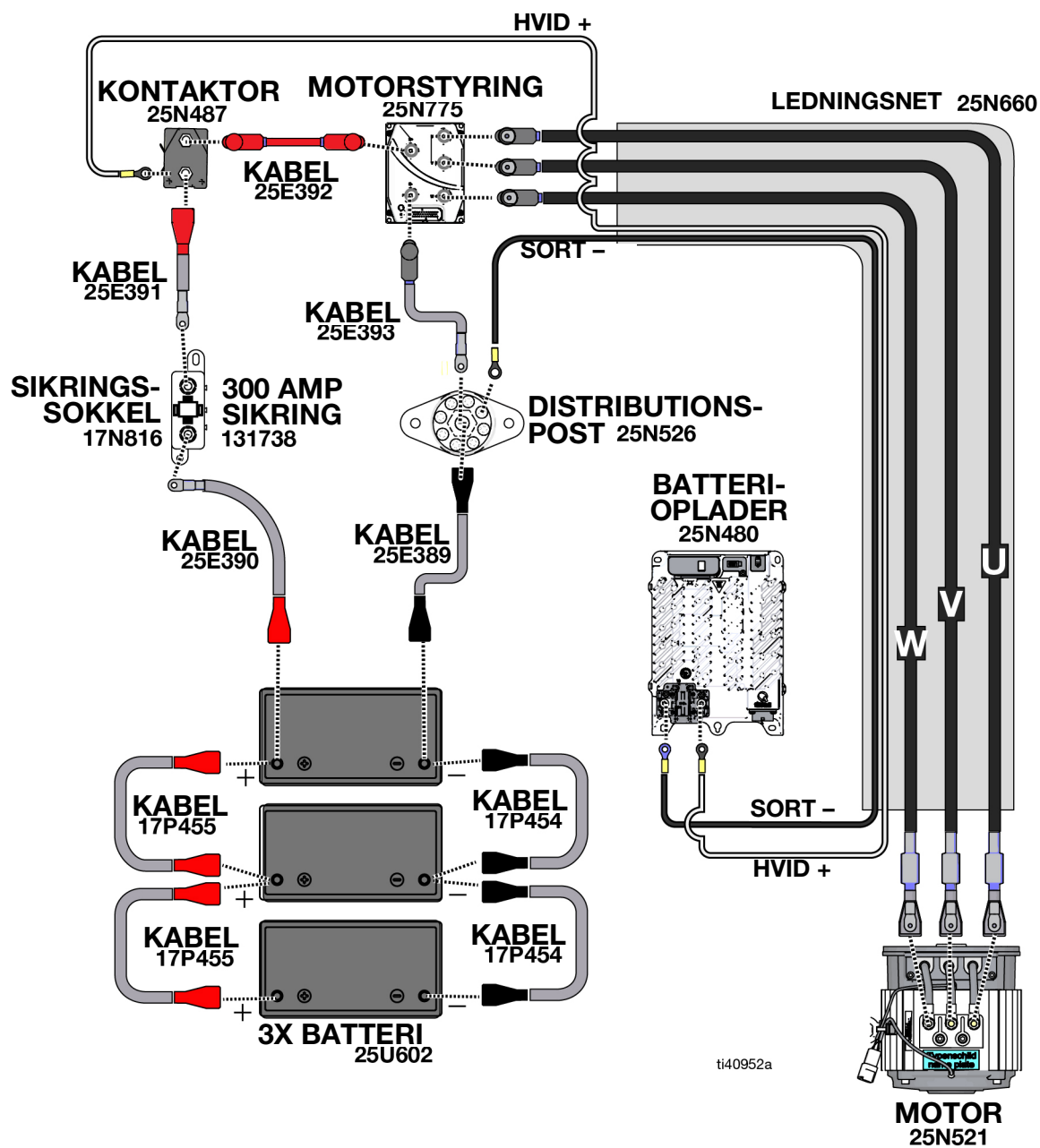

Ledningsdiagram – Harness 25E406

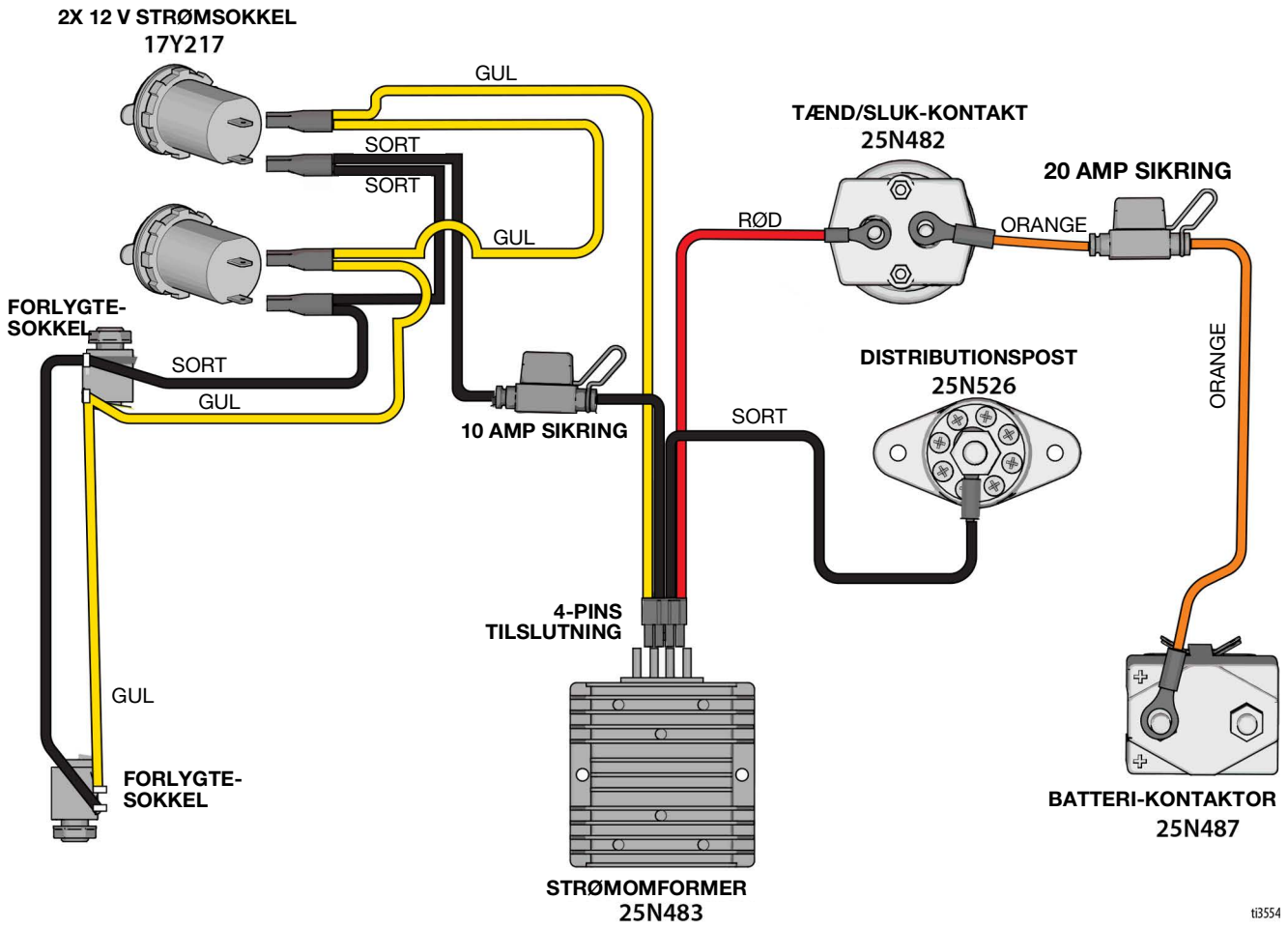

ti3554

Tekniske specifikationer

LineDriver ES Lithium		
	USA	Metrisk
Dimensioner		
Højde	48,5"	1232 mm
Width	29,3"	744 mm
Længde	58,2"	1478 mm
Vægt	384 lbs.	174 kg
Hastighed		
Fremad	0-10 mph	0-16 km/t
Bak	0-6 mph	0-10 km/t
Batterier		
Nominal spænding i batteripakke	24 VDC	
Antal	3	
Type	Lithium (LiPO4)	
Spænding (Nominal)	24 VDC	
Dimensioner	12,6" x 6,93" x 8,86"	320 mm x 176 mm x 225 mm
Kapacitet (nominal, 10 t. klassificering)	50 amperetimer / batteri	
Ladestrøm	27,1 ADC	
Batterioplader		
Interval indgangsspænding	100-240 VAC	
Indgangsspændingsfrekvens	50-60 Hz	
Nominal AC-indgangsstrøm	6,0 A @ 120 VAC	3,1 A @ 230 VAC
Maks. Opladerudgang	650 W	
Batteritemperatur		
Drift	14-140°F	-10-60°C
Oplader	32-113°F	0-45°C
Opbevaring	32-113°F	0-45°C
Støjniveau (dBA): målt til 3,1 ft (1 meter) pr. ISO 3744*		
Lydeffekt:	<70	
Lydtryk:	<70	
* Inkluderer ikke lyd fra fremdrevet udstyr – se den relevante manual.		
Vibration (m/s²) (8 timers daglig eksponering)*		
Sæde og pedaler	<0,5	
* Inkluderer ikke vibrationer fra fremdrevet udstyr – se den relevante manual.		
Alle varemærker eller registrerede varemærker tilhører deres respektive ejere.		

Tekniske specifikationer

Opbevaringstid	Uendeligt, så længe dele/komponenter udskiftes i henhold til vedligeholdelsesplanen for opbevaring, og opbevaringsprocedurerne specificeret i manualen følges.
Vedligeholdelse ved opbevaring	Udskift hydraulikolie og filter før opbevaring.
Levetid	Levetiden varierer alt efter brug, opbevaringsmetoder og vedligeholdelse. Mindste levetid er 25 år.
Servicevedligeholdelse i levetiden	Udskift dæk hvert 5. år eller oftere afhængigt af brug.
Bortskaffelse ved udløb af levetiden	Hvis den er i en sådan tilstand, at den ikke længere fungerer, skal den tages ud af drift og skilles ad. De enkelte dele skal sorteres efter materiale og bortskaffes korrekt. Vigtige konstruktionsmaterialer kan findes i afsnittet om konstruktionsmaterialer.

Gracos datokode/seriekode	Måned (første tegn)	År (2. og 3. tegn)	Serie (4. tegn)	Del nummer (5.-10.)	Serie (11.-16. tegn)
Eksempel på datokode: A16A	A = Januar	16 = 2016	A = seriekontrolnummer		
Eksempel på seriekode: L16A232749000102	L = December	16 = 2016	A = seriekontrolnummer	6 cifret alfanumerisk del nummer	6 cifret sekventielt serienummer

Californiens forslag 65

INDBYGGERE I CALIFORNIEN

 **ADVARSEL:** Kræft og skader på forplantningsevnen – www.P65warnings.ca.gov.

Gracos standardgaranti

Graco garanterer, at alt udstyr, der henvises til i dette dokument, og som er fremstillet af Graco, og som bærer Gracos navn, er fri for materiale- eller fabrikationsfejl på den dato, hvor det sælges til den oprindelige køber med anvendelse for øje. Med undtagelse af eventuelle særlige, udvidede eller begrænsede garantier, der måtte blive udstedt af Graco, påtager Graco sig i en periode på tolv måneder fra købsdatoen at reparere eller udskifte enhver del af udstyret, som Graco finder at være fejlbehæftet. Denne garanti gælder kun, når udstyret installeres, betjenes og vedligeholdes i henhold til de af Graco anbefalede, skriftlige anvisninger.

Denne garanti dækker ikke, og Graco påtager sig intet ansvar for, almindelig slitage eller eventuelle funktionsfejl, beskadigelse eller slitage, der skyldes ukorrekt installation, anvendelse til forkerte formål, slid, korrosion, utilstrækkelig eller forkert vedligeholdelse, forsømmelighed, uheld, ukorrekte tekniske indgreb eller udskiftning med komponentdele, der ikke er fremstillet af Graco. Graco påtager sig endvidere intet ansvar for funktionsfejl, beskadigelse eller slitage, der måtte skyldes, at det af Graco leverede udstyr ikke er foreneligt med konstruktioner, tilbehør, udstyr eller materialer, der ikke er leveret af Graco, eller som måtte skyldes ukorrekt konstruktion, fremstilling, installation, betjening eller vedligeholdelse af systemer, tilbehør, udstyr og materialer, der ikke er leveret af Graco.

Denne garanti er betinget af, at det udstyr, der hævdes at være fejlbehæftet, indsendes franko til en autoriseret Graco-forhandler til bekræftelse af den påståede fejl. Hvis den påståede fejl bekræftes, foretager Graco reparation eller udskiftning af alle defekte dele uden beregning. Udstyret vil derefter blive sendt franko til den oprindelige køber. Såfremt en undersøgelse af udstyret ikke afslører nogen materiale- eller fabrikationsfejl, vil reparationen blive udført mod et rimeligt gebyr, der kan omfatte udgifter til dele, arbejds løn og forsendelse.

DENNE GARANTI ER DEN ENESTE, OG DEN TRÆDER I STEDET FOR ENHVER ANDEN GARANTI, DET VÆRE SIG UDTRYKKELIG ELLER UNDERFORSTÅET, HERUNDER, MEN IKKE BEGRÆNSET TIL, GARANTI OM SALGBARHED ELLER GARANTI OM EGNETHED TIL ET BESTEMT FORMÅL.

Gracos eneste forpligtelse og købers eneste afhjælpningsret i tilfælde af garantibrud er som ovenfor beskrevet. Køberen accepterer, at denne ikke har nogen anden afhjælpningsret (herunder, men ikke begrænset til, erstatning for utilsigtet eller følgemæssigt driftstab, mistet omsætning, personskade eller tingsskade eller noget andet deraf afledt eller følgende tab). Ethvert søgsmål for garantibrud skal anlægges inden to (2) år fra købsdatoen.

GRACO GIVER INGEN GARANTI OG FRASIGER SIG ENHVER UNDERFORSTÅET GARANTI OM SALGBARHED OG EGNETHED TIL ET BESTEMT FORMÅL I FORBINDELSE MED TILBEHØR, UDSKYR, MATERIALER ELLER KOMPONENTER, DER SÆLGES AF, MEN IKKE ER FREMSTILLET AF GRACO. Sådanne genstande, der sælges, men ikke er fremstillet af Graco (som f.eks. elmotorer, kontakter, slanger osv.), er omfattet af de eventuelle garantier, som ydes af producenterne af disse. Graco vil i rimeligt omfang bistå køberen i forbindelse med krav, der rejses som følge af brud på disse garantiforpligtelser.

Graco påtager sig under ingen omstændigheder erstatningsansvar for indirekte, afledte, særlige skader eller følgeskader, som er et resultat af Gracos levering af udstyr i forbindelse hermed eller som følge af leverance, ydelse eller anvendelse af produkter eller andre varer, der sælges i forbindelse hermed, uanset om sådanne skader skyldes kontraktbrud, garantibrud, forsømmelighed fra Gracos side eller andre forhold.

Oplysninger om Graco

For at få de seneste informationer om Gracos produkter bedes du gå ind på www.graco.com.

For patentoplysninger, se www.graco.com/patents.

FOR AT AFGIVE EN ORDRE kan du kontakte Graco-forhandleren eller ringe til +1-800-690-2894 for at få oplyst nærmeste forhandler.

Dette dokument – såvel tekst som illustrationer – afspejler de senest tilgængelige produktoplysninger på tidspunktet for offentliggørelsen heraf. Graco forbeholder sig ret til at foretage ændringer når som helst uden varsel.

Oversættelse af originale instruktioner. This manual contains Danish. MM 3A9034

Gracos hovedkvarter: Minneapolis

Internationale kontorer: Belgien, Kina, Japan, Korea

GRACO INC. AND SUBSIDIARIES • P.O. BOX 1441 • MINNEAPOLIS MN 55440-1441 • USA
Copyright 2021, Graco Inc. Alle Gracos produktionssteder er registreret iht. ISO 9001.

www.graco.com

Revision C, november 2022